

**VYSOKÁ ŠKOLA EVROPSKÝCH A REGIONÁLNÍCH  
STUDIÍ, O.P.S., ČESKÉ BUDĚJOVICE**

**BAKALÁŘSKÁ PRÁCE**

**INTEGROVANÝ ZÁCHRANNÝ SYSTÉM  
A OBČANSKÁ SPOLEČNOST**

**Autor práce:** Martina Kalousová  
**Studijní obor:** Bezpečnostně právní činnost ve veřejné správě  
**Forma studia:** Kombinovaná  
**Vedoucí práce:** doc. Dr. Lubomír Pána, Ph.D.  
**Katedra:** Katedra právních oborů a bezpečnostních studií

2012

Prohlašuji, že jsem bakalářskou práci vypracovala samostatně, na základě vlastních zjištění a s použitím odborné literatury a materiálů uvedených v této práci.

Souhlasím, aby práce byla uložena v knihovně Vysoké školy evropských a regionálních studií v Českých Budějovicích a zpřístupněna v souladu s § 47b zákona č. 111/1998 Sb., v platném znění.

.....

Děkuji vedoucímu bakalářské práce doc. Dr. Lubomíru Pánovi, Ph.D. za cenné rady, připomínky a metodické vedení práce.

## ABSTRAKT

KALOUSOVÁ, M. *Integrovaný záchranný systém a občanská společnost: bakalářská práce*. České Budějovice: Vysoká škola evropských a regionálních studií, o. p. s., 2012. 88 s. Vedoucí bakalářské práce doc. Dr. Pána Lubomír, Ph.D.

**Klíčová slova:** integrovaný záchranný systém, mimořádná událost, krizová situace, krizové řízení, policie ČR, hasičský záchranný sbor, zdravotnická záchranná služba, občanská společnost, stát, státní moc, trh, demokracie.

Práce analyzuje na základě studia a odborné literatury integrovaný záchranný systém (dále jen IZS), interpretuje výsledky sociologického výzkumu na téma IZS versus občanská společnost, který byl proveden na území Jihočeského kraje a Horního Rakouska. Výsledky šetření porovnává a navzájem shrnuje. Cílem bakalářské práce bylo zjistit, zda je občanská společnost dostatečně informována o IZS, zda IZS dovede dostatečně rychle, kvalitně a na vysoké odborné úrovni poskytnout ochranu občanské společnosti a zda složky IZS spolupracují lépe v tuzemsku či v zahraničí. Na základě těchto cílů byly vytvořeny tři předpokládané hypotézy.

Analýzou a komparací výsledků sociologického výzkumu se podařilo zjistit, že hypotéza u první otázky se nepotvrdila ani v jedné ze zkoumaných zemí. Tzn. méně, než polovina respondentů neví, co přesně znamená IZS, spíše neznají přesnou definici. Druhá hypotéza, zda IZS dovede plně ochránit občanskou společnost a poskytnout včasnou pomoc při potížích, se potvrdila v obou zemích. V Jihočeském kraji věří ve schopnosti IZS 74,64 % dotázaných respondentů. V Horním Rakousku věří IZS celkem 76,09 %. Třetí hypotéza, kde autorka předpokládala, že více než 50 % dotázaných bude považovat spolupráci zahraničních složek IZS na lepší úrovni než v tuzemsku, se nepotvrdila. V obou zkoumaných zemích, v Jihočeském kraji 44,93 % a v Horním Rakousku 33,33 % respondentů se domnívá, že IZS složky spolupracují na lepší úrovni v zahraničí.

Výsledky a shrnutí předkládané bakalářské práce prokazují, že občanská společnost určitým způsobem, můžeme říci na úrovni běžného vědomí, které nejde do hloubky a neanalyzuje v širších souvislostech a nestrukturuje zkoumaný jev, vnímá IZS. Kladně lze hodnotit, že téměř 100 % dotazovaných znalo čísla tísňového volání.

## ABSTRACT

KALOUSOVÁ, M. *Integrated Rescue System and Civil Society: Bachelor thesis*. České Budějovice: The College of European and Regional Studies, o. p. s., 2010. 88 p. Supervisor: doc. Dr. Pána Lubomír, Ph.D.

**Key words:** integrated rescue system, emergency, crisis situations, crisis management, Police in the Czech Republic, fire brigade, ambulance, civil society, state, state power, market, democracy.

This thesis analyses based on literature and own study the integrated rescue system (the IRS), and interprets results of sociological research on the topic of civil society versus the IRS, conducted in the regions of South Bohemia and Upper Austria. Results of the survey are compared and summarized. The aim of this thesis was to determine whether civil society is sufficiently informed about the IRS, if the IRS is able to provide protection for civil society sufficiently fast as well as with high quality and on high professional level, and whether the IRS components work together better at home or abroad. Based on these goals three hypotheses were developed.

Analysis and comparison of the results from the conducted sociological research showed that the hypothesis for the first question has not been confirmed in either of the countries studied. That means that less than half of the respondents do not know what exactly the IRS is, or rather do not know the exact definition. The second hypothesis, that the IRS is able to fully protect civil society and provide timely assistance when problems arise, was confirmed in both countries. In South Bohemia, 74.64 % of the respondents surveyed believe in the ability of IRS. In Upper Austria, the corresponding number is 76.09 %. The third hypothesis, where the author assumed that more than 50% of respondents will consider the cooperation with foreign IRS on a better level than with the one at home, has not been confirmed. 44.93 % respondents from the South Bohemian region and 33.33 % from Upper Austria believe that the IRS components work together on a better level abroad.

The results and summary presented in this thesis show that civil society in some way, we can say at current level of consciousness that does not go into depth and does not analyse the broader context of the phenomenon under examination, acknowledges the IRS. On the positive side, almost 100 % of the respondents knew the emergency number.

# OBSAH

<b>ÚVOD</b> .....	<b>7</b>
<b>1 CÍLE A METODIKA BAKALÁŘSKÉ PRÁCE</b> .....	<b>8</b>
<b>2 INTEGROVANÝ ZÁCHRANNÝ SYSTÉM (IZS)</b> .....	<b>11</b>
2.1 Historický vývoj IZS .....	11
2.2 Legislativa IZS a základní pojmy.....	13
2.3 Základní a ostatní složky IZS .....	16
2.4 Koordinace složek IZS .....	26
<b>3 OBČANSKÁ SPOLEČNOST</b> .....	<b>35</b>
3.1 Historický vývoj občanské společnosti .....	35
3.2 Vymezení pojmu občanská společnost.....	37
3.3 Vztah mezi občanskou společností a IZS .....	37
3.4 Vývoj ochrany občanské společnosti v ČR.....	38
3.5 Ochrana občanské společnosti v EU a NATO .....	39
3.6 Shrnutí vztahu občanská společnost a IZS .....	40
<b>4 SOCIOLOGICKÝ VÝZKUM – IZS VERSUS OBČANSKÁ SPOLEČNOST V JIHOČESKÉM KRAJI A V HORNÍM RAKOUSKU</b> .....	<b>41</b>
4.1 Jihočeský kraj .....	41
4.2 Horní Rakousko.....	57
4.3 Komparace výsledků výzkumu za Jihočeský kraj a Horní Rakousko.....	72
<b>ZÁVĚR</b> .....	<b>75</b>
<b>SEZNAM POUŽITÉ LITERATURY</b> .....	<b>77</b>
<b>SEZNAM ZKRATEK</b> .....	<b>79</b>
<b>SEZNAM GRAFŮ</b> .....	<b>81</b>
<b>SEZNAM PŘÍLOH</b> .....	<b>82</b>

# ÚVOD

Charakteristickým rysem dnešní občanské společnosti je velmi rychlý dynamický růst, kterému říkáme globalizace. Mezi negativní jevy, které současnou globalizaci provází, patří narůstající klimatické změny. Tyto změny mají velký vliv na výkyvy v počasí, způsobují nejrůznější mimořádné přírodní události nebo dokonce katastrofy, které ohrožují občanskou společnost na zdraví i životech a působí velké materiální škody a škody na životním prostředí. Z tohoto pohledu se téma práce „Integrovaný záchranný systém a občanská společnost“ jeví autorce jako vysoce aktuální a to bylo také jedním z důvodů pro zvolení právě tohoto tématu.

Práce s názvem „Integrovaný záchranný systém a občanská společnost“ je rozdělena do dvou částí – teoretické a výzkumné. V teoretické části se autorka zaměřila na analýzu integrovaného záchranného systému (dále jen IZS) a občanské společnosti v České republice, jsou uváděny definice, základní pojmy, historický vývoj, legislativní rámec, relevantní instituce a shrnutí. Ve výzkumné části provedla autorka na základě dotazníkového šetření rozbor úrovně informovanosti o IZS v občanské společnosti v Jihočeském kraji a v sousedním Horním Rakousku. Dalším krokem bylo porovnání zjištěných výsledků sociologického výzkumu a komparace IZS v Jihočeském kraji a v Horním Rakousku.

První kapitola seznámí čtenáře s cílem, kterého chce tato práce dosáhnout a zároveň také s výzkumnými metodami, jakých bylo v práci užito.

Druhá a třetí kapitola jsou úvodní a slouží pro definování pojmů IZS a občanská společnost. Za každou kapitolou následuje krátké shrnutí.

Ve čtvrté kapitole je provedena analýza sociologického výzkumu provedeného v Jihočeském kraji a kraji Horní Rakousko.

V páté kapitole je provedena komparace zjištěných výsledků z obou sousedních krajů a kapitola je zakončena shrnutím.

V závěru se práce zabývá tím, zda je potřeba zvýšit informovanost občanské společnosti o IZS, zda dovede IZS ochránit občanskou společnost v případě hrozící katastrofy a je porovnán názor občanské společnosti v Jihočeském kraji a v Horním Rakousku, zda spolupracují složky IZS lépe v tuzemsku či v zahraničí. Autorka pevně věří, že zpracováním těchto aktuálních témat přispěje alespoň částečně k dalšímu poznání a vnímání předmětné problematiky.

# 1 CÍLE A METODIKA BAKALÁŘSKÉ PRÁCE

## **Cíle bakalářské práce**

Cílem této práce je na základě studia odborné literatury, odborných článků, interních materiálů a zpracování odpovědí z dotazníků, které budou předloženy respondentům v Jihočeském kraji a v Horním Rakousku, analyzovat úroveň informovanosti o IZS v občanské společnosti, míru schopnosti IZS ochránit občanskou společnost a provést komparaci, zda spolupracují složky IZS lépe v tuzemsku či v zahraničí. Tyto informace dále zpracovat, vyhodnotit a konfrontovat s realitou a dalšími odbornými názory.

Byly vytyčeny tyto hlavní cíle:

- vysvětlit pojem integrovaný záchranný systém a občanská společnost
- představit organizaci IZS v Jihočeském kraji a v Horním Rakousku
- porovnat rozdílnost obou systémů
- najít odpovědi na předpokládané hypotézy

Předpokládané hypotézy:

- H1: Je občanská společnost dostatečně informována o tom co znamená integrovaný záchranný systém?
- H2: Dovede integrovaný záchranný systém dostatečně rychle, kvalitně a na vysoké odborné úrovni poskytnout ochranu občanské společnosti?
- H3: Spolupracují složky integrovaného záchranného systému lépe v tuzemsku nebo v zahraničí?

## **Metodika bakalářské práce**

S odvoláním na výše uvedené cíle byla analyzována odborná literatura, která by se zabývala danou problematikou. Byla shromážděna řada odborných knih, článků a různých interních materiálů získaných v základních složkách IZS. Tyto odborné materiály byly roztríděny pro potřeby a použití v práci. Přehled použité literatury je uveden v „Seznamu použité literatury“. Z děl, která byla nejvíce inspirativní, bych ráda vyzdvihla knihu „*Integrovaný záchranný systém*“ od M. Kroupy a M. Říhy a knihu „*Průvodce krizovým řízením pro veřejnou správu*“ od R. Horáka a kolektivu autorů. Tato díla se velice podrobně zabývají danou problematikou a byla pro autorku zdrojem důležitých informací.



Pro tuto práci bylo použito metody primárního i sekundárního výzkumu.

Primární výzkum byl založen na práci v terénu, probíhal v Jihočeském kraji a v Horním Rakousku a byla použita metoda dotazování. Jedná se o jednu z nejčastěji používaných metod. Může probíhat elektronickou nebo tištěnou formou. Určitému vzorku respondentů byly předloženy nebo zaslány dotazníky, které pak byly analyzovány.

Výhodou tohoto dotazování je příležitost oslovit velké množství respondentů bez ohledu na geografický rozsah. Negativní roli zde nehraje ani případná zaujatost dotazovaného či časová tíseň, jelikož respondent má dost času si své odpovědi důkladně promyslet. V tomto případě je také možné provádět snadnou analýzu získaných odpovědí a v případě dotazování prostřednictvím poštou zasláných dotazníků lze rovněž provádět průzkum jako anonymní, čímž se značně zvýší objektivnost zjištěných informací.

Nevýhodou je častá velmi nízká návratnost rozeslaných dotazníků, omezení dotazů na uzavřené typy otázek (odpověď typu Ano/Ne/Nevím), nemožnost zjistit důvod odmítnutí odpovědí, vyšší možnost nepravdivých odpovědí atd. V případě dotazování tištěnými formuláři rovněž i poměrně vysoká finanční náročnost na tisk a poštovné.

Sekundární výzkum je založen na analýze veřejně dostupných dat a informací. Mezi typické zdroje dat tohoto druhu patří: denní tisk, statistické a ekonomické ročenky, zjištění a vydané publikace Českého statistického úřadu, internet v podobě nejrůznějších zdrojů informací.

V teoretické části bylo použito metody sekundárního výzkumu. Zejména při práci s literaturou bylo použito metody komparace a analogie, dále induktivně-deduktivní metody, kdy z jednotlivých poznatků byly vyvozeny obecné závěry, a naopak dílčí závěry byly vyvozeny z všeobecně platného pravidla. Metody analyticko-syntetické byly použity pro analýzu dostupných informačních zdrojů s následnou syntézou získaných poznatků, např. při srovnávání počtu obyvatel, rozlohy území, počtu obcí v jednotlivých zkoumaných oblastech.

Ve výzkumné části byla použita metoda primárního výzkumu. Autorka zpracovala dotazník s cílem zjistit určité výše popsané vztahy mezi občanskou společností a IZS. Na základě sociologického výzkumu byly shromážděny potřebné informace, které byly analyzovány. Vzájemnou komparací zjištěných dat došla autorka k výsledkům, které jsou popsány a analyzovány dále v této práci.

V teoretické části jsou popsány všechny základní pojmy: integrovaný záchranný systém (IZS), základní složky IZS, ostatní složky IZS, mimořádná událost, krizová situace, záchranné práce, likvidační práce, ochrana obyvatelstva, zařízení civilní obrany, věcná pomoc, osobní pomoc, operační středisko, informační středisko, hasičský záchranný sbor, jednotky požární ochrany, zdravotnická záchranná služba, policie, fakultní nemocnice, oddělení IZS, občanská společnost, společný zájem, veřejnost a veřejná správa, demokratické instituce, občanská identita.

## 2 INTEGROVANÝ ZÁCHRANNÝ SYSTÉM (IZS)

Vzrůstající počet mimořádných událostí, které ohrožují životy a zdraví, působí značné majetkové újmy a škody na životním prostředí a které si svým velkým rozsahem a ničivostí vynucují účelnou kumulaci dostupných záchranných kapacit, byl rozhodujícím momentem pro zahájení prací na tvorbě systému, jenž by spojoval všechny nutné složky předurčené pro zvládnutí konkrétní mimořádné situace a současně by se stal účinným nástrojem pro její řešení.

IZS vznikl jako potřeba každodenní spolupráce hasičů, zdravotníků, policie a dalších složek při řešení mimořádných událostí (požárů, havárií, dopravních nehod, atd.).

Spolupráce na místě zásahu uvedených složek v nějaké formě existovala vždy. Avšak odlišná pracovní náplň i pravomoci jednotlivých složek zakládaly a zakládají nutnost určité koordinace postupů. IZS se u nás buduje od roku 1993, kdy bylo usnesením vlády č. 246/1993 schváleno jeho 13 zásad. Základním právním předpisem pro IZS je nyní zákon č. 239/2000 Sb., o integrovaném záchranném systému.

IZS není organizace, ale systém, systém s nástroji spolupráce a modelovými postupy součinnosti. Použije se při přípravě na vznik mimořádné události (dále jen MU) a při potřebě provádět současně záchranné a likvidační práce dvěma nebo více složkami IZS. Je určen pro koordinaci záchranných a likvidačních prací při MU, včetně havárií a živelních pohrom.<sup>1</sup>

### 2.1 Historický vývoj IZS

Zvyšující se počet přírodních katastrof a složitost likvidace jejich následků si počátkem 90. let vyžádaly větší vzájemnou spolupráci zainteresovaných subjektů a daly tak podnět ke vzniku IZS. Jedním z počátečních problémů byla absence legislativního rámce, který by řešil fungování IZS jako celku. Právní předpisy byly oddělené pro určité oblasti ochrany občanské společnosti jako např. ochrana před nákazami, povodněmi, požáry apod.

---

<sup>1</sup> LINHART, P. *Některé otázky ochrany obyvatelstva*. České Budějovice: Jihočeská univerzita v Českých Budějovicích, 2006, s. 33 – 34.

Pro řešení této situace připadaly v úvahu dva odlišné návrhy.

První návrh vycházel ze systému stálých institucí organizovaných direktivně směrem shora dolů. Jejich hlavní náplní mělo být zabezpečení efektivního řízení a organizování, využití sil a prostředků při provádění záchranných a likvidačních prací při přírodních katastrofách. Slabinou tohoto návrhu bylo, že uvedení jednotlivých složek do pohotovosti by vyžadovalo mnoho času a to neodpovídalo potřebám okamžitého zásahu.

Druhý návrh byl o něco praktičtější. Vycházel ze vzájemné spolupráce tří základních složek – hasičů, zdravotnické záchranné služby a policie. Protože tato již fungující spolupráce nebyla právně upravena, navrhoval právně vymezit součinnost těchto tří základních složek.

Bylo přijato usnesení vlády ČR č. 187/1992 Sb, k návrhu na vytvoření havarijních komisí územních orgánů k plánování a řízení opatření při vzniku nežádoucích událostí (nehod, havárií a živelných pohrom) v němž vláda uložila ministru životního prostředí připravit návrh zákona o prevenci a likvidaci nežádoucích událostí. Vzhledem k nadcházejícím volbám v roce 1992 se tento úkol nepodařilo úspěšně dořešit.

Nejlépe vybudovaný informační systém na území ČR měla požární ochrana. Navíc velitelé požárních jednotek měli již velké zkušenosti s likvidacemi nejrůznějších havárií, proto bylo rozhodnuto, že tento systém bude využit a úlohu ústředního orgánu pro IZS bude plnit v rámci MV ředitelství HZS ČR.

V roce 1998 bylo zavedeno tísňové volání 112 na území ČR na základě rozhodnutí Rady Evropských společenství č. 91/393/EEC o zavedení jednotného tísňového čísla. V roce 2000 vstoupil v platnost zákon č. 239/2000 Sb., o IZS.<sup>2</sup>

---

<sup>2</sup> Česko. Zákon č. 239/2000 Sb., o integrovaném záchranném systému a o změně některých zákonů. In: *Sbírka zákonů, Česká republika.*

## 2.2 Legislativa IZS a základní pojmy

### Legislativa IZS

Základním právním předpisem pro IZS je zákon č. 239/2000 Sb., o integrovaném záchranném systému a o změně některých zákonů.

Vymezuje použití IZS, stanoví složky IZS a jejich působnost, působnost a pravomoc státních orgánů a orgánů územních samosprávních celků, práva a povinnosti právnických osoba to při:

- přípravě na mimořádnou událost
- záchranných a likvidačních pracích
- ochraně obyvatelstva před a po dobu vyhlášení krizových stavů.

Další podzákonou normou je vyhláška Ministerstva Vnitra č. 328/2001 Sb., o některých podrobnostech zabezpečení IZS, která upravuje konkrétní činnost složek IZS na místě zásahu.

Další související zákony:

- Zákon č.129/2000 Sb., o krajích (krajské zřízení), ve znění pozdějších předpisů.
- Zákon č.128/2000 Sb., o obcích (obecní zřízení), ve znění pozdějších předpisů.
- Zákon č. 273/2008 Sb., o Policii ČR, ve znění pozdějších předpisů.
- Zákon č. 238/2000 Sb., o Hasičském záchranném sboru ČR a o změně některých zákonů.
- Zákon č. 240/2000 Sb., o krizovém řízení a o změně některých zákonů, (krizový zákon).

### Základní pojmy

Pro účely zákona o IZS se rozumí:

**Integrovaný záchranný systém** je koordinovaný postup jeho složek při přípravě na mimořádné události a při provádění záchranných a likvidačních prací, použije se v přípravě na vznik mimořádné události a při potřebě provádět současně záchranné a likvidační práce dvěma anebo více složkami integrovaného záchranného

systému. **IZS není organizací v podobě instituce, ale jen a především vyjádřením pravidel spolupráce.**<sup>3</sup>

**Mimořádná událost** je škodlivé působení sil a jevů vyvolaných činnostmi člověka, přírodními vlivy, a také havárie, které ohrožují život, zdraví, majetek nebo životní prostředí a vyžadují provedení záchranných a likvidačních prací. Mimořádná událost však může nabýt takových rozměrů, že zmocnění daná zákonem o IZS a jinými zákony (zákon o krajích, zákon o Policii ČR, zákon o HZS ČR aj.) nestačí k řešení následků mimořádné události. Například požáry, dopravní a letecké nehody, úniky nebezpečných látek, úniky ropných látek, havárie technologických zařízení, nakažlivé choroby zvířat, větrné smrště, sněhové kalamity, velké mrazy, teroristické útoky. Orgány, které řeší mimořádnou událost, tak mohou zvýšit své pravomoci vyhlášením tzv. krizového stavu. Pak hovoříme o tom, že situace vzniklá při mimořádné události přerostla v krizovou situaci.

**Krizová situace** je tedy mimořádná událost, při níž je vyhlášen stav nebezpečí nebo nouzový stav, stav ohrožení státu nebo stav válečný (tj. krizové stavy). Jedná se o takové stavy, kdy hrozící nebezpečí nelze odvrátit nebo způsobené následky odstranit běžnou činností správních orgánů a složek IZS. Při krizové situaci jsou ohroženy důležité hodnoty, zájmy či statky státu a jeho občanů a hrozící nebezpečí nelze odvrátit a způsobené škody odstranit běžnou činností orgánů veřejné moci, ozbrojených sil a ozbrojených bezpečnostních sborů, záchranných sborů, havarijních a jiných služeb a právnických a fyzických osob.<sup>4</sup>

**Záchranné práce** jsou činnosti k odvrácení nebo omezení bezprostředního působení rizik vzniklých mimořádnou událostí, zejména ve vztahu k ohrožení života, zdraví, majetku nebo životního prostředí, a vedoucí k přerušení jejich příčin.

**Likvidační práce** jsou činnosti k odstranění následků způsobených mimořádnou událostí. Obvykle je provádějí:

- složky IZS, ale i právnické, podnikající fyzické osoby nebo fyzické osoby, které byly k tomu oprávněným subjektem vyzvány k poskytnutí věcné nebo osobní pomoci,

---

<sup>3</sup> Česko. Zákon č. 239/2000 Sb., o integrovaném záchranném systému a o změně některých zákonů. In: *Sbírka zákonů, Česká republika.*

<sup>4</sup> Česko. Zákon č. 239/2000 Sb., o integrovaném záchranném systému a o změně některých zákonů. In: *Sbírka zákonů, Česká republika.*

- právnická, podnikající fyzická nebo fyzická osoba, která je vlastníkem, správcem nebo uživatelem poškozeného objektu, zařízení, provozu nebo pozemku (tzv. poškozená osoba),
- právnická nebo podnikající fyzická osoba, která provádí likvidační práce na základě smluvního vztahu s poškozenou osobou, pokud je v dosahu nebo je veliteli zásahu známa a je možné ji v potřebném čase na místo mimořádné události povolat.

Právnická nebo podnikající fyzická osoba, která je vlastníkem, správcem nebo uživatelem zařízení, budov, látek nebo odpadů je při havárii poškozenou osobou a současně je považována za původce havárie s povinnostmi stanovenými v zákonu (např. § 24 odst. 2 písm. f). V rámci obnovovacích (asanačních) prací se správní orgány a obce, právnické a podnikající fyzické osoby zúčastňují činnostmi směřujícími k obnově území, odstraňujícími riziko ohrožení života a životního prostředí - tedy činnostmi, které nemají charakter bezprostředních opatření (záchranných a likvidačních prací).

**Ochrana obyvatelstva** je plnění úkolů civilní ochrany, zejména varování, evakuace, ukrytí a nouzové přežití obyvatelstva a další opatření k zabezpečení ochrany jeho života, zdraví a majetku.

**Zařízení civilní ochrany** je bez právní subjektivity (dále jen "zařízení civilní ochrany") součástí právnické osoby nebo obce určené k ochraně obyvatelstva; tvoří je zaměstnanci nebo jiné osoby na základě dohody a věcné prostředky.

**Věcná pomoc** je poskytnutí věcných prostředků při provádění záchranných a likvidačních prací a při cvičení na výzvu velitele zásahu, hejtmana kraje nebo starosty obce; věcnou pomocí se rozumí i pomoc poskytnutá dobrovolně bez výzvy, ale se souhlasem nebo s vědomím velitele zásahu, hejtmana kraje nebo starosty obce.

**Osobní pomoc** je činnost nebo služba při provádění záchranných a likvidačních prací a při cvičení na výzvu velitele zásahu, hejtmana kraje nebo starosty obce; osobní pomocí se rozumí i pomoc poskytnutá dobrovolně bez výzvy, ale se souhlasem nebo s vědomím velitele zásahu, hejtmana kraje nebo starosty obce.<sup>5</sup>

---

<sup>5</sup> Česko. Zákon č. 239/2000 Sb., o integrovaném záchranném systému a o změně některých zákonů. In: *Sbírka zákonů, Česká republika*.

## 2.3 Základní a ostatní složky IZS

IZS se skládá ze základních a ostatních složek, kterými jsou státní orgány, správní úřady či zákonem výslovně stanovené osoby a instituce, jejichž působením v rámci IZS není dotčeno jejich postavení a plnění úkolů stanovených zvláštními předpisy.<sup>6</sup>

### Základní složky

zajišťují nepřetržitou pohotovost pro příjem ohlášení vzniku mimořádné události, provádějí její vyhodnocení a zajišťují neodkladný zásah na místě samém. Za tímto účelem rozmisťují své síly a prostředky na celém území České republiky. K základním složkám integrovaného záchranného systému patří:

1. **Hasičský záchranný sbor České republiky** (zákon č. 260/2008 Sb., o Hasičském záchranném sboru České republiky),
2. **jednotky požární ochrany zařazené do plošného pokrytí kraje** (zákon č. 133/1985 Sb., o požární ochraně, ve znění pozdějších předpisů),
3. **zdravotnická záchranná služba** (zákon č. 20/1966 Sb., o péči o zdraví lidu, ve znění pozdějších předpisů a vyhláška MZ ČR č. 434/1992 Sb., o zdravotnické záchranné službě, ve znění pozdějších předpisů),
4. **Policie České republiky** (zákon č. 273/2008 Sb., o Policii České republiky)
5. **odborná zdravotnická zařízení na úrovni fakultních nemocnic** pro poskytování specializované péče obyvatelstvu (pouze v době krizových stavů). Fakultní nemocnice Olomouc, Fakultní nemocnice Brno, Fakultní nemocnice Hradec Králové, Fakultní nemocnice Královské Vinohrady, Fakultní nemocnice Plzeň, Fakultní nemocnice s poliklinikou v Ostravě-Porubě, Fakultní nemocnice u sv. Anny v Brně, Fakultní nemocnice v Motole, Fingerlandův ústav patologie Fakultní nemocnice v Hradci Králové.<sup>7</sup>

---

<sup>6</sup> HORÁK, R., KRČ, M., ONDRUŠ, R., DANIELOVÁ, L. *Průvodce krizovým řízením pro veřejnou správu*. Praha: Linde, 2004, s. 241.

<sup>7</sup> HORÁK, R., KRČ, M., ONDRUŠ, R., DANIELOVÁ, L. *Průvodce krizovým řízením pro veřejnou správu*. Praha: Linde, 2004, s. 242.



## Hasičský záchranný sbor České republiky (HZS ČR)

HZS ČR byl zřízen na základě zákona č. 238/2000 Sb., o Hasičském záchranném sboru České republiky a o změně některých zákonů a jeho základním posláním *je chránit životy a zdraví obyvatel a majetek před požáry a poskytovat účinnou pomoc při mimořádných událostech*. HZS ČR plní úkoly v rozsahu a za podmínek stanovených souvisejícími právními předpisy, zejména zákonem o IZS, zákonem č. 240/2000 Sb., o krizovém řízení a o změně některých zákonů (krizový plán), v pozdějším znění zákona č. 320/2002 Sb., a zákonem č. 133/1985 Sb., o požární ochraně ve znění pozdějších předpisů. Je oprávněn uzavírat jménem České republiky s určenými subjekty dohody upravující bližší podmínky a způsob vzájemné spolupráce.

HZS ČR je tvořen generálním ředitelstvím HZS ČR (GŘ HZS ČR), jehož je součástí a dále operačním a informačním střediskem. GŘ HZS ČR řídí vzdělávací, technická a účelová zařízení HZS ČR. K pevným organizačním strukturám GŘ HZS ČR, které přímo souvisejí s činností IZS, patří **oddělení IZS** v rámci odboru IZS a výkonu služby a **oddělení operačního a informačního střediska** v rámci odboru operačního řízení.<sup>8</sup>

**Oddělení IZS** plní především tyto úkoly:

- stanovuje zásady pro společnou činnost jednotek požární ochrany a složek IZS při MU v rámci strategického a taktického řízení záchranných a likvidačních prací v IZS,
- zpracovává taktiku jednotek požární ochrany pro hašení požárů a záchranné práce, organizuje a řídí výkon služby příslušníků HZS ČR v operačním řízení a v jednotkách požární ochrany,
- koordinuje a vytváří podmínky pro zapojení složek IZS při záchranných a likvidačních pracích, vyhodnocuje jejich společnou činnost na republikové úrovni,
- připravuje celorepubliková a mezinárodní cvičení složek IZS, spolupracuje na programech odborné přípravy vedoucích složek IZS,
- zpracovává návrhy na materiální a finanční zabezpečení koordinace složek IZS,

---

<sup>8</sup> KROUPA, M., ŘÍHA, M., *Integrovaný záchranný systém*. 2. vyd. Praha: Armex, 2006, s. 71.

- organizuje a kontroluje výkon služby v operačním řízení jednotek požární ochrany,
- sleduje a vyhodnocuje dokumentaci o zásazích jednotek požární ochrany a v IZS.

**Oddělení operačního a informačního střediska plní zejména tyto úkoly:**

- zabezpečuje výkon služby v operačním a informačním středisku,
- zpracovává a zabezpečuje systém součinnosti operačních a informačních středisek HZS ČR a operačních středisek IZS,
- koordinuje tvorbu metodik a dokumentace činnosti operačních a informačních středisek HZS ČR a operačních středisek IZS a usměrňuje odbornou přípravu pracovníků operačních a informačních středisek,
- přijímá a vyhodnocuje zprávy o požárech a mimořádných událostech a zajišťuje vyrozumění určených vedoucích pracovníků ředitelství, zabezpečuje v případě potřeby vyrozumívání základních a ostatních složek IZS a vyrozumění státních orgánů podle dokumentace IZS a prostřednictvím informačního a situačního centra ministerstva zabezpečuje vyrozumění vedoucích pracovníků ministerstva,
- povolává stanovené síly a prostředky jednotek požární ochrany a složek IZS, právnických a fyzických osob ve prospěch záchranných prací a hašení požárů a zajišťuje ústřední koordinaci záchranných prací,
- poskytuje informační podporu nasazeným jednotkám požární ochrany a složkám IZS, orgánům krizového řízení, územním orgánům státní správy a samosprávy a operačním a informačním střediskům HZS krajů včetně informací o krizových stavech,
- plní úkoly kontaktního místa při žádostech o zapojení České republiky do mezinárodních záchranných operací a při poskytování humanitární pomoci do zahraničí, při vyrozumění sousedních států v případě, že následky průmyslových havárií, živelních pohrom, radiačních nehod a havárií přesáhnou hranice státu,
- zabezpečuje úkoly spojené s aktivací pracovníků ředitelství při řešení mimořádných událostí,
- zabezpečuje tok informací a informační podporu pro činnost ředitelství,
- vede přehled o funkčnosti varovacího systému obyvatel a ve stanovených případech spouští varovný systém na území státu nebo jeho části,

- plní funkci kontaktního místa České republiky pro Euroatlantické koordinační středisko pro katastrofy a další zahraniční instituce pro monitorování mimořádných událostí.

HZS krajů jsou organizačními složkami státu a účetními jednotkami, jejichž příjmy a výdaje jsou součástí rozpočtové kapitoly Ministerstva vnitra, řídí svoje vzdělávací, technická a účelová zařízení. Součástí HZS krajů jsou územní odbory, které mají ve své struktuře operační a informační střediska a územně dislokované stanice HZS krajů (dále jen „stanice“). Působnost jednotlivých územních odborů zahrnuje území jednotlivých okresů.<sup>9</sup> Na území České republiky je celkem 13 HZS krajů, HZS hl. m. Prahy, 76 územních odborů a asi 240 stanic. Počet stanic není konečný, podle potřeby dochází k jejich redukci a na druhé straně ke zřizování nových.

Mezi pevné organizační struktury HZS kraje, jejichž náplň činnosti je v přímém vztahu k IZS, patří **oddělení IZS a řízení jednotek požární ochrany** v rámci odboru pro IZS a **krajské operační a informační středisko** v rámci odboru operačního řízení, komunikačních a informačních systémů.

**Oddělení IZS a řízení jednotek požární ochrany plní ve vztahu k IZS především tyto úkoly:**

- vede přehled o jednotkách požární ochrany a o ostatních složkách IZS na základě součinnostních dohod, vede a využívá stanovenou dokumentaci požární ochrany a IZS,
- podílí se na realizaci činnosti složek IZS v kraji, usměrňuje jejich spolupráci a vyhodnocuje jejich společnou činnost v rámci IZS,
- v rámci IZS se podílí na zpracování návrhu dohod o poskytnutí pomoci,
- připravuje podklady pro různé druhy cvičení IZS,
- podílí se na organizaci a koordinaci humanitární pomoci,
- zpracovává požární poplachový plán kraje, poplachový plán IZS krajů a podklady pro vnější havarijní plán.

**Krajské operační a informační středisko plní ve prospěch IZS především tyto úkoly:**

- udržuje součinnost s operačními a informačními středisky ostatních krajů a s operačními středisky ostatních složek IZS,
- přijímá a vyhodnocuje informace o požárech a jiných mimořádných událostech, podle pokynů velitele zásahu vysílá síly a prostředky,

---

<sup>9</sup> KROUPA, M., ŘÍHA, M., *Integrovaný záchranný systém*. 2. vyd. Praha: Armex, 2006, s. 73.

- provádí vyrozumění základních a ostatních složek IZS, státních orgánů a orgánů územních samosprávných celků podle dokumentace IZS,
- na základě požadavků povolává a nasazuje síly a prostředky HZS, jednotek požární ochrany a dalších složek IZS,
- vyžaduje a organizuje osobní a věcnou pomoc právnických a fyzických osob,
- při řešení krizových situací spolupracuje s krizovým štábem kraje a s bezpečnostní radou kraje,
- provádí varování a vyrozumění obyvatelstva,
- podílí se na vyhodnocování statistických údajů v rámci IZS kraje.

Ve čtyřech krajích ČR (Plzeňském, Středočeském, Jihomoravském, Moravskoslezském) rozvíjí svou činnost **čtyři specializované chemické laboratoře**, které jsou součástí HZS krajů. Svoji činnost zaměřují na analýzu vysoce nebezpečných chemických a radioaktivních látek. Chemická laboratoř je rovněž součástí Institutu MV-GŘ HZS ČR, která zároveň plní úlohu metodického pracoviště vůči ostatním chemickým laboratořím v krajích. Obecně lze pracoviště chemických laboratoř rozdělit na stacionární a mobilní část. Stacionární část laboratoř je vybavena soudovými prostředky důkazu a stanovení vysoce toxických látek a je schopna svou instrumentální technikou prokázat přítomnost, eventuelně koncentraci většiny vysoce toxických látek. Mobilní (výjezdová) část je připravena v odpovídajícím režimu operativně na vyžádání OPIS krajů vyjíždět k zásahům v počtu dvou osob spolu s jednotkami požární ochrany v těch případech, kdy se jedná o podezření výronu chemických či radioaktivních látek. Přístrojové vybavení výjezdové skupiny (většinou kvalitní přenosné analyzátoři a detektory) umožňuje vyhodnocení chemické či radiační situace na zasaženém teritoriu a podle něho tato skupina zpracovává návrh na odpovídající opatření.

Výjezdová skupina radiačního monitorování je rovněž součástí celostátní radiační monitorovací sítě, jejíž činnost řídí ve smyslu vyhlášky č.319/2002 Sb., Státního úřadu pro jadernou bezpečnost. Takto popsany systém je v ČR jediný, kterým je celoplošně pokryto monitorování nebezpečných škodlivin.

## **Jednotky požární ochrany zařazené do plošného pokrytí kraje**

Z hlediska plošného pokrytí se jednotky požární ochrany (JPO) v souladu s přílohou k zákonu č. 133/1985 Sb se dělí na 6 kategorií označovaných římskými číslicemi I-VI, a to na jednotky:

### **a) s územní působností zasahující i mimo území svého zřizovatele**

1. JPO I – jednotka hasičského záchranného sboru s územní působností zpravidla do 20 minut jízdy z místa dislokace,
2. JPO II – jednotka sboru dobrovolných hasičů obce s členy, kteří vykonávají službu jako svoje hlavní nebo vedlejší povolání, s územní působností zpravidla do 10 minut jízdy z místa dislokace,
3. JPO III – jednotka sboru dobrovolných hasičů s členy, kteří vykonávají službu v jednotce požární ochrany dobrovolně, s územní působností zpravidla do 10 minut jízdy z místa dislokace,

### **b) s místní působností zasahující na území svého zřizovatele**

4. JPO IV – jednotka hasičského záchranného sboru podniku,
5. JPO V – jednotka sboru dobrovolných hasičů obce s členy, kteří vykonávají službu v jednotce požární ochrany dobrovolně,
6. JPO VI – jednotka sboru dobrovolných hasičů podniku.

V dohodě se zřizovatelem mohou být tyto jednotky využívány k zásahům i mimo svůj územní obvod.

Síly a prostředky požadované základní tabulkou plošného pokrytí jsou:

- pro první jednotku požární ochrany, která se dostaví na místo zásahu, minimálně družstvo ve zmenšeném početním stavu nebo družstvo s cisternovou automobilní stříkačkou,
- pro druhou a další jednotku požární ochrany, která se dostaví na místo zásahu, minimálně družstvo ve zmenšeném početním stavu nebo družstvo s cisternovou automobilní stříkačkou a další technika podle složitosti zdolávání požáru.

## **Zdravotnická záchranná služba**

Zdravotnická záchranná služba (ZZS) je tvořena čtrnácti územními středisky ZZS s právní subjektivitou, pokrývající území všech krajů a hl. m. Prahy, a jejich součástmi jsou okresní střediska ZZS. Zřizovateli územních středisek ZZS jsou kraje a hl. m. Praha. Organizační struktura ZZS není jednotná, její řízení není centralizované na rozdíl od ostatních základních složek IZS a neexistuje samostatný zákon o její činnosti. ZZS nepředstavuje autonomní systém a při naplňování své funkce vychází především ze zákona č. 20/1966 Sb., o péči o zdraví lidu ve smyslu pozdějších předpisů a vyhlášky Ministerstva zdravotnictví č. 434/1992 Sb., o zdravotnické záchranné službě ve znění pozdějších předpisů. Funkce Ministerstva zdravotnictví vůči ZZS je pouze metodická.

Z hlediska finančního by měla být ZZS soběstačná a veškeré náklady by měla pokrývat z plateb pojišťoven podle odvedených výkonů své vlastní činnosti. V praxi to však nestačí, a tak je odkázána na prostředky z rozpočtu svého zřizovatele, prostředky přijaté od jiných subjektů na základě smluv o sdružení a na příspěvky a dary od fyzických a právnických osob. Jedná se tedy o příspěvkovou organizaci.

Posláním ZZS je poskytování odborné neodkladné přednemocniční péče od okamžiku vyrozumění až po předání postiženého do nemocniční péče a základním principem činnosti je provedení maxima možných dostupných lékařských výkonů na místě nehody a před hospitalizací. Pro tyto účely je vytvořena síť zařízení a pracovišť ZZS, jejichž výkonnými prvky jsou výjezdové skupiny dislokované obvykle na svých výjezdových stanovištích. Výjezdové skupiny se dělí na tři kategorie:

- rychlá lékařská pomoc – zdravotnický tým je veden lékařem,
- rychlá zdravotnická pomoc – neodkladná péče bez přítomnosti lékaře,
- doprava raněných a nemocných v podmínkách neodkladné péče – zdravotnický tým ovládá zásady tzv. zajištěného transportu.

Systém ZZS je organizován tak, aby jeho kterýkoli prvek mohl poskytnout pomoc přímo na místě do 15 minut od přijetí oznámení. Tísňové číslo 155 je v každém kraji směrováno do příslušného územního střediska, které má úplný přehled o pohybu všech výjezdových skupin v kraji, a to pak rozhodne, které okresní středisko zabezpečí výjezd do místa události. Jednotlivá střediska ZZS jsou situována samostatně, ve střediscích lékařské péče nebo přímo v lůžkových zařízeních, do kterých jsou postižení na základě příslušných plánů transportování, a to zejména vzhledem k provedení neodkladných následných úkonů vedoucích k záchraně života.

Většina územních středisek ZZS je provozovatelem letecké záchranné služby. Jako vzdušné záchranné prostředky jsou používány vrtulníky různých typů v sanitní nebo univerzální úpravě, jejichž majiteli a také „dodavateli“ pilotů jsou Armáda ČR, Letecká služba Policie ČR a další subjekty různé právní povahy. Pracovní heliporty jsou obvykle přímo v areálech nemocničních zařízení s akutní péčí. Náklady spojené s provozováním letecké záchranné služby jsou majitelům vrtulníků hrazeny na základě příslušných smluv. Letecká záchranná služba poskytuje odbornou lékařskou pomoc ve stejném rozsahu jako výjezdová skupina ZZS.<sup>10</sup>

### **Policie České republiky**

Výkonným orgánem státní moci v oblasti bezpečnosti občanů, ochrany majetku a veřejného pořádku je Policie České republiky (Policie ČR). Její úkoly, organizace a oprávnění jsou řešeny zákonem č.273/2008 Sb., o Policii České republiky, ve znění pozdějších předpisů.

Policie ČR je centrálně řízená organizace v rezortu Ministerstva vnitra a její rámcové řídicí a organizační struktury tvoří Policejní prezidium ČR, útvary policie s celostátní působností, krajská ředitelství a územní odbory. Financování její činnosti je zabezpečováno v rámci rozpočtové kapitoly ministra vnitra ze státního rozpočtu, a její eventuelní příjmy (např. pokuty) jsou příjmem státního rozpočtu a jejich výběr kontroluje Ministerstvo financí.

Policie ČR jako jedna ze základních složek IZS se při řešení krizových situací bezprostředně podílí na jejich vyhodnocení a neodkladném zásahu v místě vzniku, posiluje svoji činnost výkonu služby a plní následující úkoly:

- uzavření místa zásahu a omezení vstupu osob, jejichž přítomnost není nezbytná, na místo zásahu,
- záchrana bezprostředně ohrožených osob, zvířat nebo majetku, případně jejich evakuace,
- regulace volného pohybu osob a dopravy v místě zásahu a jeho okolí
- poskytování nezbytných informací příslušným osobám, které jsou výrazně postiženy krizovou situací,
- dokumentování údajů a skutečností za účelem zjišťování a objasňování příčin vzniku krizové situace.

---

<sup>10</sup> KROUPA, M., ŘÍHA, M., *Integrovaný záchranný systém*. 2.vyd. Praha: Armex, 2006, s. 78.

Při zvýšeném stupni ohrožení bezpečnosti Policie ČR dále provádí:

- zvýšenou ochranu státních hranic, ústavních činitelů, objektů státní správy, zastupitelských úřadů a dalších objektů zvláštního významu,
- zvýšenou ochranu objektů MV a PČR,
- přednostně vyšetřuje trestnou činnost,
- spolupodílí se při pátrání po mezinárodních teroristech nebo pachatelích závažné trestné činnosti.

**Činnost PČR tedy spočívá především v zajišťování podmínek pro záchranné práce, které jsou většinou prováděny jinými specializovanými složkami IZS.** Pokud příslušníci policie provádějí některé přímé záchranné činnosti, je to většinou v těch případech, kdy se jedná o vycvičené specialisty, kteří mají pro svou činnost potřebné materiální zabezpečení. Jedná se např. o potápěčskou činnost, použití vrtulníků k záchranné činnosti, práce ve výškách, **pyrotechnickou činnost atd.**

**Policie může využívat při řešení krizových situací** v oblasti veřejného pořádku, bezpečnosti, katastrof a havárií následující oprávnění, vyplývající ze zákona o policii:

- oprávnění požadovat vysvětlení
- oprávnění požadovat prokázání totožnosti,
- zajištění
- oprávnění k omezení pohybu agresivních osob,
- oprávnění odebrat zbraň,
- oprávnění k prohlídce dopravních prostředků,
- oprávnění při zajišťování bezpečnosti chráněných osob,
- oprávnění zakázat vstup na určená místa,
- oprávnění při zajišťování bezpečnosti civilní letecké dopravy,
- oprávnění při zajišťování ochrany státních hranic.

Kromě toho jsou policisté oprávněni použít v zájmu ochrany vlastní bezpečnosti, bezpečnosti osob, majetku a ochrany veřejného pořádku proti osobám, které ohrožují, donucovací prostředky a za splnění zákonem stanovených podmínek i zbraně.

Z hierarchického hlediska za řešení mimořádných a krizových situací vnitřně bezpečnostního charakteru v první řadě odpovídá v rámci příslušných kompetencí a svými silami a prostředky okresní ředitel nebo jemu na roveň postavený ředitel územně příslušného útvaru policie. V případě, že by krizová situace přesahovala svým rozsahem hranice území jeho působnosti, přebírá odpovědnost za její řešení podle



závažnosti územně příslušné krajské ředitelství nebo Policejní prezidium ČR. V případě, že by krizová situace přesahovala státní hranice, přebírá garanci za její řešení Ministerstvo vnitra.<sup>11</sup>

### **Ostatní složky**

poskytují při záchranných nebo likvidačních pracích tzv. plánovanou pomoc na vyžádání postupem stanoveným v § 21 a násl. zákona č. 239/2000 Sb. Podle tohoto ustanovení zákona je nutné s ostatní složkou IZS sepsat smlouvu. K ostatním složkám IZS patří:

1. vyčleněné síly a prostředky ozbrojených sil,
2. ostatní ozbrojené bezpečnostní sbory (městská /obecní/ policie, vězeňská služba, justiční stráž, celní správa, bezpečnostní služba apod.),
3. ostatní záchranné sbory (Horská služba ČR, letecká záchranná služba, vodní záchranná služba, báňská záchranná služba, speleologická záchranná služba apod.),
4. orgány ochrany veřejného zdraví (Ministerstvo zdravotnictví, krajské hygienické stanice, Ministerstvo obrany a Ministerstvo vnitra),
5. havarijní, pohotovostní, odborné a jiné služby (elektrický proud, pára, plyn, voda a kanalizace, městské a technické služby měst a obcí, správy a údržby silnic, jednotlivá povodí, dopravní a přepravní služby, odtahové služby, zámečnické služby, poruchy výtahů, pohřební služby, spojovací a poštovní apod.),
6. zařízení civilní ochrany pro zajištění evakuace, nouzového přežití a organizování humanitární pomoci, zásobování vodou, poskytování první pomoci, provádění prací spojených s vyprošťováním osob a k odstraňování následků mimořádných událostí, zajišťování a označování nebezpečných oblastí, zabezpečení dekontaminace terénu, osob, oděvů, věcných prostředků, zabezpečení ukrytí osob ve stálých úkrytech, zabezpečení výdeje prostředků individuální ochrany, blíže vyhláška MV č. 380/2002 Sb., k přípravě a provádění úkolů ochrany obyvatelstva,
7. neziskové organizace a sdružení občanů, která lze využít k záchranným a likvidačním pracím (Český červený kříž, Sdružení hasičů Čech, Moravy a Slezska, Adra, Arkáda, Člověk v tísni, Lékaři bez hranic, Svaz záchranných

---

<sup>11</sup> KROUPA, M., ŘÍHA, M., *Integrovaný záchranný systém*. 2.vyd. Praha: Armex, 2006, s. 79.

brigád kynologů České republiky, Svaz civilní obrany ČR - je dobrovolným, politicky nezávislým, vlasteneckým, nepolitickým, celostátním sdružením s **výrazným humanitárním posláním, který třeba chápat jako otevřený systém opatření** vedoucích k minimalizaci negativních vlivů, pořádá placená školení, má asi 65 klubů v celé republice, v nichž pracuje necelá tisícovka lidí).<sup>12</sup>

## 2.4 Koordinace složek IZS

Koordinací složek IZS při společném zásahu se rozumí koordinace záchranných a likvidačních prací včetně řízení jejich součinnosti. Podrobnosti koordinace složek je zmocněno Ministerstvo vnitra upravit prováděcí vyhláškou. \*Vyhláška č. 328/2001 Sb., o některých podrobnostech zabezpečení IZS ve spojení s §35 odst. 2 a k provedení §5 odst. 4, § 12 odst. 3 a § 18 odst. 4 písm. a) zákona č. 239/2000 Sb. Koordinace složek pak spočívá v zajišťování **následujících činností:**

- vyhodnocení druhu a rozsahu mimořádné události,
- uzavření místa zásahu a omezení vstupu osob na místo zásahu,
- záchrana bezprostředně ohrožených osob, zvířat nebo majetku, popřípadě jejich evakuace,
- poskytnutí neodkladné zdravotní péče zraněným osobám,
- přijetí nezbytných opatření pro ochranu životů a zdraví osob ve složkách IZS,
- přerušení trvajících příčin vzniku ohrožení vyvolaných MU (např. provizorní opravou, zamezením úniku nebezpečných látek),
- omezení ohrožení vyvolané mimořádnou událostí a stabilizace situace v místě zásahu (např. hašením požárů, ochlazováním konstrukcí, ohraničením uniklých látek, odstraněním staveb a porostů nebo provedením terénních úprav).

Přijetí odpovídajících opatření v místech, kde se očekávají účinky při předpokládaném šíření mimořádné události, která **zajistí:**

- průzkum šíření mimořádné události,
- informování nebo varování obyvatelstva na území ve směru šíření MU,
- evakuace obyvatelstva, popřípadě zvířat,

---

<sup>12</sup> HORÁK, R., KRČ, M., ONDRUŠ, R., DANIELOVÁ, L. *Průvodce krizovým řízením pro veřejnou správu*. Praha: Linde, 2004, s. 242.

- vyhledání zraněných nebo bezprostředně ohrožených osob,
- ošetření zraněných osob,
- poskytnutí pomoci osobám, které nelze evakuovat,
- regulace volného pohybu osob a dopravy v místě zásahu a v jeho okolí,
- střežení evakuovaného území a majetku,
- poskytnutí nezbytné humanitární pomoci postiženým osobám,
- poskytnutí neodkladné veterinární péče zraněným zvířatům,
- poskytování nutných informací příbuzným osobám,
- podávání nezbytných informací o MU a o prováděných záchranných a likvidačních pracích sdělovacím prostředkům a veřejnosti,
- dokumentování údajů a skutečností za účelem zjišťování a objasňování příčin vzniku MU,
- dokumentování záchranných a likvidačních prací, které obsahuje základní přehled o nasazených složkách a časový sled prováděných činností.<sup>13</sup>

### **Stálé orgány pro koordinaci složek integrovaného záchranného systému**

Stálými orgány pro koordinaci složek IZS jsou operační a informační střediska IZS, kterými jsou operační střediska hasičského záchranného sboru kraje a operační a informační středisko generálního ředitelství hasičského záchranného sboru.

Operační a informační střediska IZS jsou povinna:

- a) přijímat a vyhodnocovat informace o mimořádných událostech,
- b) zprostředkovávat organizaci plnění úkolů ukládaných velitelem zásahu podle § 19 odst. 3,
- c) plnit úkoly uložené orgány oprávněnými koordinovat záchranné a likvidační práce,
- d) zabezpečovat v případě potřeby vyrozumění základních i ostatních složek IZS a vyrozumění státních orgánů a orgánů územních samosprávných celků podle dokumentace IZS.

Operační a informační střediska IZS jsou oprávněna:

- a) povolávat a nasazovat síly a prostředky hasičského záchranného sboru a jednotek požární ochrany, dalších složek IZS podle poplachového plánu IZS nebo podle požadavků velitele zásahu; při tom dbají, aby

---

<sup>13</sup> HORÁK, R., KRČ, M., ONDRUŠ, R., DANIELOVÁ, L. *Průvodce krizovým řízením pro veřejnou správu*. Praha: Linde, 2004, s. 245.

- uvedené požadavky nebyly v rozporu s rozhodnutím příslušného funkcionáře hasičského záchranného sboru, hejtmana nebo Ministerstva vnitra při jejich koordinaci záchranných a likvidačních prací,
- b) vyžadovat a organizovat pomoc (§ 20), osobní a věcnou pomoc podle požadavků velitele zásahu (§ 19),
  - c) provést při nebezpečí z prodlení varování obyvatelstva na ohroženém území, pokud zvláštní právní předpis nestanoví jinak.

Prováděcí právní předpis stanoví:

- a) zásady koordinace složek IZS při společném zásahu, spolupráce operačních středisek základních složek IZS a podrobnosti o úkolech operačních a informačních středisek integrovaného záchranného systému,
- b) obsah dokumentace IZS, způsob jejího zpracování a podrobnosti o stupních poplachů poplachového plánu IZS.<sup>14</sup>

### **Jednotlivé úrovně koordinace složek při společném zásahu**

Koordinace složek při společném zásahu je prováděna:

- a) velitelem zásahu v místě nasazení složek a v prostoru předpokládaných účinků mimořádné události (dále jen "místo zásahu") **na taktické úrovni**,
- b) operačním a informačním střediskem IZS **na operační úrovni**, nebo
- c) starostou obce s rozšířenou působností, hejtmanem kraje a v Praze primátorem hlavního města Prahy (dále jen "hejtman") nebo Ministerstvem vnitra (dále jen "ministerstvo") a ostatními správními úřady v případech stanovených zákonem **na strategické úrovni**.<sup>15</sup>

### **Úrovně koordinace IZS**

1. Taktická úroveň
2. Operační úroveň
3. Strategická úroveň

---

<sup>14</sup> Česko. Zákon č. 239/2000 Sb., o integrovaném záchranném systému a o změně některých zákonů. In: *Sbírka zákonů, Česká republika*.

<sup>15</sup> Česko. Vyhláška č. 328/2001 Sb., o některých podrobnostech zabezpečení integrovaného záchranného systému. In: *Sbírka zákonů, Česká republika*.

### **Taktická úroveň** - koordinace velitelem zásahu.

Koordinaci složek při společném zásahu v místě zásahu provádí velitel zásahu sám nebo prostřednictvím jím zřízených výkonných orgánů, kterými jsou štáb velitele zásahu, velitelé sektorů a velitelé úseků.

Není-li v místě zásahu zástupce orgánu, jemuž s ohledem na druh mimořádné události přísluší řízení záchranných a likvidačních prací (dále jen "odpovědný orgán") podle zvláštních právních předpisů, zajistí jeho vyrozumění územně příslušné operační a informační středisko IZS (dále jen "operační a informační středisko"). Velitel jednotek požární ochrany řídí záchranné a likvidační práce v místě zásahu do příchodu odpovědného orgánu.

#### Velitel zásahu

- a) organizuje záchranné a likvidační práce s ohledem na zásady koordinace složek podle § 1 a po konzultaci s vedoucími složek stanoví celkový postup provedení záchranných a likvidačních prací; při tom vychází z typové činnosti složek při společném zásahu (§ 18),
- b) zajišťuje součinnost mezi jednotlivými vedoucími složek, včetně označení velitele zásahu, náčelníka a členy štábu velitele zásahu a vedoucího složky (§ 4),
- c) ukládá příkazy vedoucím složek; síly a prostředky složek nadále podléhají vedoucím složek,
- d) organizuje členění místa zásahu (§ 5),
- e) stanovuje v místě zásahu svého nástupce pro případ předání funkce velitele zásahu,
- f) organizuje spojení mezi místem zásahu a územně příslušným operačním a informačním střediskem při předávání informací (§ 6),
- g) vyhláší nebo upřesňuje pro místo zásahu odpovídající stupeň poplachu územně příslušného poplachového plánu IZS (dále jen "poplachový plán"),
- h) povolává potřebné množství sil a prostředků složek na místo zásahu prostřednictvím územně příslušného operačního a informačního střediska, a organizuje součinnost složek s ostatními právními a fyzickými osobami poskytujícími osobní a věcnou pomoc, se správními úřady, s orgány obcí a jejich organizačními složkami.

Velitel zásahu řídí přímo

- a) osoby, které určil do funkcí, například náčelníka štábu velitele zásahu, velitele průzkumné skupiny, velitele sektoru, velitele úseku,
- b) vedoucí složek, vyjma těch, kteří jsou pod přímým velením velitele sektoru nebo velitele úseku.

Velitel zásahu odvolává:

- a) osobu, kterou určil do funkce, pokud neplní nebo nemůže plnit úkoly; za odvolané jmenuje jejich nástupce po konzultaci s přímým nadřízeným odvolaného v místě zásahu,
- b) složku, která neplní nebo nemůže plnit svoje úkoly anebo pokud její síly a prostředky nejsou v místě zásahu potřebné.

V případě, že velitel zásahu nemůže vykonávat svoje oprávnění a plnit povinnosti, stává se velitelem zásahu

- a) nástupce, kterého určil v místě zásahu předem,
- b) jiný vedoucí složky, která provádí v místě zásahu převažující činnost, nebo
- c) zástupce odpovědného orgánu za podmínek uvedených v odstavci 2.

Změna velitele zásahu se provádí tak, že odstupující velitel zásahu sdělí novému veliteli zásahu informace o situaci, cíli a prioritách postupu složek v místě zásahu a oznámí přímo podřízeným své odstoupení. Není-li účast odstupujícího velitele zásahu možná, nový velitel zásahu převzetí řízení zásahu oznámí sám. Nový velitel zásahu se ujme řízení zásahu prohlášením, že řízení zásahu přebírá a oznámí tuto skutečnost na územně příslušné operační a informační středisko. Zároveň poznamená tuto skutečnost ve zprávě o zásahu.

Ve zprávě o zásahu se zaznamená čas změny velitele zásahu, jeho jméno a příjmení.

## **Operační úroveň**

Koordinace složek s operační úrovní.

Za obsah, formu a aktuálnost informací odesílaných z místa zásahu na územně příslušné operační a informační středisko odpovídá velitel zásahu. Informace obsahují údaje o

- a) situaci v místě zásahu,
- b) času zahájení a ukončení záchranných a likvidačních prací,
- c) nasazených silách a prostředcích složek, jejich potřebě, popřípadě o potřebě jiné pomoci,
- d) údaje o činnosti složek, osobní a věcné pomoci poskytované v místě zásahu,
- e) vyhlášeném stupni poplachu v místě zásahu,
- f) změně v obsazení funkce velitele zásahu,
- g) stavu záchranných a likvidačních prací v místě zásahu,
- h) zásadní změně situace v místě zásahu včetně zranění nebo usmrcení osob nebo vzniku rozsáhlých škod,
- i) odjezdu složek z místa zásahu a významných informacích poskytnutých veřejnosti.

V případě potřeby součinnosti více složek předává ostatní složka informace o vzniku mimořádné události územně příslušnému operačnímu a informačnímu středisku, u kterého je vedena v územně příslušném poplachovém plánu.

## **Operační úroveň - tísňové volání.**

Standardním způsobem oznamování MU občany je využívání telefonních čísel tísňového volání. V ČR jsou zavedena čísla tísňového volání, která obsluhují uvedené složky IZS

- 150 Hasičský záchranný sbor ČR;
- 155 zdravotnická záchranná služba;
- 158 Policie ČR;
- 112 Hasičský záchranný sbor ČR (jednotné evropské číslo tísňového volání zavedeno jako podmínka vstupu ČR do EU, v mobilních telefonních sítích funguje od jejich uvedení do provozu a v pevné telefonní síti funguje od 2. 1. 2003);
- 156 obecní (městská) policie.

**Graf 1: Operační úroveň odbavování tísňového volání<sup>16</sup>**

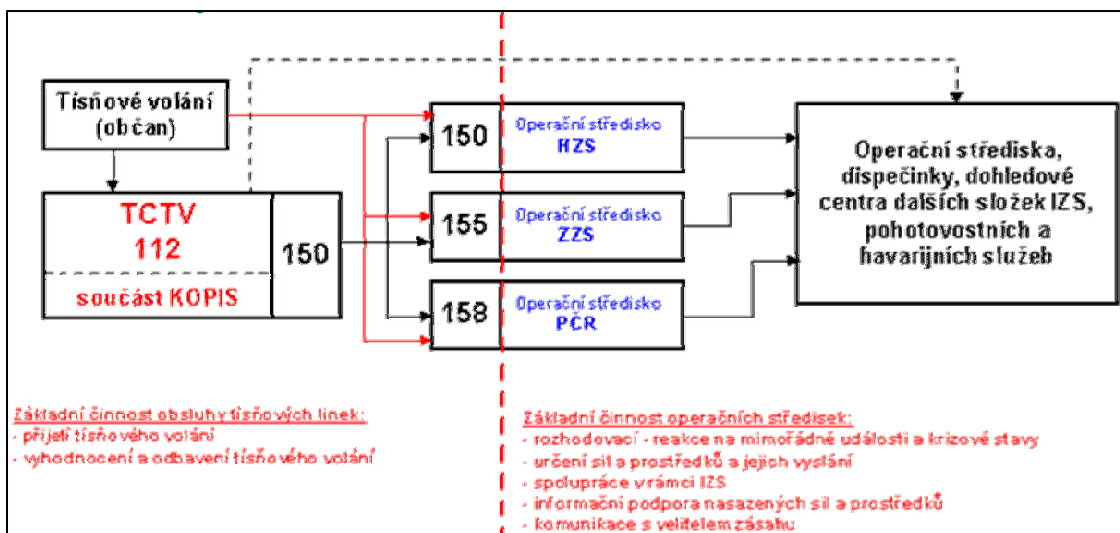

### Strategická úroveň

Koordinace složek na strategické úrovni se provádí za účelem

- zapojení sil a prostředků v působnosti ministerstva, ostatních ministerstev, jiných správních úřadů, hejtmanů a starostů obcí s rozšířenou působností v souladu s potřebami záchranných a likvidačních prací, jakož i ochrany obyvatelstva podle ústředního poplachového plánu a poplachového plánu kraje v souladu s vnějšími havarijními plány a havarijním plánem kraje, popřípadě s využitím zahraniční pomoci,
- stanovení priorit záchranných a likvidačních prací při rozsáhlých mimořádných událostech, zejména mezi různými místy zásahu,
- zabezpečení materiálních a finančních podmínek pro činnost složek při provádění záchranných a likvidačních prací, a zajištění návaznosti záchranných a likvidačních prací s opatřeními pro krizové stavy.

### Při vyhlášení krizových stavů se IZS řídí pokyny

- hejtmana kraje při stavu nebezpečí;
- MV při nouzovém stavu, stavu ohrožení státu a válečném stavu.

<sup>16</sup> Vlastní zdroj.



**Tab. 1: Strategická úroveň koordinace<sup>17</sup>**

koordinuje	podmínky pro převzetí koordinace	dočasný orgán pro koordinaci	stálý orgán pro koordinaci
<b>MV – GŘ HZS ČR</b>	MU přesahuje státní hranice ČR a je nutná koordinace záchranných a likvidačních prací nad rámec příhraničních styků	Štáb MV – GŘ HZS ČR	OPIS GŘ HZS
	MU přesahuje území kraje a VZ vyhlásil nejvyšší stupeň poplachu		
	o koordinaci požádá: VZ, starosta ORP, nebo hejtman		
<b>Hejtman kraje</b>	MU přesahuje správní obvod ORP a VZ vyhlásil nejvyšší stupeň poplachu	Krizový štáb kraje	OPIS IZS
	VZ požádal o koordinaci hejtmana		
	starosta ORP požádal hejtmana o koordinaci		
<b>Starosta ORP</b>	MU nepřesahuje správní obvod ORP	Krizový štáb ORP	OPIS IZS
	VZ požádal o koordinaci starostu ORP		

### **Komunikace složek IZS**

Při přípravě na mimořádnou událost a při provádění záchranných a likvidačních prací se použije krizová komunikace; krizovou komunikací se pro účely tohoto zákona rozumí přenos informací mezi státními orgány, územními samosprávnými orgány a mezi složkami IZS za využití prostředků hlasového a datového přenosu informací veřejné telekomunikační sítě i vybrané části neveřejných telekomunikačních sítí.

<sup>17</sup> Vlastní zdroj.

Ministerstvo vnitra je povinno umožnit orgánům a složkám krizovou komunikaci v účelové telekomunikační síti Ministerstva vnitra.

Poskytovatelé služeb v oblasti komunikací jsou povinni spolupracovat s Ministerstvem vnitra při přípravě a řešení způsobu krizové komunikace a jednotného evropského čísla tísňového volání (§ 7 odst. 6).

Prováděcí právní předpis stanoví

- a) zásady způsobu krizové komunikace a spojení v IZS a strukturu sdílených dat,
- b) způsob využívání telekomunikačních sítí složkami IZS.<sup>18</sup>

## **Shrnutí**

Ochrana občanské společnosti v ČR je na dobré úrovni. Operační střediska i stanoviště jednotlivých složek IZS jsou rovnoměrně rozmístěna po celém území ČR. Mezi jednotlivými složkami je koordinovaná spolupráce, která je kvalitně řízena. Zasahující posádky na místě jsou dostatečně vybaveny potřebným materiálem a vše je dokumentačně a legislativně ošetřeno.

Přesto však je co zlepšovat, např. vybavení modernější technikou a dokonalejší propojení mezi složkami.

---

<sup>18</sup> Česko. Zákon č. 239/2000 Sb., o integrovaném záchranném systému a o změně některých zákonů. In: *Sbírka zákonů, Česká republika.*

### 3 OBČANSKÁ SPOLEČNOST

Snad jako nejdůležitější poslání občanské společnosti bývá uváděna skutečnost, že by měla představovat prostor neomezeného a nezávislého lidského spolčování, jenž ve své nezávislosti vytváří ochranný val proti možné rozpínavosti, státní moci byť by byla mocí demokratickou.<sup>19</sup>

Ve slabším smyslu od občanské společnosti očekáváme existenci volných sdružení, jež nejsou pod poručnictvím státní moci. V silnějším smyslu pak očekáváme, že se společnost jako celek může sama strukturovat a koordinovat svoje jednání skrze takové asociace, které jsou nezávislé na státní moci, přičemž souhrn a souhra těchto asociací může významně vymezovat a „ohýbat“ chod státní moci.<sup>20</sup>

#### 3.1 Historický vývoj občanské společnosti

Existuje několik definic, které se pokoušejí co nejpřesněji vystihnout význam občanské společnosti. Tyto definice a názory na vymezení pojmu se od sebe liší, hlavně podle období, ve kterém vznikly, protože v každé historické etapě lidé chápali tento pojem jiným způsobem.

V dřívějších dobách se občanská společnost téměř rovnala státu. Jednalo se o jakousi moc, která měla úlohu autority a moci nad občany.

Dnes je tomu spíše naopak, tedy občanská společnost je opakem státu, znamená spíše občanský stát, kde má nepostradatelnou úlohu trh.

S jedním z prvních pohledů na občanskou společnost a státní moc přichází **John Locke**, který tvrdí, že člověk je člověku vlkem. Aby nedocházelo k bezpráví, je třeba určit nějakou autoritu a moc, která bude držet ochranou a spravedlivou ruku nad těmi, kteří spolu žijí na určitém území. Tato instituce, kterou by měli tvořit občané, však nesmí porušovat nezadatelná přirozená práva. Pokud by k něčemu podobnému mělo dojít, okamžitě musí být svržena.

---

<sup>19</sup> MÜLLER, K. *Češi a občanská společnost*. 2. vyd. Praha: Triton, 2003, s. 28.

<sup>20</sup> MÜLLER, K. *Češi a občanská společnost*. 2. vyd. Praha: Triton, 2003, s. 29.

Dalším významným autorem byl **Adam Ferguson**, který občanskou společnost charakterizoval ve své knize Esej o historii občanské společnosti jako „civilizovanou společnost a bohatnoucí společnost, v níž se prohlubuje dělba práce, kultivují mravy a politické moci brání v rozpínání nezávislé občanské sdružování“.

S ekonomičtějším pojetím této problematiky přichází **Adam Smith**, který tvrdí, že „občanskou společnost tvoří jednotlivci udržující vztahy s druhými z vlastního zájmu a přirozeného soucitu“.<sup>21</sup>

Podobně jako John Locke zdůrazňoval i třetí prezident USA **Thomas Jefferson** význam nezadatelných lidských práv.

V knize O duchu zákonů přichází **Montesquieu** s myšlenkou, že je třeba rozlišovat mezi pojmy politický a občanský stav. Velmi významná je myšlenka rozdělení státní moci na moc zákonodárnou a soudní.

**Jean-Jacques Rousseau**, který velkou mírou ovlivnil Velkou francouzskou revoluci, přichází v období 18. století s myšlenkou teorie suverenity lidu, kdy sdružení občanů vzniklé s cílem vytvoření obecného blaha stojí za vznikem státu. To, proti čemu je třeba bojovat, jsou dílčí zájmy, které tvoří nebezpečí pro demokracii.

Filozof **Jürgen Habermas** pracuje s pojmem „měšťanská veřejnost“, která se významným způsobem podílela na vytvoření demokratizace. Jedná se především o veřejnost střední třídy, která usilovala o politickou rovnoprávnost. Podle Habermase je třeba odlišovat každodenní život člověka od politického a ekonomického života.

**G. W. Hegel** zpracoval otázku občanské společnosti v knize Základy filozofie jako „sociální prostor rozpínající se mezi rodinou a státem, který zahrnuje tři roviny: trh, soukromé právo a tzv. korporaci spolu s policií.“<sup>22</sup>

Německý myslitel **Karl Marx** zpracovával Hegelovu myšlenku hlouběji.

Francouzský myslitel **Alexis de Tocqueville** zdůrazňoval roli občanské společnosti ve smyslu zasahování a účastnění se v nejrůznějších politických záležitostech právě z toho důvodu, aby se vláda nezvrhla v despotii. Nutností k tomu, aby nedocházelo k tyranii, je, aby se slabí jednotlivci naučili spojovat se se svými bližními kvůli své ochraně.

Podobně jako Tocqueville i jiný Francouz **Émile Durkheim** zdůrazňoval význam sdružení a organizací.

---

<sup>21</sup> SKOVAJSA, M. *Občanský sektor. Organizovaná občanská společnost v České republice*. 1.vyd. Praha: Portál, 2010, s. 65.

<sup>22</sup> SKOVAJSA, M. *Občanský sektor. Organizovaná občanská společnost v České republice*. 1.vyd. Praha: Portál, 2010, s. 66.

Dalším významným myslitelem byl na počátku 20. století Ital **Antonio Gramsci**, který odlišoval občanskou společnost od politické společnosti, kterou tvoří instituce státu. Občanskou společnost považuje za něco, co oproti různým institucím je tvůrcem hodnot.

### 3.2 Vymezení pojmu občanská společnost

Mimo tato pojetí a jednotlivá vymezení pojmu občanská společnost by bylo možné rozdělit tato zařazení do tří skupin podle toho, jak se občanská společnost jeví na pozadí společenského prostoru.

První skupinu tvoří **generalisté**. Vidí občanskou společnost jako politický systém, který je charakteristický volným trhem, kultivovanými vztahy mezi lidmi a diskusí o společenských rozhodnutích. Do této skupiny se řadí Ernest Gellner, který tvrdí, že „*občanská společnost je pojem blízký demokracii...pojem občanská společnost vystihuje i občanské předpoklady demokratického uspořádání.*“<sup>23</sup>

Další skupinou jsou **maximalisté**. Ti se dívají na občanskou společnost jako na něco, co zahrnuje vše, kromě rodiny a státu. Sem se řadí *John Keane a Charles Taylor*, kteří se zabývají nezávislými státními institucemi.

**Minimalisté**, kteří tvoří třetí skupinu. Tvrdí, že občanská společnost existuje mimo rodinu, stát a trh. Občanská společnost má být tvořena nejrůznějšími hnutími a organizacemi, které usilují o zisk. Do této skupiny by bylo možné zařadit Cohenovou nebo například Habermase.

### 3.3 Vztah mezi občanskou společností a IZS

Vztah mezi občanskou společností a IZS má dvě základní roviny.

Za prvé, pokud se zeptáme, co nabízí občanská společnost IZS? Můžeme říci, že v rámci občanské společnosti dochází k určitému dobrovolnému spolčování, které je využíváno v rámci IZS – jedná se o jednotky požární ochrany – jednotky sboru dobrovolných hasičů obcí s členy, kteří vykonávají službu v jednotce požární ochrany dobrovolně.

---

<sup>23</sup> SKOVAJSA, M. *Občanský sektor. Organizovaná občanská společnost v České republice*. 1.vyd. Praha: Portál, 2010, s. 70.

Druhý pohled je opačný, neboť se ptáme, co nabízí IZS občanské společnosti? Jde o systém vztahů, konkrétních opatření a vazeb směřující k ochraně občanské společnosti, životů občanů a jejich majetku při působení negativních událostí, jako jsou katastrofy, hromadná neštěstí či ozbrojené konflikty. Úroveň jednotlivých opatření je závislá na lidském poznání a pochopení těchto jevů a na vyspělosti společnosti. Významnou roli hrají také geografické a klimatické podmínky, které se v dnešní době hodně mění. Nezanedbatelný vliv má rovněž industrializace a ekonomická vyspělost dané společnosti. Ochrana občanské společnosti je jedním ze znaků společenské vyspělosti a ve své historii prošla určitým vývojem.

### **3.4 Vývoj ochrany občanské společnosti v ČR**

Ochrana občanské společnosti na území dnešní ČR prošla určitými vývojovými etapami, které odrážely reakci na měnící se mezinárodně-politické situace v jednotlivých obdobích.

Po I. světové válce vzniká samostatné Československo a jsou zakládána dobrovolná sdružení např. členů Československého červeného kříže, hasičů i členů tělovýchovných a skautských organizací. Tyto organizace jsou postupně začleňovány do místních výborů Ústřední obrany obyvatelstva, které jsou zřizovány ministerstvem národní obrany.

V roce 1935 vzniká v důsledku hrozby válečného konfliktu Civilní protiletectká ochrana (CPO). Jejím hlavním úkolem bylo zabezpečení obyvatelstva ochrannými plynovými maskami a dostatečným počtem veřejných úkrytů.

V době protektorátu Čechy a Morava je CPO převedena pod říšské složky německé Luftschutz.

Po II. světové válce jsou opatření vedoucí k protivzdušné ochraně minimalizována v důsledku poválečné euforie.

Po únoru 1948 byl budován systém Civilní obrany (CO), který byl rozdělen na vojenskou a nevojenskou část. Vojenskou část představovaly územní štáby CO, které měly řídicí úlohu. Nevojenská část zahrnovala jednotky ve výrobně-hospodářské sféře a další resorty a nejrůznější organizace.

CO v letech Studené války byla zaměřena na ochranu občanské společnosti v případě použití zbraní hromadného ničení.

Po převratu v roce 1989 dochází k velkým změnám v oblasti ochrany občanské společnosti. Je vypracována celá řada nových zákonů a vyhlášek, které jsou dávány do souladu s legislativou NATO a později i EU.

### **3.5 Ochrana občanské společnosti v EU a NATO**

Ochrana občanské společnosti je dle článku 5 ze Smlouvy o založení Evropského společenství věcí každého jednotlivého členského státu (princip subsidiarity).

Existují však závažné přírodní a antropogenní katastrofy, kdy EU přebírá určité aktivity, začátek spolupráce v této oblasti začal v roce 1985 předložením Zelené knihy s názvem „Péče o naše životní prostředí – akce pro evropské životní prostředí“. Pro tuto problematiku je zde používán termín civilní ochrana, která spadá do kompetence oddělení civilní ochrany a ekologických havárií generálního ředitelství pro životní prostředí.

EU pomáhá členským státům hlavně v oblasti vzdělávání odborných zaměstnanců, vypracovávání podkladů pro účinnou spolupráci členských států v případě katastrofy, koordinuje výměnu informací a expertů, organizuje společná cvičení, na její návrh bylo také zavedeno společné evropské nouzové telefonní číslo atd.

Mezi hlavní dokumenty zabývajícími se touto problematikou patří Akční program Společenství pro ochranu před katastrofami a Mechanismus Společenství na podporu spolupráce při nasazení k ochraně před katastrofami. Tyto dokumenty vznikají v rozmezí let 1997 – 2002.

Ochrana občanské společnosti je součástí společné zahraniční a bezpečnostní politiky, která je utvářena národními prvky jednotlivých členských států a většinový společný princip v rozhodování do této oblasti proniká velmi pomalu.

Jistý posun je však zaznamenán v poslední době spolu s růstem různých katastrof a havárií. Pod vlivem těchto událostí se Komise rozhodla vytvořit tzv. Evropskou strategii pro prevenci, připravenost a reakci na přírodní technologická a jiná rizika. Tato zpráva obsahovala rozbor trendů výskytu přírodních a technogenních rizik v jednotlivých členských státech a zároveň přístupy těchto států k daným rizikům.

Dalším důležitým nástrojem mezinárodní pomoci mezi členskými státy je Mechanismus Společenství, na podporu zesílené spolupráce při asistenčních zásazích v oblasti civilní ochrany (s platností na léta 2007 – 2013). Na základě tohoto

mechanismu lze do postižených oblastí vysílat vyhodnocovací a koordinační týmy expertů, které mohou doplňovat asistenční zásahové týmy. K dalším funkcím patří identifikace sil a prostředků, které jsou k dispozici v členských státech EU, realizace výcvikových programů, ustavení Monitorovacího a informačního centra, které je k dispozici 24 hodin denně a poskytuje postiženým zemím přístup k databázi prostředků pomoci, která je nabídnuta třiceti zúčastněnými státy.

Spolupráce v oblasti ochrany občanské společnosti mezi NATO a EU se datuje k červnu 2002, kdy byly navrženy postupy, zejména se jednalo o uskutečňování pravidelných pracovních kontaktů mezi zaměstnanci Výboru pro civilní a nouzové plánování NATO a Výboru krizového řízení pro civilní ochranu EU. Od této doby jsou pořádány vzájemné semináře, cvičení a setkání, kde probíhá výměna informací. Další spolupráce se týká sladění norem a postupů a vzdělávání příslušníků profesionálních jednotek a jejich velitelů a také obyvatelstva.<sup>24</sup>

### **3.6 Shrnutí vztahu občanská společnost a IZS**

Od občanské společnosti očekáváme určité sdružování do dobrovolných organizací. Zejména v obcích jsou velmi známé a můžeme říci také populární sdružení dobrovolných hasičů. Tato dobrovolná sdružení jsou zároveň využívána i v rámci IZS k ochraně občanské společnosti, životů občanů a jejich majetku při působení negativních událostí jako jsou katastrofy, hromadná neštěstí či ozbrojené konflikty. Úroveň jednotlivých opatření je závislá na lidském poznání a pochopení těchto jevů a na vyspělosti společnosti. Významnou roli hrají také geografické a klimatické podmínky, které se v dnešní době hodně mění. Nezanedbatelný vliv má rovněž industrializace a ekonomická vyspělost dané společnosti. Ochrana občanské společnosti je jedním ze znaků společenské vyspělosti daného společenství a zároveň hlavním úkolem, který má plnit dnešní vyspělý a moderní IZS.

---

<sup>24</sup> LINHART, P. *Některé otázky ochrany obyvatelstva*. České Budějovice: Jihočeská univerzita v Českých Budějovicích, 2006, s. 65.



## 4 SOCIOLOGICKÝ VÝZKUM – IZS VERSUS OBČANSKÁ SPOLEČNOST V JIHOČESKÉM KRAJI A V HORNÍM RAKOUSKU

V této kapitole zpracovala autorka odpovědi na otázky, zadané formou dotazníků různým respondentům z řad občanské společnosti v Jihočeském kraji a v kraji Horní Rakousko. Bylo osloveno celkem 138 respondentů z každého území. Zahrnutý vzorek respondentů představuje různé věkové kategorie, pohlaví, vzdělání a různou velikost obcí, v kterých respondenti žijí.

### 4.1 Jihočeský kraj

Výsledky výzkumu obsahují znalosti a názory 138 respondentů, zástupců občanské společnosti z Jihočeského kraje, na IZS. Výzkum proběhl záměrně na širokém věkovém rozpětí přibližně 18 – 50 let.

#### Zastoupení respondentů

Pro snazší přehled v rámci tohoto výzkumu autorka v následujících vlastních tabulkách a grafech uvádí pohlaví, věk, vzdělání a velikost obce (bydliště) respondentů.

**Tab. 2: Pohlaví respondentů<sup>25</sup>**

Pohlaví	Vyjádření v počtu	Vyjádření v procentech
Muži	51	36,96 %
Ženy	87	63,04 %
Celkem	138	100,00 %

Celkový počet respondentů byl 138, z toho bylo 87 žen a 51 mužů.

---

<sup>25</sup> Vlastní zdroj.

**Graf 4: Porovnání zastoupení mužů a žen v procentech<sup>26</sup>**

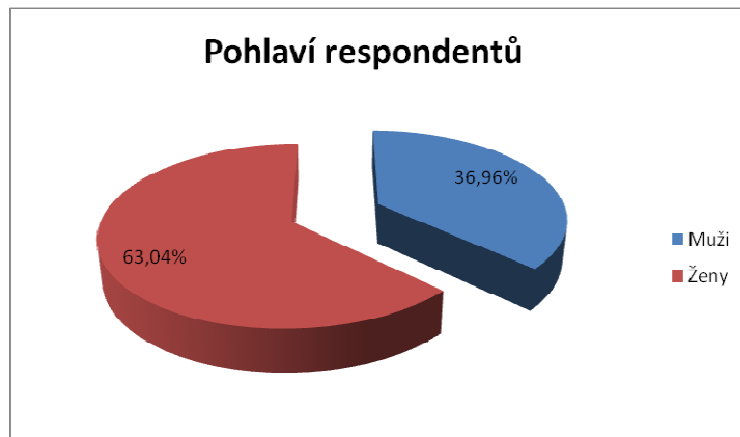

Celkový počet respondentů byl 138, z toho bylo 63,04 % žen a 39,96 % mužů.

**Tab. 3: Věk respondentů<sup>27</sup>**

Věk	Vyjádření v počtu	Vyjádření v procentech
do 18 let	81	58,70 %
18 - 25 let	39	28,26 %
26 - 35 let	5	3,62%
36 - 50 let	7	5,07%
nad 50 let	6	4,35%
Celkem	138	100,00%

Většina respondentů byli mladí lidé do 18 let (81 respondentů).

**Graf 5: Porovnání věkových kategorií respondentů v procentech<sup>28</sup>**

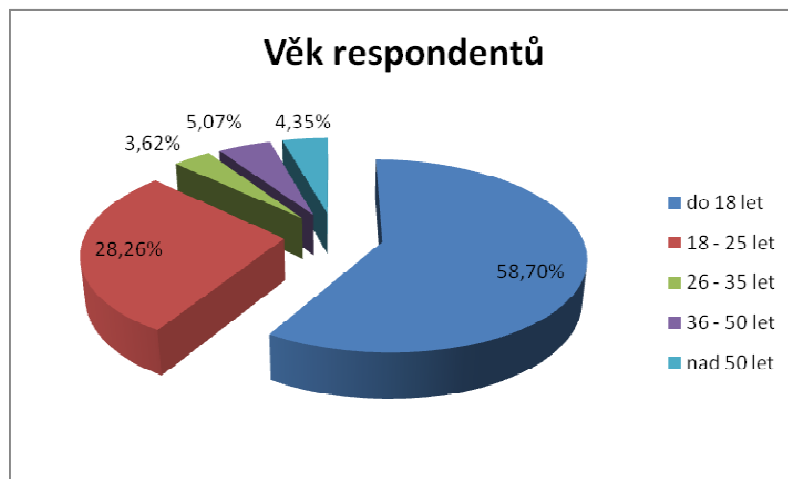

Většina respondentů byli mladí lidé do 18 let (58,70 % respondentů).

<sup>26</sup> Vlastní zdroj.

<sup>27</sup> Vlastní zdroj.

<sup>28</sup> Vlastní zdroj.

**Tab. 4: Vzdělání respondentů<sup>29</sup>**

Vzdělání	Vyjádření v počtu	Vyjádření v procentech
základní	107	77,54 %
SŠ bez maturity	4	2,90 %
SŠ s maturitou	16	11,59 %
VŠ	11	7,97 %
Celkem	138	100,00 %

Od mladého věku respondentů (107) se odvíjelo i vzdělání, převažovalo základní.

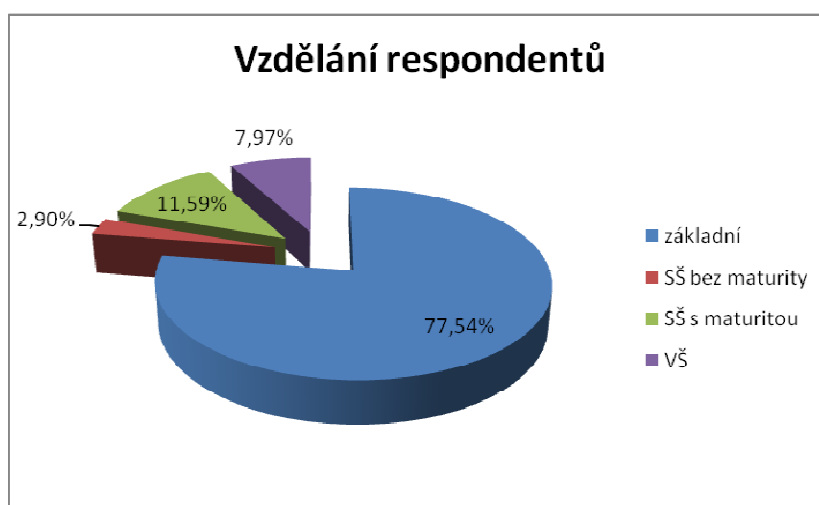
**Graf 6: Porovnání dosaženého vzdělání respondentů v procentech<sup>30</sup>**

Od mladého věku respondentů se odvíjelo i vzdělání, převažovalo základní (77,54 %).

**Tab. 5: Velikost obce (bydliště) respondentů<sup>31</sup>**

Velikost obce (bydliště)	Vyjádření v počtu	Vyjádření v procentech
do 5 000 obyvatel	60	43,48 %
5 000 - 10.000 obyvatel	48	34,78 %
10 000 - 50.000 obyvatel	15	10,87 %
nad 50 000 obyvatel	15	10,87 %
Celkem	138	100,00 %

Většina respondentů (60) bydlela v obci do 5 000 obyvatel.

<sup>29</sup> Vlastní zdroj.

<sup>30</sup> Vlastní zdroj.

<sup>31</sup> Vlastní zdroj.

**Graf 7: Rozdělení respondentů do skupin podle velikosti obce (bydliště)<sup>32</sup>**

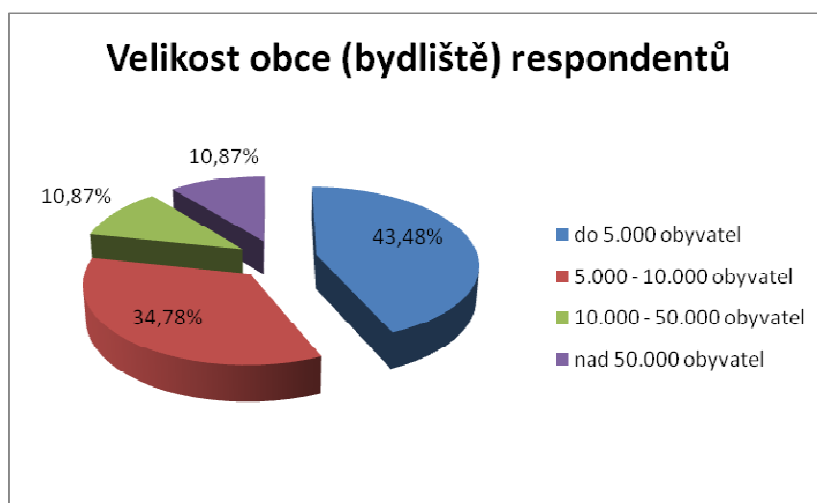

Většina respondentů bydlela v obci do 5 000 obyvatel (43,48 %).

Z uvedených tabulek a grafů vyplývají tyto skutečnosti. Ve zkoumaném vzorku občanské společnosti Jihočeského kraje převládaly ženy nad muži o 26,08 %. Co se věku respondentů týče, nejvíce byla zastoupena kategorie do 18 let a to poměrem 58,70 %. V oblasti vzdělání 77,54 % respondentů mělo ukončené základní vzdělání, dále převládali středoškoláci s maturitou a na třetí příčce se umístili vysokoškolsky vzdělaní respondenti. Pokud bychom hodnotili respondenty podle velikosti obce, v jaké žijí, tak nejvíce respondentů žije v obcích do 5 000 obyvatel, následují obce s 5 000 až 10 000 obyvateli. Poslední dvě kategorie tj. obce od 10 000 do 50 000 a obce nad 50 000 obyvatel se společně dělí o třetí příčku.

<sup>32</sup> Vlastní zdroj.

## H1:

Je občanská společnost dostatečně informována o tom, co znamená Integrovaný záchranný systém?

## Předpoklad:

Autorka předpokládala, že více než 50 % dotázaných uvede správně odpověď na otázku „Co znamená Integrovaný záchranný systém?“.

## Výsledek:

Výzkumná otázka se nepotvrdila.

Úroveň informovanosti prověřovaly čtyři otázky z dotazníku:

- 1) Víte co znamená IZS?
- 2) Znáte čísla tísňového volání?
- 3) Využili jste volání na tísňová čísla?
- 4) Víte co mělo za úkol cvičení „ZÓNA 2010“?

U prvního dotazu pouze 42,75 % dotázaných odpovědělo správně. U druhého nutno konstatovat, že téměř 100,00 %, přesně 99,28 %, respondentů znalo čísla tísňového volání k jednotlivým složkám. Někteří z respondentů již volání na tato čísla využili. Úroveň znalostí občanské společnosti o IZS prověřil i dotaz, zda respondenti vědí, co znamená cvičení ZÓNA 2010, které se konalo ve dnech 22. – 23. září 2010. Podívejme se na výsledky výzkumu zapsané v přehledných tabulkách a grafech.

### 1) Víte co znamená IZS?

Tab. 6: Přehled správných odpovědí na otázku „Co znamená IZS?“<sup>33</sup>

Víte co znamená IZS?	Vyjádření v počtu	Vyjádření v procentech
Správná odpověď	59	42,75%
Chybná odpověď	79	57,25%
Celkem	138	100,00%

<sup>33</sup> Vlastní zdroj.

**Graf 8: Porovnání správných a chybných odpovědí na otázku „Co znamená IZS?“<sup>34</sup>**

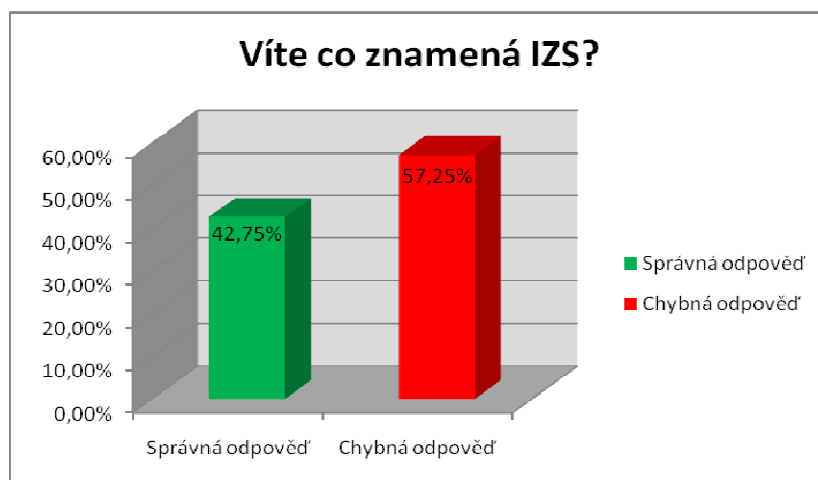

Na otázku „Co znamená IZS?“ měli respondenti výběr ze tří odpovědí:

- 1) koordinovaný postup jeho složek při přípravě na mimořádné události a při provádění záchranných a likvidačních akcí
- 2) IZS je organizace v podobě instituce
- 3) činnost k odvrácení nebo omezení bezprostředního působení rizik vzniklých mimořádnou událostí, zejména ve vztahu k ohrožení života, zdraví, majetku nebo životního prostředí.

Správnou odpověď číslo jedna volilo 42,75 % dotázaných, chybné odpovědi číslo dva a tři volil zbytek respondentů tj. 57,25 %. Tento výzkum nepotvrdil první hypotézu, kdy autorka předpokládala minimálně 50 % správných odpovědí.

## 2) Znáte čísla tísňového volání?

Součástí prověření úrovně informovanosti občanské společnosti o IZS byla také znalost čísel na tísňová volání k jednotlivým složkám IZS včetně jednotného evropského čísla 112. Následující tabulka a graf shrnují výsledky výzkumu.

**Tab. 7: Hodnocení znalosti čísel tísňového volání k jednotlivým složkám IZS<sup>35</sup>**

Znáte čísla tísňového volání?	Vyjádření v počtu	Vyjádření v procentech
Ano	137	99,28 %
Ne	1	0,72%
Celkem	138	100,00 %

<sup>34</sup> Vlastní zdroj.

<sup>35</sup> Vlastní zdroj.

**Graf 9: Počet zaznamenaných správných odpovědí na znalost čísel na tísňová volání v procentech<sup>36</sup>**

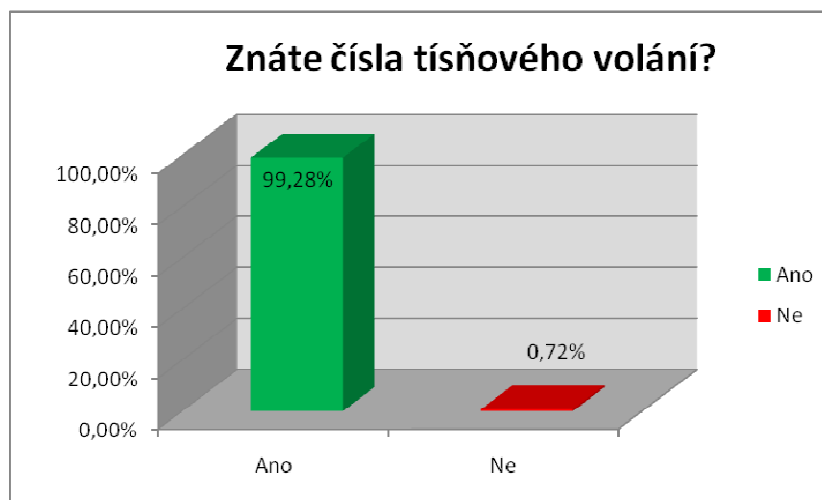

Úroveň znalosti čísel tísňového volání prověřovala v dotazníku otázka č. 6. Respondenti měli za úkol přiřadit čísla tísňového volání k jednotlivým složkám, které nám přehledně zobrazuje tabulka č. 8.

**Tab. 8: Přehled čísel na tísňová volání podle jednotlivých složek IZS<sup>37</sup>**

Policie ČR	158
Zdravotnická záchranná služba	155
Městská policie	156
Hasičský záchranný sbor	150
Jednotné evropské číslo	112

Správnou odpověď volila většina dotázaných - celkem 99,28 %. Pouze jeden z respondentů chyboval. To je velmi dobré zjištění, neboť znalost čísel na tísňová volání může zachránit život nejen nám, ale i našim blízkým. Občanská společnost si zde uvědomuje důležitost této znalosti a neponechává nic náhodě.

<sup>36</sup> Vlastní zdroj.

<sup>37</sup> Vlastní zdroj.

### 3) Využili jste volání na tísňová čísla?

Dalším výzkumem bylo prověřováno, zda respondenti někdy v minulosti již čísla na tísňová volání využili. Výsledky tohoto výzkumu nám opět přibližuje přehledná tabulka č. 9 a graf č. 10.

**Tab. 9: Přehled kolik respondentů v minulosti využilo čísel na tísňové volání<sup>38</sup>**

Využili jste volání na tísňová čísla?	Vyjádření v počtu	Vyjádření v procentech
Ano	34	24,64 %
Ne	104	75,36 %
Celkem	138	100,00 %

**Graf 10: Přehled kolik respondentů v minulosti již volalo na tísňová čísla<sup>39</sup>**

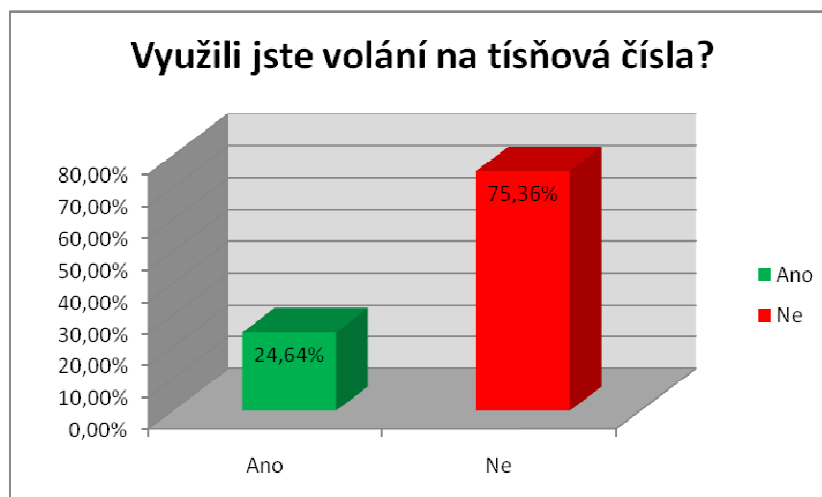

Jednoduchou odpověď (ano – ne) volili respondenti při zjišťování, zda někdy v minulosti využili čísel tísňového volání. Téměř jedna čtvrtina dotázaných již volala na tato čísla. Z toho vyplývá, že občanská společnost nežije ve vakuu. Mimořádné události jako je ohrožení života, zdraví, majetku nebo životního prostředí jsou stále na denním pořádku a IZS se snaží poskytnout občanské společnosti ochranu v podobě koordinovaného postupu při nasazení svých složek.

<sup>38</sup> Vlastní zdroj.

<sup>39</sup> Vlastní zdroj.



#### 4) Víte co mělo za úkol cvičení „ZÓNA 2010“?

Součástí úrovně prověření znalostí občanské společnosti Jihočeského kraje o IZS byl také dotaz, zda respondenti vědí, co znamená cvičení „ZÓNA 2010“. Cvičení „ZÓNA 2010“ prověřovalo činnost orgánů krizového řízení při řešení následků simulované radiální havárie na Jaderné elektrárně Temelín. Cvičení se uskutečnilo 22. a 23. září 2010 a zapojily se do něj orgány krizového řízení dotčených ústředních správních úřadů, Jihočeský kraj a složky IZS. Důraz byl položen zejména na koordinaci činnosti krizového štábu kraje, složek IZS a organizací, při řešení jednotlivých etap cvičení. Cvičení mělo za úkol prověřit havarijní připravenost orgánů krizového řízení při řešení následků simulované radiální havárie na jaderné elektrárně Temelín a reálnost zpracovaného Vnějšího havarijního plánu Jaderné elektrárny Temelín.<sup>40</sup>

Následující tabulka a graf zobrazují úroveň znalostí respondentů.

**Tab. 10: Úroveň znalosti respondentů o cvičení „ZÓNA 2010“<sup>41</sup>**

Víte co mělo za úkol cvičení ZÓNA 2010?	Vyjádření v počtu	Vyjádření v procentech
Ano	13	9,42%
Částečně	19	13,77%
Ne	106	76,81%
Celkem	138	100,00%

**Graf 11: Porovnání úrovně znalostí respondentů o cvičení „ZÓNA 2010“<sup>42</sup>**

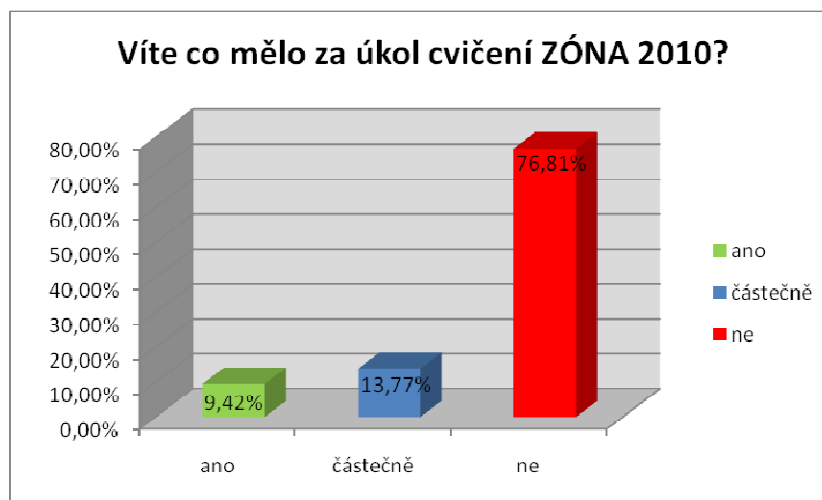

<sup>40</sup> *Oficiální internetové stránky Skupiny ČEZ – pro média: Cvičení ZÓNA 2010 prověří připravenost krizového řízení* [online]. 2011, poslední revize 06. 08. 2011 [cit. 17. září 2010]. Dostupný z WWW:

< <http://www.cez.cz/cs/pro-media/aktuality-z-jadernych-elektraren/8565.html> >.

<sup>41</sup> Vlastní zdroj.

<sup>42</sup> Vlastní zdroj.

Poslední otázka prověřovala informovanost občanské společnosti o cvičení „ZÓNA 2010“. Zde naopak tři čtvrtiny respondentů neví, co toto cvičení mělo za úkol, 13,77 % dotazovaných má jen částečné znalosti a pouze 9,42 % respondentů ví, co bylo úkolem tohoto cvičení tj. prověřit havarijní připravenost orgánů krizového řízení při řešení následků simulované radiační havárie na jaderné elektrárně Temelín a reálnost zpracovaného Vnějšího havarijního plánu Jaderné elektrárny Temelín.

Přestože se hypotéza u první otázky nepotvrdila, tzn. že méně než polovina respondentů přesně neví, co znamená IZS a více jak tři čtvrtiny dotázaných neví, co mělo za úkol cvičení „ZÓNA 2010“, je třeba zdůraznit, že občanská společnost zná to nejdůležitější a to jsou čísla tísňového volání. To, že tato čísla jsou často využívána, potvrdil také tento výzkum, kdy třičtvrtiny respondentů uvedlo, že v minulosti využili volání na tato čísla. Výsledek výzkumu potvrdil skutečnost, že celkově by bylo potřeba zlepšit informovanost občanské společnosti o IZS.

## **H2:**

**Dovede Integrovaný záchranný systém dostatečně rychle, kvalitně a na vysoké odborné úrovni poskytnout ochranu občanské společnosti?**

### **Předpoklad:**

**Autorka předpokládala, že více než 50 % dotázaných bude spokojeno s kvalitou a odbornou úrovní ochrany, kterou poskytuje IZS na území Jihočeského kraje.**

### **Výsledek:**

**Výzkumná otázka se potvrdila.**

Zda dovede IZS občanskou společnost ochránit, prověřovaly dvě otázky z dotazníku:

- 1) Dovedou Vás složky IZS plně ochránit?**
- 2) Jakou složku IZS hodnotíte nejlépe?**

Převážná většina dotázaných většinou kladně hodnotila činnost IZS. Odpovědi na tuto otázku byly rozděleny do pěti kategorií:

**ano / spíše ano / nevím / spíše ne / určitě ne.**

Protože těchto pět výše uvedených kategorií komplikuje přehlednost, rozhodla se autorka vytvořit **dva rozборы**. V prvním ponechala odpovědi v původní struktuře pěti kategorií. V druhém rozboru shrnula kladné odpovědi typu „ano a spíše ano“ do kategorie „ano“ a odpovědi typu „nevím, spíše ne a ne“ pod kategorií „ne“.

### 1) Dovedou Vás složky IZS plně ochránit?

**Tab. 11: Vyslovení důvěry v Integrovaný záchranný systém<sup>43</sup>**

Dovedou Vás složky IZS plně ochránit?	Vyjádření v počtu	Vyjádření v procentech
Ano	19	13,77 %
Spíše ano	84	60,87 %
Nevím	21	15,22 %
Spíše ne	11	7,97 %
Určitě ne	3	2,17 %
Celkem	138	100,00 %

**Graf 12: Porovnání výsledků vyslovení důvěry v IZS<sup>44</sup>**

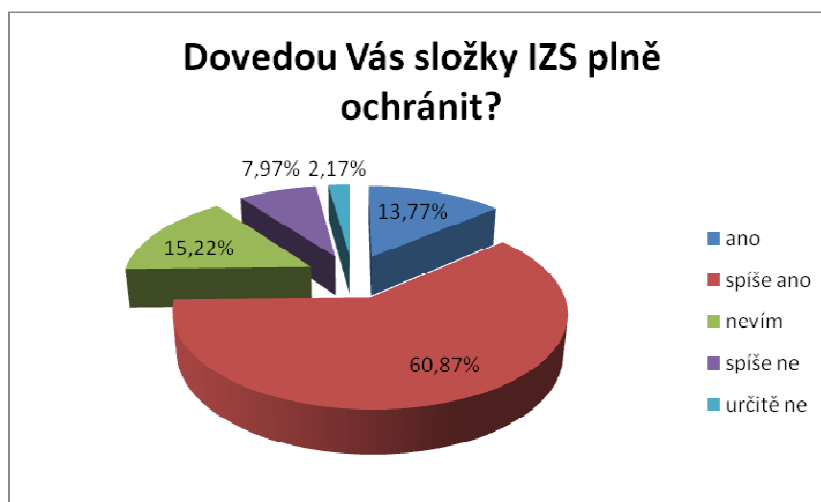

V prvním podrobném rozboru bylo zjištěno, že maximální důvěru v IZS má 13,77 % dotázaných. Většina respondentů, tj. celkem 60,87 % věří, že je IZS dovede plně ochránit. Neutrálně odpovědělo 15,22 % dotázaných. Velmi malou důvěru v IZS mělo 7,97 % respondentů a úplnou nedůvěru vyslovilo 2,17 % dotázaných.

Pro lepší orientaci byla vypracována druhotná analýza zjištěných údajů. Zde byly výše uvedené kladné odpovědi seskupeny a zahrnuty pod slovo „ano“, naopak neutrální a záporné odpovědi byly seskupeny pod slovo „ne“.

<sup>43</sup> Vlastní zdroj.

<sup>44</sup> Vlastní zdroj.

**Tab. 12: Zestručnění odpovědí vyjadřujících důvěru v IZS<sup>45</sup>**

Dovedou Vás složky IZS plně ochránit?	Vyjádření v počtu	Vyjádření v procentech
Ano	103	74,64 %
Ne	35	25,36 %
Celkem	138	100,00 %

**Graf 13: Porovnání výsledků zestručněných odpovědí vyjadřujících důvěru v IZS<sup>46</sup>**

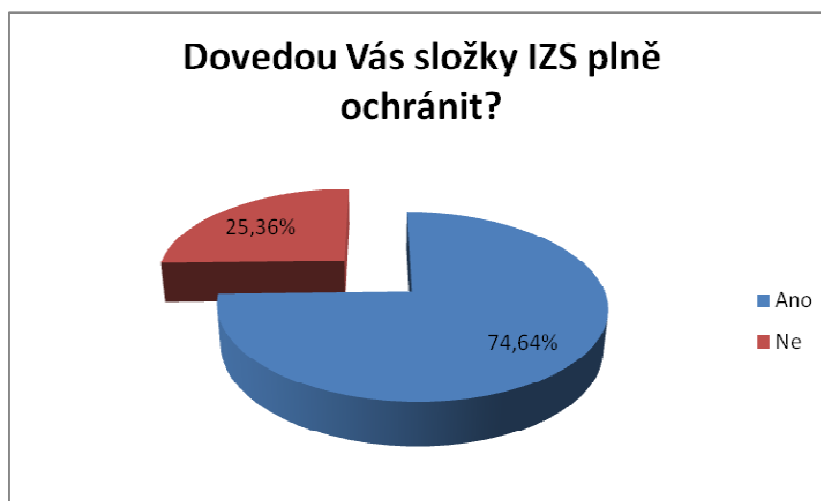

Z druhého zestručněného rozboru jasně vyplývá, že většina dotázaných věří ve funkčnost IZS a dobrou koordinaci jeho složek. Kladně se vyjádřilo 74,64 % dotázaných, zbylých 25,36 % buďto neví, domnívá se spíše ne, nebo absolutně nevěří ve schopnost IZS ochránit občanskou společnost.

## **2) Jakou složku IZS hodnotíte nejlépe?**

S otázkou vyslovení důvěry v IZS souvisí rovněž následující výzkum, při němž autorku zajímalo, jakou ze základních složek IZS hodnotí občanská společnost nejlépe. Zjištěné údaje jsou opět zobrazeny v přehledné tabulce s procentním vyjádřením. Pro větší přehlednost je tabulka doplněna grafem.

<sup>45</sup> Vlastní zdroj.

<sup>46</sup> Vlastní zdroj.

**Tab. 13: Přehled oblíbenosti základních složek IZS u občanské společnosti<sup>47</sup>**

Jakou složku IZS hodnotíte nejlépe?	Vyjádření v počtu	Vyjádření v procentech
Hasičský záchranný sbor	71	51,45%
Zdravotnická záchranná služba	55	39,86%
Policie	12	8,70%
Celkem	138	100,00%

**Graf 14: Přehled oblíbenosti jednotlivých základních složek IZS v procentech<sup>48</sup>**



Z grafu je na první pohled patrné, že největší oblíbenosti u občanské společnosti dosahuje hasičský záchranný sbor, který získal 51,45 %. Na druhém místě se umístila zdravotnická záchranná služba celkem s 39,86 %. Poslední příčku na žebříčku oblíbenosti zaujímá policie, která získala pouhých 8,70 %.

Autorka předpokládala, že více než 50 % dotázaných potvrdí svou důvěru, že IZS dovede plně ochránit občanskou společnost a poskytnout včasnou pomoc při potížích. Tato v pořadí druhá hypotéza se potvrdila. Kladně se vyjádřilo 74,64 % dotázaných. Zbylých 25,36 % buďto neví, domnívá se spíše ne nebo absolutně nedůvěřuje. Ze složek, které občanská společnost hodnotí nejlépe, nejvíce procentních bodů získal hasičský záchranný sbor, celkem 51,45 %. Na druhém místě se umístila zdravotnická záchranná služba s 39,86 % a třetí příčka patří policii, která získala celkem 8,70 %.

<sup>47</sup> Vlastní zdroj.

<sup>48</sup> Vlastní zdroj.

### H3:

Spolupracují složky Integrovaného záchranného systému lépe v tuzemsku nebo v zahraničí (Rakousku)?

#### Předpoklad:

Autorka předpokládala, že více než 50 % dotázaných bude považovat spolupráci zahraničních složek IZS na lepší úrovni než v tuzemsku.

#### Výsledek:

**Výzkumná otázka se nepotvrdila.**

Zda spolupracují složky IZS lépe v tuzemsku či v zahraničí prověřovala jedna otázka z dotazníku:

#### 1) Je IZS v zahraničí na lepší úrovni?

Odpovědi na tuto otázku byly rozděleny do pěti kategorií:

**ano / spíše ano / nevím / spíše ne / určitě ne.**

Protože těchto pět výše uvedených kategorií komplikuje přehlednost, rozhodla se autorka vytvořit **dva rozbor**y. V prvním ponechala odpovědi v původní struktuře pěti kategorií. V druhém rozboru shrnula kladné odpovědi a polovinu z odpovědí „nevím“ do kategorie „ano“ a druhou polovinu odpovědí typu „nevím“ a odpovědi typu „spíše ne a ne“ pod kategorií „ne“.

**Tab. 14: Domněnka zda je IZS v zahraničí na lepší úrovni<sup>49</sup>**

Je IZS v zahraničí na lepší úrovni?	Vyjádření v počtu	Vyjádření v procentech
Ano	17	12,32 %
Spíše ano	24	17,39 %
Nevím	42	30,43 %
Spíše ne	33	23,91 %
Určitě ne	22	15,94 %
Celkem	138	100,00 %

<sup>49</sup> Vlastní zdroj.

**Graf 15: Porovnání výsledků výzkumu, zda je IZS v zahraničí na lepší úrovni<sup>50</sup>**

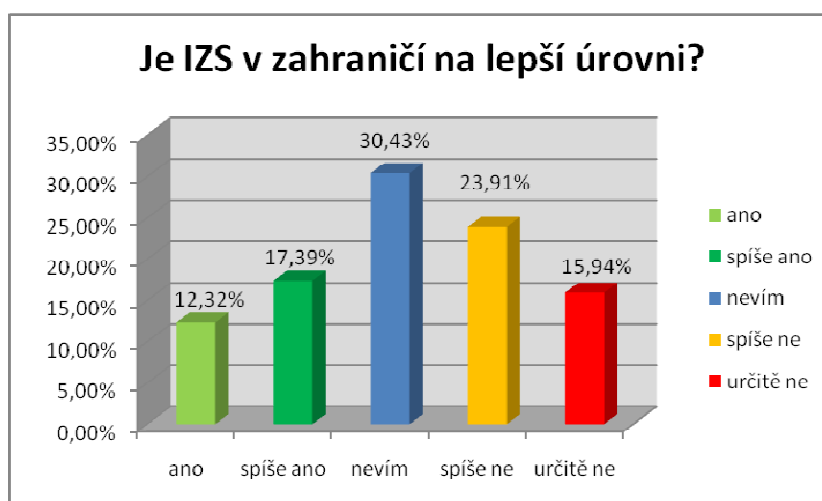

V prvním podrobném rozboru bylo zjištěno, že 12,32 % dotázaných se domnívá, že IZS v zahraničí (Rakousku) je na lepší úrovni. 17,39 % respondentů uvedlo „spíše ano“. 30,43 % dotázaných neví, neboť nemají žádné informace o IZS u našich sousedů v Rakousku. 23,91 % respondentů se domnívá, že „spíše ne“ a zbylých 15,94 % dotázaných si myslí, že v Rakousku určitě není lepší koordinace složek IZS než v České republice.

Pro lepší orientaci byl vypracován druhý rozbor. Zde byly výše uvedené kladné odpovědi typu „ano a spíše ano“ a polovina z odpovědí „nevím“ shrnuty do kategorie „ano“ a druhá polovina odpovědí typu „nevím“ a odpovědi typu „spíše ne a ne“ zahrnuty pod kategorií „ne“.

**Tab. 15: Zestručnění odpovědí vyjadřujících domněnku zda je IZS v zahraničí na lepší úrovni<sup>51</sup>**

Je IZS v zahraničí na lepší úrovni?	Vyjádření v počtu	Vyjádření v procentech
Ano	62	44,93 %
Ne	76	55,07 %
Celkem	138	100,00 %

<sup>50</sup> Vlastní zdroj.

<sup>51</sup> Vlastní zdroj.

**Graf 16: Porovnání výsledků zestručněných odpovědí vyjadřujících domněnku, zda je IZS v zahraničí na lepší úrovni<sup>52</sup>**

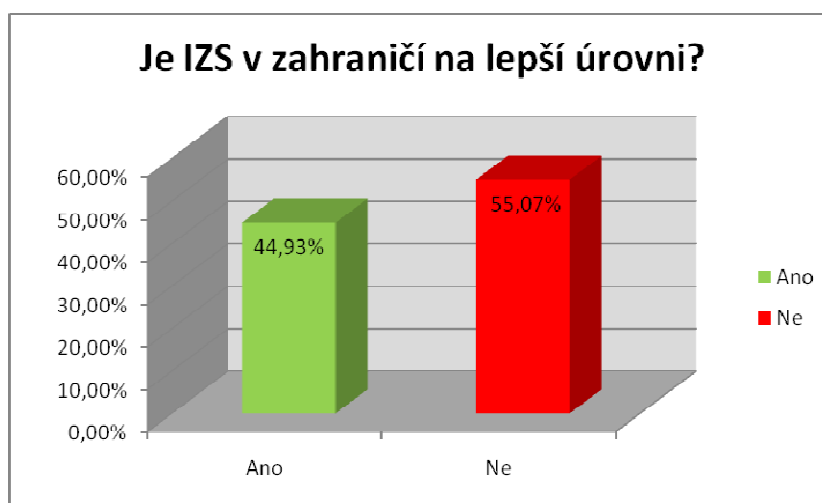

Z druhého zestručněného rozboru jasně vyplývá, že menšina tj. 44,93 % respondentů se domnívá, že v zahraničí je IZS na lepší úrovni a naopak většina dotázaných, tj. celkem 55,07 %, si myslí, že v zahraničí není IZS na lepší úrovni než v tuzemsku.

Třetí hypotéza, kdy autorka předpokládala, že více než 50 % dotázaných bude považovat spolupráci zahraničních složek IZS na lepší úrovni než v tuzemsku, se nepotvrdila. Většina dotázaných, celkem 55,07 %, se domnívá, že zahraniční IZS není na lepší úrovni či neví, jaká je situace v zahraničí, zbytek, tj. 44,93 %, také částečně neví, anebo se přiklání k hodnocení ano či spíše ano, že IZS je na lepší úrovni v zahraničí.

### **Shrnutí analýzy odpovědí za Jihočeský kraj**

Ve zkoumaném vzorku občanské společnosti Jihočeského kraje převládly ženy nad muži o 26,08 %. Co se týče věku respondentů, nejvíce byla zastoupena kategorie do 18 let a to poměrem 58,70 %. V oblasti vzdělání 77,54 % respondentů mělo ukončené základní vzdělání, dále převládali středoškoláci s maturitou a na třetí příčce se umístili vysokoškolsky vzdělaní respondenti. Pokud bychom hodnotili respondenty podle velikosti obce, v jaké žijí, tak nejvíce respondentů žije v obcích do 5 000 obyvatel,

<sup>52</sup> Vlastní zdroj.



následují obce s 5 000 až 10 000 obyvateli. Poslední dvě kategorie tj. obce od 10.000 do 50.000 a obce nad 50 000 obyvatel se společně dělí o třetí příčku.

Hypotéza u první otázky se nepotvrdila, tzn. méně, než polovina respondentů neví přesně, co znamená IZS a více jak tři čtvrtiny dotázaných neví, co mělo za úkol cvičení „ZÓNA 2010“, přesto je třeba zdůraznit, že občanská společnost zná to nejdůležitější a to jsou čísla tísňového volání. To, že tato čísla jsou často využívána, potvrdil také tento výzkum, kdy třičtvrtiny respondentů uvedlo, že v minulosti využili volání na tato čísla. Výsledek výzkumu potvrdil skutečnost, že celkově by bylo potřeba zlepšit informovanost občanské společnosti v této oblasti.

Druhá hypotéza, zda IZS dovede plně ochránit občanskou společnost a poskytnout včasnou pomoc při potížích, se potvrdila. Kladně se vyjádřilo 74,64 % dotázaných. Zbýlých 25,36 % buďto neví, domnívá se spíše ne nebo absolutně nedůvěřuje. Ze složek, které občanská společnost hodnotí nejlépe, nejvíce procentních bodů získal hasičský záchranný sbor, celkem 51,45 %. Na druhém místě se umístila zdravotnická záchranná služba s 39,86 % a třetí příčka patří policii, která získala celkem 8,70 %.

Třetí hypotéza, kdy autorka předpokládala, že více než 50 % dotázaných bude považovat spolupráci zahraničních složek IZS na lepší úrovni než v tuzemsku se nepotvrdila. Většina dotázaných, celkem 55,07 %, se domnívá, že zahraniční IZS není na lepší úrovni či neví, jaká je situace v zahraničí, zbytek, tj. 44,93 %, také částečně neví, anebo se přiklání k hodnocení ano či spíše ano, že IZS je na lepší úrovni v zahraničí.

## **4.2 Horní Rakousko**

Výsledky výzkumu obsahují znalosti a názory 138 respondentů, zástupců občanské společnosti z Horního Rakouska, na Integrovaný záchranný systém. Výzkum proběhl záměrně na širokém věkovém rozpětí přibližně 18 – 50 let. Následující kapitoly odpovídají na stanovené hypotézy a výsledky jsou zahrnuty jak v grafickém, tak ve slovním hodnocení.

### **Zastoupení respondentů**

Pro snazší přehled v rámci tohoto výzkumu autorka v následujících vlastních tabulkách a grafech uvádí pohlaví, věk, vzdělání a velikost obce (bydliště) respondentů.

**Tab. 2: Pohlaví respondentů<sup>53</sup>**

Pohlaví	Vyjádření v počtu	Vyjádření v procentech
Muži	60	43,48 %
Ženy	78	56,52 %
Celkem	138	100,00 %

Celkový počet respondentů byl 138, z toho bylo 78 žen a 60 mužů.

**Graf 4: Porovnání zastoupení mužů a žen v procentech<sup>54</sup>**

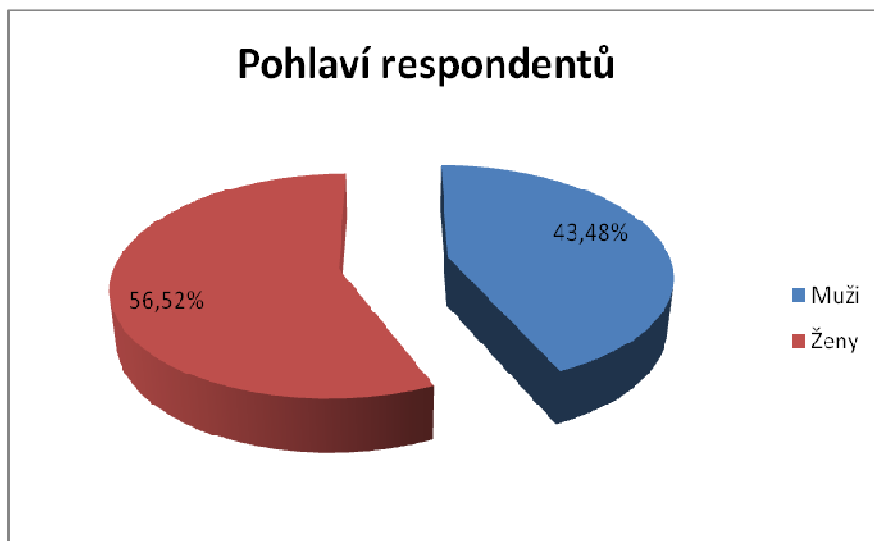

Celkový počet respondentů byl 138, z toho bylo 56,52 % žen a 43,48 % mužů.

**Tab. 3: Věk respondentů<sup>55</sup>**

Věk	Vyjádření v počtu	Vyjádření v procentech
do 18 let	62	44,93 %
18 - 25 let	36	26,09 %
26 - 35 let	11	7,97 %
36 - 50 let	20	14,49 %
nad 50 let	9	6,52 %
Celkem	138	100,00 %

Většina respondentů byli mladí lidé do 18 let (62 respondentů).

<sup>53</sup> Vlastní zdroj.

<sup>54</sup> Vlastní zdroj.

<sup>55</sup> Vlastní zdroj.

**Graf 5: Porovnání věkových kategorií respondentů v procentech<sup>56</sup>**

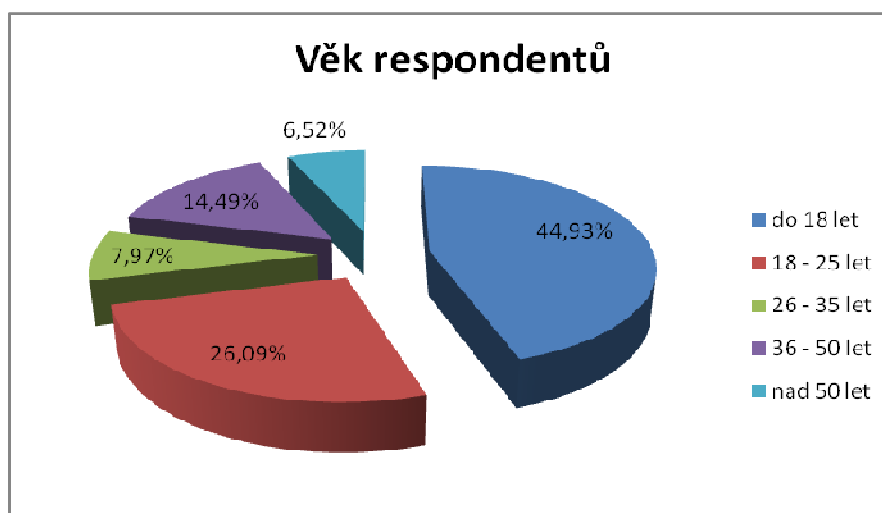

Většina respondentů byli mladí lidé do 18 let (44,93 % respondentů).

**Tab. 4: Vzdělání respondentů<sup>57</sup>**

Vzdělání	Vyjádření v počtu	Vyjádření v procentech
základní	62	44,93 %
SŠ bez maturity	9	6,52 %
SŠ s maturitou	37	26,81 %
VŠ	30	21,74 %
Celkem	138	100,00 %

Od mladého věku respondentů (62) se odvíjelo i vzdělání, převažovalo základní.

**Graf 6: Porovnání dosaženého vzdělání respondentů v procentech<sup>58</sup>**

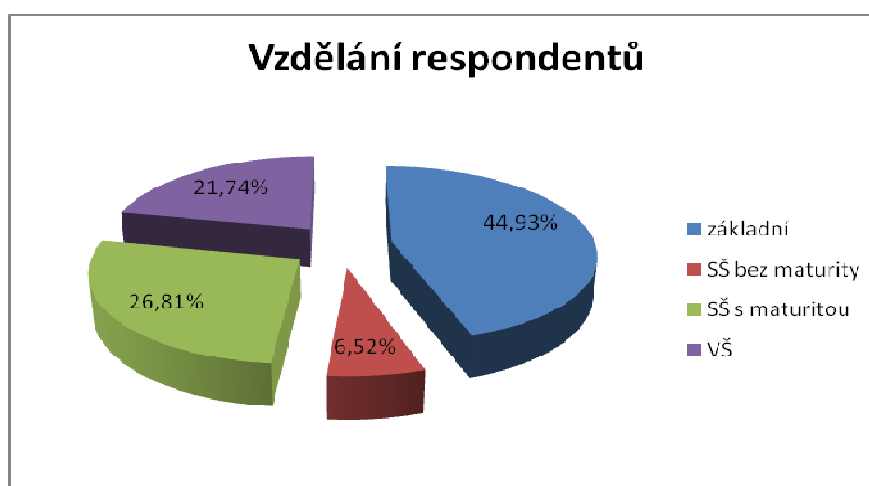

Od mladého věku respondentů se odvíjelo i vzdělání, převažovalo základní (77,54 %).

<sup>56</sup> Vlastní zdroj.

<sup>57</sup> Vlastní zdroj.

<sup>58</sup> Vlastní zdroj.

**Tab. 5: Velikost obce (bydliště) respondentů<sup>59</sup>**

Velikost obce (bydliště)	Vyjádření v počtu	Vyjádření v procentech
do 5.000 obyvatel	43	31,16 %
5.000 - 10.000 obyvatel	52	37,68 %
10.000 - 50.000 obyvatel	31	22,46 %
nad 50.000 obyvatel	12	8,70 %
Celkem	138	100,00 %

Většina respondentů (52) bydlela v obci 5 000 - 10.000 obyvatel.

**Graf 7: Rozdělení respondentů do skupin podle velikosti obce (bydliště)<sup>60</sup>**

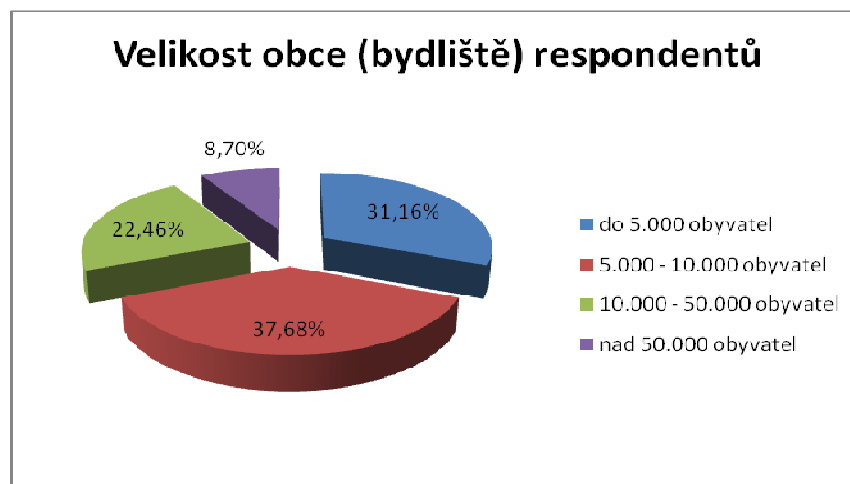

Většina respondentů bydlela v obci 5 000 – 10 000 obyvatel (37,68 %).

Celkově z uvedených tabulek a grafů vyplývají tyto skutečnosti. Ve zkoumaném vzorku občanské společnosti Horního Rakouska převládaly ženy nad muži o 13,04 %. Co se věku respondentů týče, nejvíce byla zastoupena kategorie do 18 let a to poměrem 44,93 %. V oblasti vzdělání 44,93 % respondentů mělo ukončené základní vzdělání, dále převládali středoškoláci s maturitou a na třetí příčce se umístili vysokoškolsky vzdělaní respondenti. Pokud bychom hodnotili respondenty podle velikosti obce, v jaké žijí, tak nejvíce respondentů žije v obcích 5 000 – 10 000 obyvatel, následují obce do 5 000 obyvatel. Poslední dvě kategorie společně dělí o třetí příčku.

<sup>59</sup> Vlastní zdroj.

<sup>60</sup> Vlastní zdroj.

## H1:

Je občanská společnost dostatečně informována o tom co znamená Integrovaný záchranný systém?

## Předpoklad:

Autorka předpokládala, že více než 50 % dotázaných uvede správně odpověď na otázku „Co znamená Integrovaný záchranný systém?“

## Výsledek:

Výzkumná otázka se nepotvrdila.

Úroveň informovanosti prověřovaly čtyři otázky z dotazníku:

- 1) Víte co znamená IZS?
- 2) Znáte čísla tísňového volání?
- 3) Využili jste volání na tísňová čísla?

U prvního dotazu pouze 46,38 % dotázaných odpovědělo správně. U druhého nutno konstatovat, že 100,00 %, respondentů znalo čísla tísňového volání k jednotlivým složkám. Je to možná zapříčiněno i tím, že Rakousko je v Evropské unii více než 17 let. Více jak polovina z respondentů, tj. 53,62%, již volání na tato čísla využila. Podívejme se na výsledky výzkumu zapsané v přehledných tabulkách a grafech.

- 1) Víte co znamená IZS?

Tab. 6: Přehled správných odpovědí na otázku co znamená IZS<sup>61</sup>

Víte co znamená IZS?	Vyjádření v počtu	Vyjádření v procentech
Správná odpověď	64	46,38 %
Chybná odpověď	74	53,62 %
Celkem	138	100,00 %

<sup>61</sup> Vlastní zdroj.

**Graf 8: Porovnání správných a chybných odpovědí na otázku co znamená IZS<sup>62</sup>**

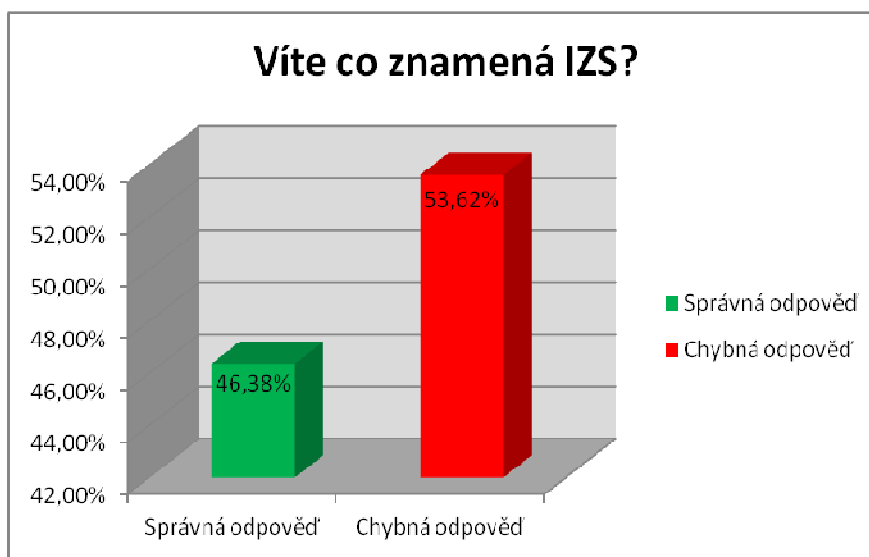

Na otázku co znamená IZS měli respondenti výběr ze tří odpovědí:

- 1) koordinovaný postup jeho složek při přípravě na mimořádné události a při provádění záchranných a likvidačních akcí
- 2) IZS je organizace v podobě instituce
- 3) činnost k odvrácení nebo omezení bezprostředního působení rizik vzniklých mimořádnou událostí, zejména ve vztahu k ohrožení života, zdraví, majetku nebo životního prostředí.

Správnou odpověď číslo jedna volilo 46,38 % dotázaných, chybné odpovědi číslo dva a tři volil zbytek respondentů tj. 53,62 %. Tento výzkum nepotvrdil první hypotézu, kdy autorka předpokládala minimálně 50 % správných odpovědí.

## **2) Znáte čísla tísňového volání?**

Součástí prověření úrovně informovanosti občanské společnosti o IZS byla také znalost čísel na tísňová volání k jednotlivým složkám IZS včetně jednotného evropského čísla 112. Následující tabulka a graf shrnují výsledky výzkumu.

<sup>62</sup> Vlastní zdroj.

**Tab. 7: Hodnocení znalosti čísel tísňového volání k jednotlivým složkám IZS<sup>63</sup>**

Znáte čísla tísňového volání?	Vyjádření v počtu	Vyjádření v procentech
Ano	138	100,00 %
Ne	0	0,00%
Celkem	138	100,00 %

**Graf 9: Počet zaznamenaných správných odpovědí na znalost čísel na tísňová volání v procentech<sup>64</sup>**

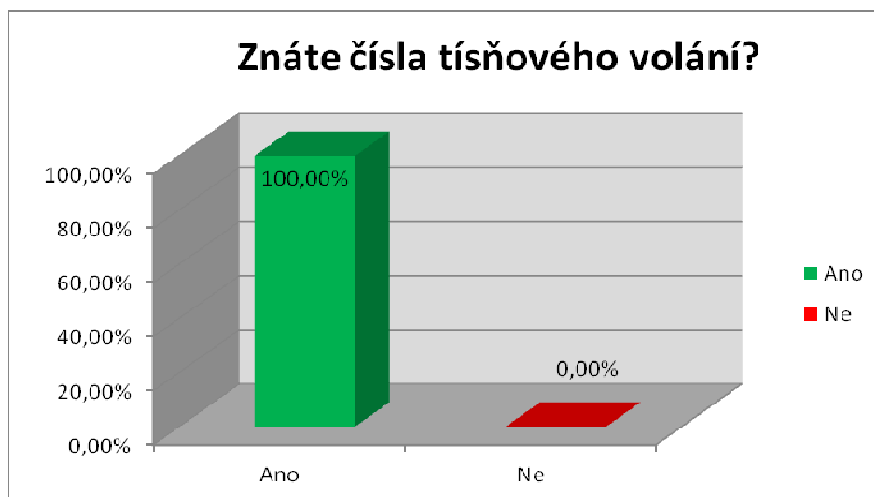

Úroveň znalosti čísel tísňového volání prověřovala v dotazníku otázka č. 6. Respondenti měli za úkol přiřadit čísla tísňového volání k jednotlivým složkám, které nám přehledně zobrazuje tabulka č. 8.

**Tab. 8: Přehled čísel na tísňová volání podle jednotlivých složek IZS<sup>65</sup>**

Policie	133
Zdravotnická záchranná služba	144
Horská záchranná služba	140
Hasičský záchranný sbor	122
Jednotné evropské číslo	112

Správnou odpověď volila většina dotázaných - celkem 100,00 %. Ani jeden z respondentů nechyboval.

<sup>63</sup> Vlastní zdroj.

<sup>64</sup> Vlastní zdroj.

<sup>65</sup> Vlastní zdroj.

### 3) Využili jste volání na tísňová čísla?

Dalším výzkumem bylo prověřováno, zda respondenti někdy v minulosti již čísla na tísňová volání využili. Výsledky tohoto výzkumu nám opět přibližuje přehledná tabulka č. 9 a graf č. 10.

**Tab. 9: Přehled kolik respondentů v minulosti využilo čísel na tísňové volání<sup>66</sup>**

Využili jste volání na tísňová čísla?	Vyjádření v počtu	Vyjádření v procentech
Ano	74	53,62 %
Ne	64	46,38 %
Celkem	138	100,00 %

**Graf 10: Přehled kolik respondentů v minulosti již volalo na tísňová čísla<sup>67</sup>**

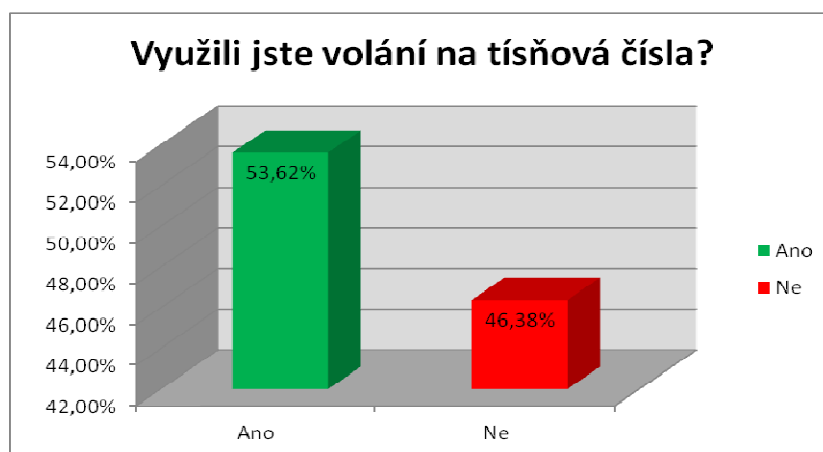

Jednoduchou odpověď (ano – ne) volili respondenti při zjišťování, zda někdy v minulosti využili čísel tísňového volání. Více než polovina dotázaných již volala na tato čísla. Mimořádné události, jako je ohrožení života, zdraví, majetku nebo životního prostředí, jsou stále na denním pořádku a IZS se snaží poskytnout občanské společnosti ochranu v podobě koordinovaného postupu při nasazení svých složek.

<sup>66</sup> Vlastní zdroj.

<sup>67</sup> Vlastní zdroj.



## H2:

Dovede integrovaný záchranný systém dostatečně rychle, kvalitně a na vysoké odborné úrovni poskytnout ochranu občanské společnosti?

### Předpoklad:

Autorka předpokládala, že více než 50 % dotázaných bude spokojeno s kvalitou a odbornou úrovní ochrany, kterou poskytuje IZS na území Horního Rakouska.

### Výsledek:

Výzkumná otázka se potvrdila.

Zda dovede IZS občanskou společnost ochránit prověřovaly dvě otázky z dotazníku:

- 1) **Dovedou Vás složky IZS plně ochránit?**
- 2) **Jakou složku IZS hodnotíte nejlépe?**

Převážná většina dotázaných většinou kladně hodnotila činnost IZS. Odpovědi na tuto otázku byly rozděleny do pěti kategorií:

**ano / spíše ano / nevím / spíše ne / určitě ne.**

Protože těchto pět výše uvedených kategorií komplikuje přehlednost, rozhodla se autorka vytvořit **dva rozbor**y. V prvním ponechala odpovědi v původní struktuře pěti kategorií. V druhém rozboru shrnula kladné odpovědi typu „ano a spíše ano“ do kategorie „ano“ a odpovědi typu „nevím, spíše ne a ne“ pod kategorií „ne“.

- 1) **Dovedou Vás složky IZS plně ochránit?**

**Tab. 11: Vyslovení důvěry v Integrovaný záchranný systém<sup>68</sup>**

Dovedou Vás složky IZS plně ochránit?	Vyjádření v počtu	Vyjádření v procentech
Ano	26	18,84 %
Spíše ano	79	57,25 %
Nevím	19	13,77 %
Spíše ne	8	5,80 %
Určitě ne	6	4,35 %
Celkem	138	100,00 %

<sup>68</sup> Vlastní zdroj.

**Graf 12: Porovnání výsledků vyslovení důvěry v IZS<sup>69</sup>**

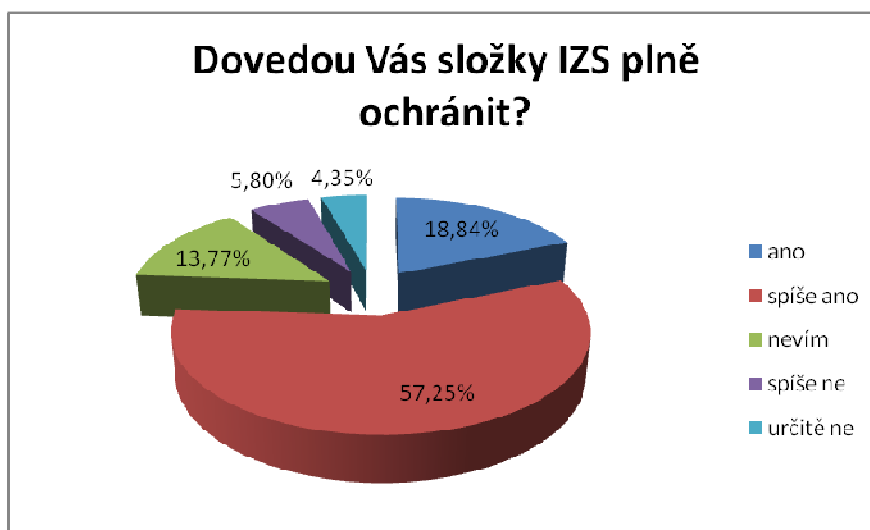

V prvním podrobném rozboru bylo zjištěno, že maximální důvěru v IZS má 18,84 % dotázaných. Většina respondentů, tj. celkem 57,25 %, věří, že je IZS dovede plně ochránit. Neutrálně odpovědělo 13,77 % dotázaných. Velmi malou důvěru v IZS mělo 5,80 % respondentů a úplnou nedůvěru vyslovilo 4,35 % dotázaných.

Pro lepší orientaci byla vypracována druhotná analýza zjištěných údajů. Zde byly výše uvedené kladné odpovědi seskupeny a zahrnuty pod slovo „ano“, naopak neutrální a záporné odpovědi byly seskupeny pod slovo „ne“.

**Tab. 12: Zestručnění odpovědí vyjadřujících důvěru v IZS<sup>70</sup>**

Dovedou Vás složky IZS plně ochránit?	Vyjádření v počtu	Vyjádření v procentech
Ano	105	76,09 %
Ne	33	23,91 %
Celkem	138	100,00 %

<sup>69</sup> Vlastní zdroj.

<sup>70</sup> Vlastní zdroj.

**Graf 13: Porovnání výsledků zestručněných odpovědí vyjadřujících důvěru v IZS<sup>71</sup>**

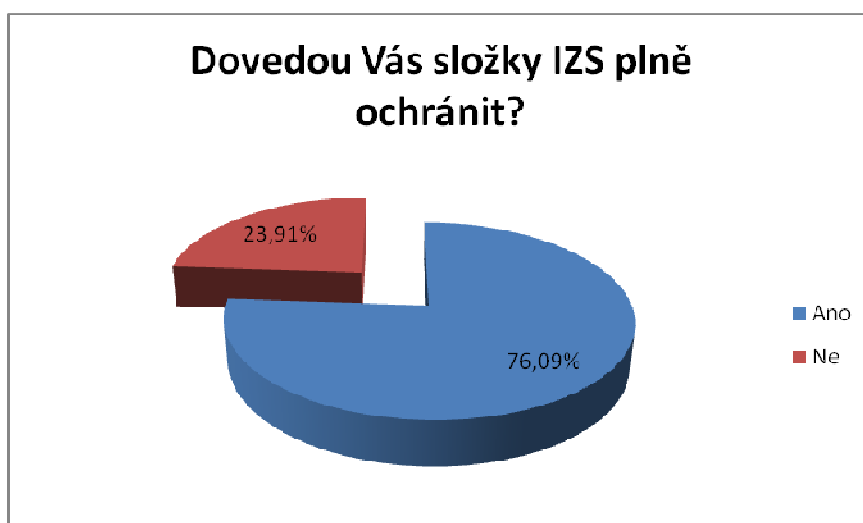

Z druhého zestručněného rozboru jasně vyplývá, že většina dotázaných věří ve funkčnost IZS a dobrou koordinaci jeho složek. Kladně se vyjádřilo 76,09 % dotázaných, zbylých 23,91 % buďto neví, domnívá se spíše ne nebo absolutně, nevěří ve schopnost IZS ochránit občanskou společnost.

## **2) Jakou složku IZS hodnotíte nejlépe?**

S otázkou vyslovení důvěry v IZS souvisí rovněž následující výzkum, při němž autorku zajímalo, jakou ze základních složek IZS hodnotí občanská společnost nejlépe. Zjištěné údaje jsou opět zobrazeny v přehledné tabulce s procentním vyjádřením. Pro větší přehlednost je tabulka doplněna grafem.

**Tab. 13: Přehled oblíbenosti základních složek IZS u občanské společnosti<sup>72</sup>**

Jakou složku IZS hodnotíte nejlépe?	Vyjádření v počtu	Vyjádření v procentech
Hasičský záchranný sbor	59	42,75 %
Zdravotnická záchranná služba	69	50,00 %
Policie	10	7,25 %
Celkem	138	100,00 %

<sup>71</sup> Vlastní zdroj.

<sup>72</sup> Vlastní zdroj.

**Graf 14: Přehled oblíbenosti jednotlivých základních složek IZS v procentech<sup>73</sup>**

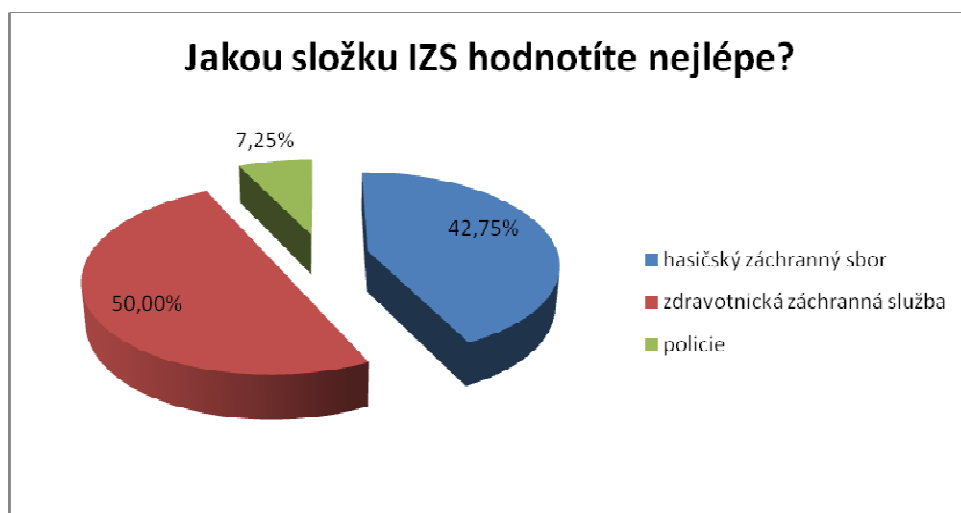

Z grafu je na první pohled patrné, že největší oblíbenosti u občanské společnosti dosahuje zdravotnická záchranná služba, která získala 50,00 %. Na druhém místě se umístil hasičský záchranný sbor celkem s 42,75 %. Poslední příčku na žebříčku oblíbenosti zaujímá policie, která získala pouhých 7,25 %.

Autorka předpokládala, že více než 50 % dotázaných potvrdí svou důvěru, že IZS dovede plně ochránit občanskou společnost a poskytnout včasnou pomoc při potížích. Tato v pořadí druhá hypotéza se potvrdila. Kladně se vyjádřilo 76,09 % dotázaných. Zbýlých 23,91 % buďto neví, domnívá se spíše ne nebo absolutně nedůvěřuje. Ze složek, které občanská společnost hodnotí nejlépe, nejvíce procentních bodů získala zdravotnická záchranná služba celkem 50,00 %. Na druhém místě se umístil hasičský záchranný sbor s 42,75%. a třetí příčka patří policii, která získala celkem 7,25 %.

<sup>73</sup> Vlastní zdroj.

### H3:

Spolupracují složky Integrovaného záchranného systému lépe v tuzemsku nebo v zahraničí (České republice)?

#### Předpoklad:

Autorka předpokládala, že více než 50 % dotázaných bude považovat spolupráci zahraničních složek IZS na lepší úrovni než v tuzemsku.

#### Výsledek:

**Výzkumná otázka se nepotvrdila.**

Zda spolupracují složky IZS lépe v tuzemsku či v zahraničí občanskou prověřovala jedna otázka z dotazníku:

#### 1) Je IZS v zahraničí na lepší úrovni?

Odpovědi na tuto otázku byly rozděleny do pěti kategorií:

**ano / spíše ano / nevím / spíše ne / určitě ne.**

Protože těchto pět výše uvedených kategorií komplikuje přehlednost, rozhodla se autorka vytvořit **dva rozbor**y. V prvním ponechala odpovědi v původní struktuře pěti kategorií. V druhém rozboru shrnula kladné odpovědi a polovinu z odpovědí „nevím“ do kategorie „ano“ a druhou polovinu odpovědí typu „nevím“ a odpovědi typu „spíše ne a ne“ pod kategorii „ne“.

#### 1) Je IZS v zahraničí na lepší úrovni?

**Tab. 14: Domněnka zda je IZS v zahraničí na lepší úrovni<sup>74</sup>**

Je IZS v zahraničí na lepší úrovni?	Vyjádření v počtu	Vyjádření v procentech
Ano	12	8,70 %
Spíše ano	18	13,04 %
Nevím	33	23,91 %
Spíše ne	48	34,78 %
Určitě ne	27	19,57 %
Celkem	138	100,00 %

<sup>74</sup> Vlastní zdroj.

**Graf 15: Porovnání výsledků výzkumu, zda je IZS v zahraničí na lepší úrovni<sup>75</sup>**

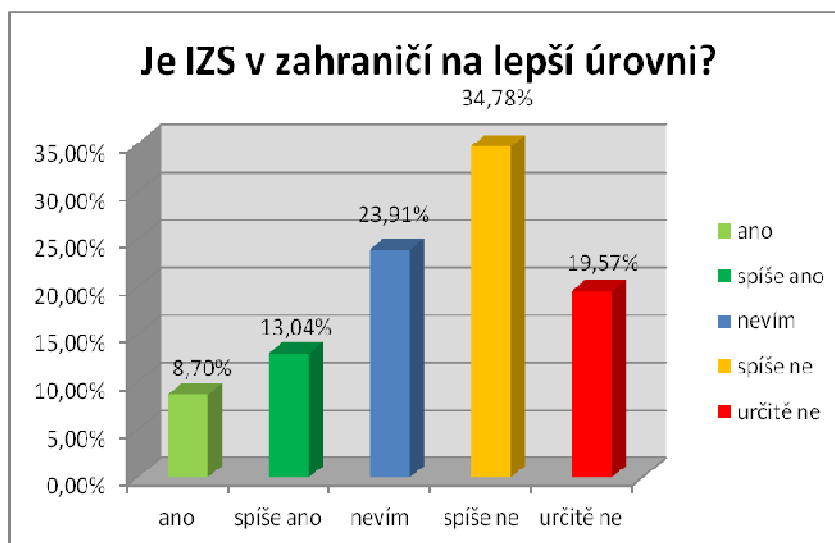

V prvním podrobném rozboru bylo zjištěno, že 8,70 % dotázaných se domnívá, že IZS v zahraničí (České republice) je na lepší úrovni. 13,04 % respondentů uvedlo „spíše ano“. 23,91 % dotázaných neví, neboť nemají žádné informace o IZS u sousedů v Jihočeském kraji. 34,78 % respondentů se domnívá, že „spíše ne“ a zbylých 19,57 % dotázaných si myslí, že v Jihočeském kraji určitě není lepší koordinace složek IZS než v České republice.

Pro lepší orientaci byl vypracován druhý rozbor. Zde byly výše uvedené kladné odpovědi typu „ano a spíše ano“ a polovina z odpovědí „nevím“ shrnuty do kategorie „ano“ a druhá polovina odpovědí typu „nevím“ a odpovědi typu „spíše ne a ne“ zahrnuty pod kategorií „ne“.

**Tab. 15: Zestručnění odpovědí vyjadřujících domněnku zda je IZS v zahraničí na lepší úrovni<sup>76</sup>**

Je IZS v zahraničí na lepší úrovni?	Vyjádření v počtu	Vyjádření v procentech
Ano	46	33,33 %
Ne	92	66,67 %
Celkem	138	100,00 %

<sup>75</sup> Vlastní zdroj.

<sup>76</sup> Vlastní zdroj.

**Graf 16: Porovnání výsledků zestručněných odpovědí vyjadřujících domněnku zda je IZS v zahraničí na lepší úrovni<sup>77</sup>**

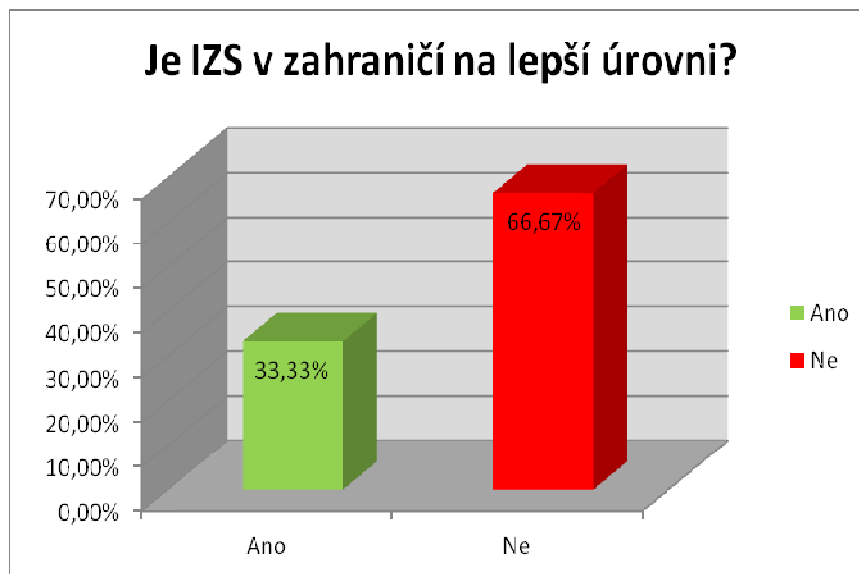

Z druhého zestručněného rozboru jasně vyplývá, že menšina, tj. 33,33 %, respondentů se domnívá, že v zahraničí je IZS na lepší úrovni a naopak většina dotázaných tj. celkem 66,67 %, si myslí, že v zahraničí není IZS na lepší úrovni než v tuzemsku.

Třetí hypotéza, kdy autorka předpokládala, že více než 50 % dotázaných bude považovat spolupráci zahraničních složek IZS na lepší úrovni než v tuzemsku, se nepotvrdila. Většina dotázaných celkem 66,67 % se domnívá, že zahraniční IZS není na lepší úrovni či neví, jaká je situace v zahraničí. Zbytek, tj. 33,33 %, také částečně neví, anebo se přiklání k hodnocení ano či spíše ano, že IZS je na lepší úrovni v zahraničí.

### **Shrnutí analýzy odpovědí za Horní Rakousko**

Ve zkoumaném vzorku občanské společnosti Horního Rakouska převládly ženy nad muži o 13,04 %. Co se týče věku respondentů, nejvíce byla zastoupena kategorie do 18 let a to poměrem 44,93 %. V oblasti vzdělání 44,93 % respondentů mělo ukončené základní vzdělání, dále převládali středoškoláci s maturitou a na třetí příčce se umístili vysokoškolsky vzdělaní respondenti. Pokud bychom hodnotili respondenty podle velikosti obce, v jaké žijí, tak nejvíce respondentů žije v obcích od 5 000 do 10 000

<sup>77</sup> Vlastní zdroj.

obyvatel, následují obce do 5 000 obyvatel. Poslední dvě kategorie tj. obce od 10 000 do 50 000 a obce nad 50 000 obyvatel se společně dělí o třetí příčku.

Hypotéza u první otázky se nepotvrdila, tzn. méně než polovina respondentů přesně neví, co znamená IZS. Přesto je třeba zdůraznit, že občanská společnost zná to nejdůležitější a to jsou čísla tísňového volání. To, že tato čísla jsou často využívána, potvrdil také tento výzkum, kdy 53,62 % respondentů uvedlo, že v minulosti využili volání na tato čísla. Výsledek výzkumu potvrdil skutečnost, že celkově by bylo potřeba zlepšit informovanost občanské společnosti v IZS.

Druhá hypotéza, zda IZS dovede plně ochránit občanskou společnost a poskytnout včasnou pomoc při potížích, se potvrdila. Kladně se vyjádřilo 76,09 % dotázaných. Zbylých 23,91 % buďto neví, domnívá se spíše ne nebo absolutně nedůvěřuje. Ze složek, které občanská společnost hodnotí nejlépe, nejvíce procentních bodů získala zdravotnická záchranná služba celkem 50,00 %, hasičský záchranný sbor s 42,75 % se umístil na druhém místě a třetí příčka patří policii, která získala celkem 7,25 %.

Třetí hypotéza, kdy autorka předpokládala, že více než 50 % dotázaných bude považovat spolupráci zahraničních složek IZS na lepší úrovni než v tuzemsku, se nepotvrdila. Většina dotázaných celkem 66,67% se domnívá, že zahraniční IZS není na lepší úrovni či neví, jaká je situace v zahraničí. Zbytek, tj. 33,33 %, také částečně neví, anebo se přiklání k hodnocení ano či spíše ano, že IZS je na lepší úrovni v zahraničí.

### **4.3 Komparace výsledků výzkumu za Jihočeský kraj a Horní Rakousko**

#### **Komparace zastoupení respondentů**

Jak v Jihočeském kraji, tak v Horním Rakousku se sociologického výzkumu zúčastnilo celkem 276 respondentů, z toho v Jihočeském kraji 138 a v Horním Rakousku rovněž 138 respondentů. V Jihočeském kraji převládly ženy nad muži o 26,08 %, v Horním Rakousku se výzkumu zúčastnilo žen o něco méně, ale rovněž převládly nad muži o 13,04 %.



### **Komparace odpovědí k výzkumné otázce č. 1**

**Je občanská společnost dostatečně informována o tom, co znamená integrovaný záchranný systém?**

Na základě provedených zjištění můžeme konstatovat, že v Horním Rakousku bylo více správných odpovědí o 3,63 %. Nutno však zdůraznit, že většina respondentů věděla spíše povrchně, co je to IZS, ale nevěděli zcela přesnou definici, z toho důvodu v obou zemích převládly špatné odpovědi. Tzn. v Jihočeském kraji odpovědělo špatně 57,25 % a v Horním Rakousku 53,62 %.

### **Komparace odpovědí k výzkumné otázce č. 2**

**Dovede integrovaný záchranný systém dostatečně rychle, kvalitně a na vysoké odborné úrovni poskytnout ochranu občanské společnosti?**

V obou zemích byli respondenti přesvědčeni o tom, že IZS dokáže dostatečně rychle a kvalitně poskytnout potřebnou ochranu. V Horním Rakousku je o tomto faktu přesvědčeno více respondentů celkem 76,09 %, což je o 1,46 % více než v Jihočeském kraji.

### **Komparace odpovědí k výzkumné otázce č. 3**

**Spolupracují složky Integrovaného záchranného systému lépe v tuzemsku nebo v zahraničí (Rakousku)?**

V obou zemích převládá názor, že IZS lépe funguje doma než v zahraničí, o tomto faktu je v Jihočeském kraji přesvědčeno 55,07 % respondentů a v Horním Rakousku ještě o trochu více celkem 66,67 % dotázaných respondentů.

### **Shrnutí komparace výsledků výzkumu za oba sousední kraje**

V obou zemích se sociologického výzkumu zúčastnilo více žen než mužů. V Jihočeském kraji převládly ženy nad muži o 26,08 %, což bylo o 12,68 % více než v Horním Rakousku.

Nejvíce respondentů v obou srovnávaných zemích bylo zastoupeno v kategorii do 18 let. V Jihočeském kraji podíl respondentů do 18 let činil 58,70 %, což je o 13,77 % více než v Horním Rakousku.

V oblasti vzdělání převládalo v Jihočeském kraji i v Horním Rakousku základní vzdělání, protože většina dotazovaných respondentů neměla ještě plně dokončeno

středoškolské vzdělání. Tento poměr činil v Jihočeském kraji 77,54 %, což bylo o 32,61 % více než v Horním Rakousku.

Většina dotázaných respondentů z Jihočeského kraje žije v obcích do 5 000 obyvatel tj. 43,48 %. V Horním Rakousku většina dotázaných žije v obcích od 5 000 do 10 000 obyvatel, tj. 37,68 %.

Hypotéza u první otázky se nepotvrdila ani v jedné ze zkoumaných zemí. Méně, než polovina respondentů neví, co přesně znamená IZS, spíše neznají přesnou definici. V Jihočeském kraji odpovědělo správně pouze 42,75 %. V Horním Rakousku odpovědělo správně 46,38 %, což je o 3,63 % lepší výsledek než v Jihočeském kraji.

Druhá hypotéza, zda IZS dovede plně ochránit občanskou společnost a poskytnout včasnou pomoc při potížích se potvrdila v obou zemích. V Jihočeském kraji věří ve schopnosti IZS 74,64 % dotázaných respondentů. V Horním Rakousku věří IZS celkem 76,09 %, což je o 1,45 % více důvěřivých než v Jihočeském kraji.

Třetí hypotéza, kde autorka předpokládala, že více než 50 % dotázaných bude považovat spolupráci zahraničních složek IZS na lepší úrovni než v tuzemsku se nepotvrdila ani v jedné ze zkoumaných zemí. V Jihočeském kraji se 44,93 % respondentů domnívá, že IZS složky spolupracují na lepší úrovni v zahraničí, v Horním Rakousku je o tomto faktu přesvědčeno pouze 33,33 %, což je o 11,63 % méně než v Jihočeském kraji.

## ZÁVĚR

Výsledky a shrnutí předkládané bakalářské práce prokazují, že občanská společnost určitým způsobem, můžeme říci na úrovni běžného vědomí, které nejde do hloubky a neanalyzuje v širších souvislostech a nestrukturuje zkoumaný jev, vnímá IZS. Cílem této práce bylo přistupovat k dané problematice na úrovni teoretického vědomí, tzn. zkoumat daný jev, tj. vztah mezi IZS a občanskou společností v širších souvislostech, analyzovat, strukturovat a definovat věci přesně za použití odborných termínů.

Hlavním úkolem IZS je ochránit občanskou společnost, což se v České republice poměrně daří. Operační střediska i stanoviště jednotlivých složek IZS jsou rovnoměrně rozmístěna po celém území ČR. Mezi jednotlivými složkami je koordinovaná spolupráce, která je kvalitně řízena. Zasahující posádky na místě jsou dostatečně vybaveny potřebným materiálem a vše je dokumentačně a legislativně ošetřeno. Přesto však je co zlepšovat, např. v podobě modernější techniky a dokonalejšího propojení mezi složkami.

Od občanské společnosti očekáváme určité sdružování do dobrovolných organizací. Zejména v obcích jsou velmi známé a můžeme říci také populární sdružení dobrovolných hasičů. Tato dobrovolná sdružení jsou zároveň využívána i v rámci IZS k ochraně občanské společnosti, životů občanů a jejich majetku při působení negativních událostí jako jsou katastrofy, hromadná neštěstí či ozbrojené konflikty. Úroveň jednotlivých opatření je závislá na lidském poznání a pochopení těchto jevů a na vyspělosti společnosti. Významnou roli hrají také geografické a klimatické podmínky, které se v dnešní době hodně mění. Nezanedbatelný vliv má rovněž industrializace a ekonomická vyspělost dané společnosti. Ochrana občanské společnosti je jedním ze znaků společenské vyspělosti daného společenství a zároveň hlavním úkolem, který má plnit dnešní vyspělý a moderní IZS.

Tato práce na základě studia odborné literatury, odborných článků, interních materiálů a zpracovaných odpovědí ze sociologického výzkumu, který byl proveden v Jihočeském kraji a v Horním Rakousku, analyzovala úroveň informovanosti o IZS v občanské společnosti, míru schopnosti IZS ochránit občanskou společnost a provedla komparaci, zda spolupracují složky IZS lépe v tuzemsku než v zahraničí.

Analýzou úrovně informovanosti o IZS v občanské společnosti bylo zjištěno, že existují určité rezervy ve znalostech respondentů. Většina dotazovaných prokázala spíše

povrchní znalosti, např. znalost základních složek IZS, ale již nevěděla přesné vymezení pojmů v této problematice. Kladně lze hodnotit, že téměř 100 % dotazovaných znalo čísla tísňového volání.

Přibližně dvě třetiny občanské společnosti v obou zkoumaných zemích věří v plnou funkčnost IZS a věří také, že v jejich zemi IZS funguje lépe než v zahraničí.

První hypotéza se nepotvrdila. Méně než polovina respondentů neví, co přesně znamená IZS, spíše neznají přesnou definici. V Jihočeském kraji odpovědělo správně pouze 42,75 %. V Horním Rakousku odpovědělo správně 46,38 %, což je o pouhé 3,63 % lepší výsledek než v Jihočeském kraji. Bylo by potřeba zlepšit informovanost občanské společnosti v této oblasti.

Druhá hypotéza, zda IZS dovede plně ochránit občanskou společnost a poskytnout včasnou pomoc při potížích, se potvrdila v obou zemích. V Jihočeském kraji věří ve schopnosti IZS 74,64 % dotázaných respondentů. V Horním Rakousku věří IZS celkem 76,09 %, což je o 1,45 % více důvěřivých než v Jihočeském kraji.

Třetí hypotéza, kde autorka předpokládala, že více než 50 % dotázaných bude považovat spolupráci zahraničních složek IZS na lepší úrovni než v tuzemsku, se nepotvrdila v obou zkoumaných zemích. V Jihočeském kraji se 44,93 % respondentů domnívá, že IZS složky spolupracují na lepší úrovni v zahraničí, v Horním Rakousku je o tomto faktu přesvědčeno pouze 33,33 %, což je o 11,63 % méně než v Jihočeském kraji.

Práce ukázala, jak je činnost IZS důležitá, náročná a potřebná a že zpracováním tohoto aktuálního tématu autorka přispěje alespoň částečně k dalšímu poznání a vnímání dané problematiky.

# SEZNAM POUŽITÉ LITERATURY

## Literární zdroje

1. LINHART, P. *Některé otázky ochrany obyvatelstva*. České Budějovice: Jihočeská univerzita v Českých Budějovicích, 2006. 86 s. ISBN 80-7040-854-5.
3. HORÁK, R., KRČ, M., ONDRUŠ, R., DANIELOVÁ, L. *Průvodce krizovým řízením pro veřejnou správu*. Praha: Linde, 2004. 423 s. ISBN 80-7201-471-4.
4. KROUPA M., ŘÍHA, M., *Integrovaný záchranný systém*. 2.vyd. Praha: Armex, 2006. 114 s. ISBN 80-86795-35-7.
5. MÜLLER, K. *Češi a občanská společnost*. 2. vydání, Praha: Triton, 2003. 272 s. ISBN 80-7254-232-1.
6. SKOVAJSA, M. *Občanský sektor. Organizovaná občanská společnost v České republice*. 1.vyd. Praha: Portál, 2010. 376 s. ISBN 978-80-7367-681-0\*TS 02.
7. DOHNALOVÁ, M., MALINA J. *Slovník antropologie občanské společnosti*. 1.vyd. Brno: CERM, 2006. 778 s. ISBN 80-7204-349-8.
8. FESTL, H. *Das Recht der Feuerwehr*. 1.vyd. Wien: Verlag Österreich, 1995. 371 s. ISBN 978-3-7046-0791-1.

## Časopisecké zdroje

1. *Časopis 112: odborný časopis požární ochrany, integrovaného záchranného systému a ochrany obyvatelstva*. Praha: MV-generální ředitelství Hasičského záchranného sboru ČR. 2010. ISSN 1213-7057.
2. *Časopis Veřejná správa: odborný časopis o veřejné správě*. Praha: Ministerstvo vnitra ČR. 2010. ISSN 213-6581.

## Legislativa

1. Česko. Zákon č. 239/2000 Sb., o integrovaném záchranném systému a o změně některých zákonů. In: *Sbírka zákonů, Česká republika*.
2. Česko. Vyhláška č. 328/2001 Sb., o některých podrobnostech zabezpečení integrovaného záchranného systému. In: *Sbírka zákonů, Česká republika*.

## Elektronické zdroje

1. *Oficiální internetové stránky Jihočeského kraje* [online]. 2011, poslední revize 31. 07. 2011 [cit. 31. července 2011]. Dostupný z WWW: <[http://www.kraj-jihocesky.cz/index.php?par%5Bid\\_v%5D=348&par%5Blang%5D=](http://www.kraj-jihocesky.cz/index.php?par%5Bid_v%5D=348&par%5Blang%5D=)>.
2. *Český statistický úřad: Jihočeský kraj* [online]. 2011, poslední revize 31. 07. 2011 [cit. 31. března 2011]. Dostupný z WWW: <<http://www.cbudejovice.czso.cz/>>.
3. *Land Oberösterreich* [online]. 2011, poslední revize 31. 07. 2011 [cit. 31. července 2011]. Dostupný z WWW: <<http://www.land-oberoesterreich.gv.at/cps/rde/xchg/ooe>>.
4. *Statistik Austria: Land Oberösterreich* [online]. 2011, poslední revize 31. 07. 2011 [cit. 31. března 2011]. Dostupný z WWW: <<http://www.statistik.at/blickgem/blick1/g40101.pdf>>.
5. *Skupina ČEZ – pro média: Cvičení ZÓNA 2010 prověří připravenost krizového řízení* [online]. 2011, poslední revize 06. 08. 2011 [cit. 17. září 2010]. Dostupný z WWW: <<http://www.cez.cz/cs/pro-media/aktuality-z-jadernych-elektren/8565.html>>.

## SEZNAM ZKRATEK

<b>AČR</b>	<b>Armáda České republiky</b>
<b>ČR</b>	<b>České republika</b>
<b>GŘ HZS ČR</b>	<b>Generální ředitelství Hasičského záchranného sboru ČR</b>
<b>HZS ČR</b>	<b>Hasičský záchranný sbor ČR</b>
<b>IZS</b>	<b>integrovaný záchranný systém</b>
<b>JPO</b>	<b>jednotky požární ochrany</b>
<b>LZS</b>	<b>letecká záchranná služba</b>
<b>MU</b>	<b>mimořádná událost</b>
<b>MV</b>	<b>Ministerstvo vnitra</b>
<b>OPIS</b>	<b>operační a informační středisko</b>
<b>PČR</b>	<b>Policie České republiky</b>
<b>PO</b>	<b>požární ochrana</b>
<b>RLP</b>	<b>rychlá lékařská pomoc</b>
<b>RZP</b>	<b>rychlá zdravotnická pomoc</b>
<b>TCTV</b>	<b>telefonní centrum tísňového volání</b>
<b>ZLP</b>	<b>záchranné a likvidační práce</b>
<b>ZZS</b>	<b>zdravotnická záchranná služba</b>
<b>CPO</b>	<b>civilní protiletecká ochrana</b>
<b>CP</b>	<b>civilní obrana</b>
<b>EU</b>	<b>Evropská unie</b>
<b>NATO</b>	<b>Severoatlantická aliance (North Atlantic Treaty Organization)</b>

## SEZNAM TABULEK

- Tab. 1:** Strategická úroveň koordinace
- Tab. 2:** Pohlaví respondentů
- Tab. 3:** Věk respondentů
- Tab. 4:** Vzdělání respondentů
- Tab. 5:** Velikost obce (bydliště) respondentů
- Tab. 7:** Hodnocení znalosti čísel tísňového volání k jednotlivým složkám IZS
- Tab. 8:** Přehled čísel na tísňová volání podle jednotlivých složek IZS
- Tab. 9:** Přehled kolik respondentů v minulosti využilo čísel na tísňové volání
- Tab. 10:** Úroveň znalosti respondentů o cvičení „ZÓNA 2010“
- Tab. 11:** Vyslovení důvěry v Integrovaný záchranný systém
- Tab. 12:** Zestručnění odpovědí vyjadřujících důvěru v IZS
- Tab. 13:** Přehled oblíbenosti základních složek IZS u občanské společnosti
- Tab. 14:** Domněnka zda je IZS v zahraničí na lepší úrovni
- Tab. 15:** Zestručnění odpovědí vyjadřujících domněnku zda je IZS v zahraničí na lepší úrovni



## SEZNAM GRAFŮ

- Graf 1:** Operační úroveň odbavování tísňového volání
- Graf 2:** Srovnání počtu obyvatel jednotlivých krajů
- Graf 3:** Srovnání rozlohy jednotlivých krajů (v km<sup>2</sup>)
- Graf 4:** Porovnání zastoupení mužů a žen v procentech
- Graf 5:** Porovnání věkových kategorií respondentů v procentech
- Graf 6:** Porovnání dosaženého vzdělání respondentů v procentech
- Graf 7:** Rozdělení respondentů do skupin podle velikosti obce (bydliště)
- Graf 8:** Porovnání správných a chybných odpovědí na otázku „Co znamená IZS?“
- Graf 9:** Počet zaznamenaných správných odpovědí na znalost čísel na tísňová volání v procentech
- Graf 10:** Přehled kolik respondentů v minulosti již volalo na tísňová čísla
- Graf 11:** Porovnání úrovně znalostí respondentů o cvičení „ZÓNA 2010“
- Graf 12:** Porovnání výsledků vyslovení důvěry v IZS
- Graf 13:** Porovnání výsledků zestručněných odpovědí vyjadřujících důvěru v IZS
- Graf 14:** Přehled oblíbenosti jednotlivých základních složek IZS v procentech
- Graf 15:** Porovnání výsledků výzkumu, zda je IZS v zahraničí na lepší úrovni
- Graf 16:** Porovnání výsledků zestručněných odpovědí vyjadřujících domněnku zda je IZS v zahraničí na lepší úrovni

## **SEZNAM PŘÍLOH**

- P I.        Základní údaje o Jihočeském kraji**
- P II.        Základní údaje o Horním Rakousku**
- P III.       Porovnání počtu obyvatel a rozlohy v obou sledovaných krajích**
- P IV.        Přehled otázek položených v dotazníku**
- P V.        Ukázka dotazníku Jihočeský kraj**
- P VI.        Ukázka dotazníku Horní Rakousko**

## PŘÍLOHA P I: ZÁKLADNÍ ÚDAJE O JIHOČESKÉM KRAJI

Obr. 1: Znak Jihočeského kraje<sup>78</sup>

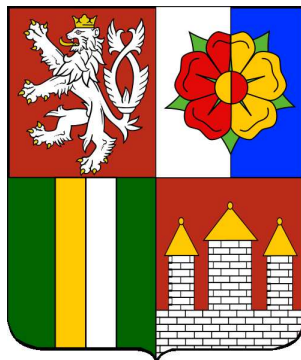

Rozloha:	10 056 km <sup>2</sup>
Nejvyšší místo:	1 378 m – Plechý
Nejnižší místo:	350 m – Orlická přehrada
Počet obyvatel:	638 674
Hustota osídlení:	62 obyvatel na km <sup>2</sup>
Počet obcí:	623
z toho měst: <sup>79</sup>	53

<sup>78</sup> *Oficiální internetové stránky Jihočeského kraje* [online]. 2011, poslední revize 31. 07. 2011 [cit. 31. července 2011]. Dostupný z WWW:

<[http://www.kraj-jihocesky.cz/index.php?par%5Bid\\_v%5D=348&par%5Blang%5D=>](http://www.kraj-jihocesky.cz/index.php?par%5Bid_v%5D=348&par%5Blang%5D=>).

<sup>79</sup> *Český statistický úřad: Jihočeský kraj* [online]. 2011, poslední revize 31. 07. 2011 [cit. 31. března 2011]. Dostupný z WWW: <<http://www.cbudejovice.czso.cz/>>.

## PŘÍLOHA P II: ZÁKLADNÍ ÚDAJE O HORNÍM RAKOUSKU

Obr. 2: Znak Horního Rakouska<sup>80</sup>

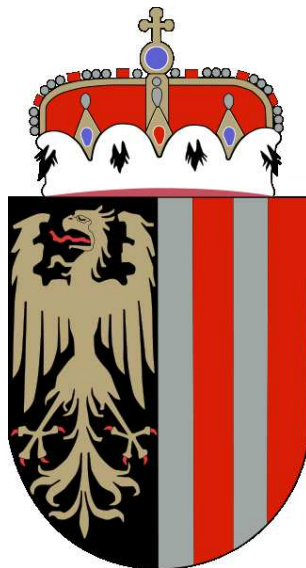

Rozloha:	11 979 km <sup>2</sup>
Nejvyšší místo:	2 995 m – Hoher Dachstein
Nejnižší místo:	239 m – Grein
Počet obyvatel:	1 412 640
Hustota osídlení:	116 obyvatel na km <sup>2</sup>
Počet obcí:	444
z toho měst: <sup>81</sup>	170

<sup>80</sup> *Land Oberösterreich* [online]. 2011, poslední revize 31. 07. 2011 [cit. 31. července 2011]. Dostupný z WWW: <<http://www.land-oberoesterreich.gv.at/cps/rde/xchg/ooe>>.

<sup>81</sup> *Statistik Austria: Land Oberösterreich* [online]. 2011, poslední revize 31. 07. 2011 [cit. 31. března 2011]. Dostupný z WWW: <<http://www.statistik.at/blickgem/blick1/g40101.pdf>>.

### PŘÍLOHA P III: POROVNÁNÍ POČTU OBYVATEL A ROZLOHY V OBOU SLEDOVANÝCH KRAJÍCH

**Graf 2: Srovnání počtu obyvatel jednotlivých krajů (v ks)<sup>82</sup>**

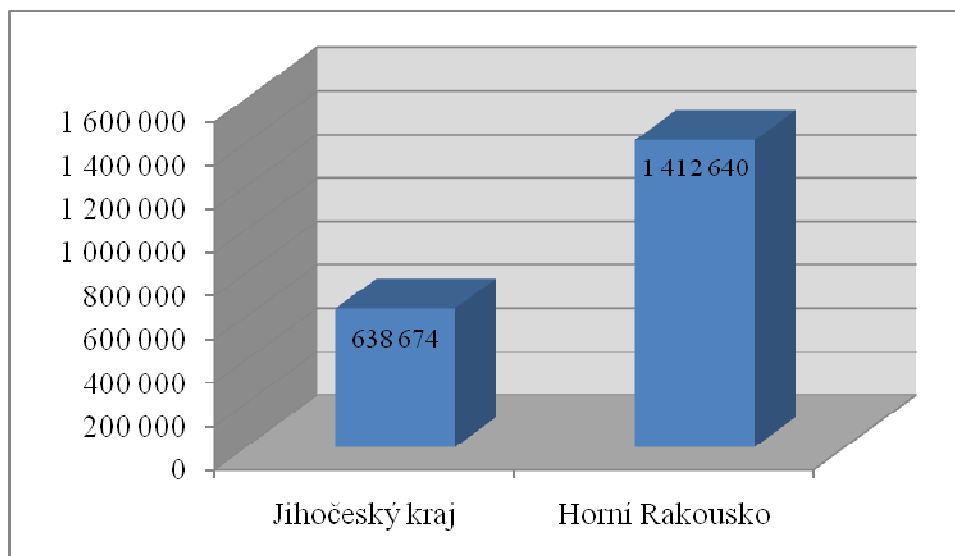

Porovnáme-li počet obyvatel je na tom kraj Horní Rakousko lépe o více jak polovinu než Jihočeský kraj.

**Graf 3: Srovnání rozlohy jednotlivých krajů (v km<sup>2</sup>)<sup>83</sup>**

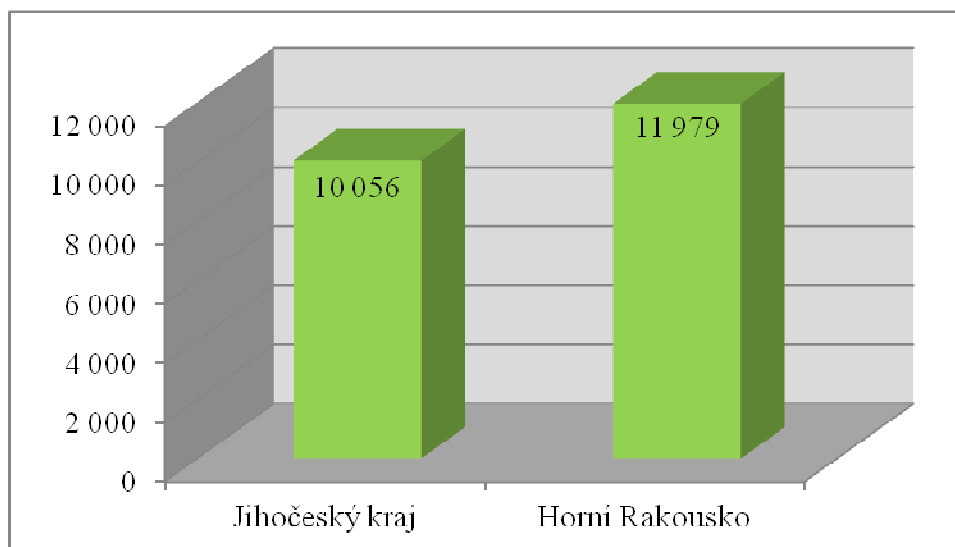

Co do velikosti rozlohy se kraje mnoho neliší, avšak terén je v Horním Rakousku členitější, což klade nemalé nároky na připravenost IZS.

<sup>82</sup> Vlastní zdroj.

<sup>83</sup> Vlastní zdroj.

## **PŘÍLOHA P IV: PŘEHLED OTÁZEK POLOŽENÝCH V DOTAZNÍKU**

Respondentům v obou krajích byly položeny následující otázky:

- 1) Pohlaví?
- 2) Věk?
- 3) Vzdělání?
- 4) V jak velké obci bydlíte?
- 5) Víte co znamená zkratka IZS?
- 6) Znáte čísla na tísňová volání?
- 7) Využili jste někdy v minulosti čísla tísňového volání?
- 8) Komu je určeno volání na tísňovou linku 112?
- 9) Co znamená integrovaný záchranný systém?
- 10) Jakou ze základních složek IZS hodnotíte nejlépe?
- 11) Která z níže uvedených složek nepatří do IZS?
- 12) Myslíte si, že Vás složky IZS dokážou plně ochránit a poskytnout Vám včasnou pomoc při potížích?
- 13) Myslíte si, že složky IZS v České republice spolupracují na stejné úrovni jako v zahraničí (např. v Rakousku)?
- 14) Víte co mělo za úkol cvičení „ZÓNA 2010“?
- 15) Napište prosím krátce svou zkušenost s některou ze složek IZS, Váš postoj či názor?

## PŘÍLOHA P V: UKÁZKA DOTAZNÍKU PRO JIHOČESKÝ KRAJ

138

**DOTAZNÍK**

1. Pohlaví M  Ž



2. Věk do 18 let  18-25 let  26-35 let  36-50 let  nad 50 let

3. Vzdělání základní  SŠ bez maturity  SŠ s maturitou  VŠ

4. V jaké obci bydlíte? do 5000  5000-10 000  10 000-50000  nad 50 000   
(počet obyvatel)

5. Víte co znamená zkratka IZS?  internetový zpravodajský server  
 integrovaný záchranný systém  
 informace ze světa  
 jiná ( uveďte, prosím)

6. Připište čísla tísňového volání k jednotlivým složkám (112,150,155,156,158)

 Policie ČR   Zdravotnická záchranná služba   Obecní (městská)

 Hasičský záchranný sbor  Jednotné evropské číslo.

7. Využili jste někdy v minulosti čísla tísňového volání?  ano  ne  
(ohlášení dopravní nehody, požáru, krádeže, zdravotních potíží...)

8. Tísňové volání na linku 112 je určeno:  
 pro cizince – odbavení volání v cizím jazyce (základ AJ a NJ)  
 pro oznámení mimořádné události, zejména když vyžadují zásah více složek IZS  
 pro oznámení mimořádné události, při níž volající neví, které tísňové číslo má volit  
 pro všechny tři výše uvedené možnosti

9. Integrovaný záchranný systém znamená:  
 koordinovaný postup jeho složek při přípravě na mimořádné události a při provádění záchranných a likvidačních prací  
 IZS je organizace v podobě instituce  
 činnost k odvrácení nebo omezení bezprostředního působení rizik vzniklých mimořádnou událostí, zejména ve vztahu k ohrožení života, zdraví, majetku nebo živ. prostředí

10. Jakou ze základních složek IZS hodnotíte nejlépe?  
 Hasičský záchranný sbor a jednotky požární ochrany  
 Zdravotnická záchranná služba  
 Policie ČR

11. Která z níže uvedených složek nepatří do složky IZS?  
 RZP (rychlá zdravotnická pomoc)  
 LZS (letecká záchranná služba)  
 Policie České republiky  
 Sjednocená organizace nevidomých (Bílá pastelka)  
 ZBK (Zdravotnická brigáda kynologů)

12. Myslíte si, že Vás složky IZS dokážou plně ochránit a poskytnout Vám včasnou pomoc při potížích?  
 ano  spíše ano  nevím  spíše ne  určitě ne

13. Myslíte si, že složky IZS v České republice spolupracují na stejné úrovni jako v zahraničí? (např. Rakousko, Německo)  
 ano  spíše ano  nevím  spíše ne  určitě ne

14. Víte co mělo za úkol cvičení „ZÓNA 2010“ ?  
 ano  částečně  ne

## PŘÍLOHA P VI: UKÁZKA DOTAZNÍKU PRO HORNÍ RAKOUSKO

**Fragebogen**

1. Geschlecht M  W



2. Alter bis 18 Jahre  18-25 Jahre  26-35 Jahre  36-50 Jahre  über 50 Jahre



3. Ausbildung Grundschule  Mittelschule ohne Abitur  Mittelschule mit Abitur  Universität

4. In welcher Stadt wohnen Sie? (Einwohnerzahl) bis 5000  5000-10 000  10 000-50000  über 50 000

5. Wissen Sie, was diese Abkürzung bedeutet IRS?  Internal Reference Specification  
 integriertes Rettungssystem  
 Institut für Regionalentwicklung und Strukturplanung  
 Anderes (bitte angeben)

6. Schreiben Sie bitte die Notrufnummern zu den einzelnen Feldern auf. (112, 144, 122, 133, 140)

133  Polizei      144  Rettung      136  Bergrettung

122  Feuerwehr      112  Euronotruf

7. Haben Sie mal die Notrufnummern benützt/verwendet?  ja  nein  
(Meldung von Autounfall, Brand, Diebstahl, Gesundheitsbeschwerden,.....)

8. Der Euronotruf 112 ist bestimmt:  
 für Ausländer –Anrufbearbeitung in einer Fremdsprache (grundsätzlich auf Englisch oder Deutsch)  
 für Schadensfallmeldung, vorallem wenn mehrere Einheiten des integrierten Rettungssystem in Anspruch genommen werden  
 für Schadensfallmeldung, wobei der Anrufende nicht weiss, welche Notrufnummer er wählen soll.  
 für alle drei oben genannten Möglichkeiten.

9. Das integrierte Rettungssystem (B.O.S) bedeutet:  
 Koordiniertes Vorgehen seiner Einheiten bei der Vorbereitung auf Schadensfälle und bei der Durchführung von Rettungs- und Liquidationsarbeiten.  
 ist eine Organization in der Form eines Institutes  
 eine Tätigkeit zur Vermeidung oder Minderung von unmittelbar drohenden Risiken aus Schadensfällen in Bezug auf Gefahr für Leben, Gesundheit, Eigentum oder Umwelt.

10. Welche/r Bestandteilkörper/Einheit des integrierten Rettungssystems werten Sie am besten?  
 Feuerwehr  
 Rettung  
 Polizei

11. Welche von unten angeführten Organisationen gehören NICHT zu dem integrierten Rettungssystem?  
 Rettungsdienst  
 Luftrettung  
 Polizei  
 Schbehindertenverband  
 Rettungshundebrigade

12. Glauben Sie, dass die Bestandteilkörper/Einheiten des integrierten Rettungssystem Sie vollständig schützen und Ihnen eine rechtzeitige Nothilfe bei Schwierigkeiten sein können  
 ja  eher ja  ich weiss nicht  eher nein  sicher nicht

13. Glauben Sie, dass die Zusammenarbeit von den Bestandteilkörpern/Einheiten des integrierten Rettungssystem auf dem gleichem Niven sind wie im Ausland?  
 ja  eher ja  ich weiss nicht  eher nein  sicher nicht