

**VYSOKÁ ŠKOLA EVROPSKÝCH A REGIONÁLNÍCH
STUDIÍ, z. ú., ČESKÉ BUDĚJOVICE**

BAKALÁŘSKÁ PRÁCE

**OPERATIVNĚ PÁTRACÍ PROSTŘEDKY JAKO
INSTITUTY TRESTNÍHO PRÁVA**

Autor Práce: Petr Bukvald, DiS.
Studijní obor: Bezpečnostně právní činnost ve veřejné správě
Forma studia: Kombinovaná
Vedoucí práce: JUDr. Jan Bouchal
Katedra: Katedra právních oborů a bezpečnostních studií

2017

Prohlašuji, že jsem bakalářskou práci vypracoval samostatně, na základě vlastních zjištění a s použitím odborné literatury a materiálů uvedených v této práci.

Souhlasím, aby práce byla uložena v knihovně Vysoké školy evropských a regionálních studií v Českých Budějovicích a zpřístupněna v souladu s § 47b zákona č. 111/1998 Sb. v platném znění.

.....

Děkuji vedoucímu práce JUDr. Janu Bouchalovi, za cenné rady, připomínky a metodické vedení bakalářské práce.

Abstrakt

BUKVALD, P. *Operativně pátrací prostředky jako instituty trestního práva : bakalářská práce*. České Budějovice : Vysoká škola evropských a regionálních studií, z. ú., 2016. 47 s. Vedoucí bakalářské práce : JUDr. Jan Bouchal

Klíčová slova: Český trestní řád, Slovenský trestní řád, předstíraný převod, sledování osob a věcí, agent

Bakalářská práce popisuje obecný charakter operativně pátracích prostředků v Českém trestním řádu a Slovenském trestním řádu, vykládá jejich právní zakotvení a podmínky jejich používání ve spolupráci s dalšími orgány činnými v trestním řízení. Současně také definuje obecnou rovinu trestního řízení a z pohledu policejního orgánu vysvětlí jeho základní pojmy. Uvedením historie operativně pátracích prostředků pronikne do doby před rokem 1993 a připomene tak jejich dávné používání i historický vývoj. Svoji blízkostí a právním základem je spolupráce mezi těmito zeměmi v operativně pátracích prostředcích upravena i v mezinárodní spolupráci, která bude obecně definována. Instituty operativně pátracích prostředků uvedených trestních řádů budou porovnány a vyhodnoceny jejich odlišnosti.

Abstract

BUKVALD, P. *Operative Means Such as Institutes of Criminal Law : Bachelor thesis*. České Budějovice : The College of European and Regional Studies, 2016. 47 p.
Supervisor : JUDr. Jan Bouchal

Key words: The Czech Criminal Code, The Slovak Criminal Code, Feigned transfer, Tracking people and things, Agent

The bachelor thesis describes the general character of the operational search means in the Czech Criminal Procedure Code and the Slovak Criminal Procedure Code, interprets their legal bases and the conditions of their use in cooperation with other law enforcement authorities. At the same time, it also defines the general level of criminal proceedings and explains its basic concepts from the point of view of the police. By its proximity and legal basis, cooperation between these countries in operational search facilities is also regulated in international cooperation, which will be defined in general terms. The institutes of the operational search facilities mentioned above will be compared and their differences assessed.

Obsah

Úvod.....	8
1 Cíl a metodika bakalářské práce.....	9
2 Vymezení základních pojmů.....	10
2.1 Odhalování trestné činnosti.....	10
2.2 Objasňování trestné činnosti.....	11
2.3 Trestní řízení.....	12
2.4 Operativně pátrací prostředky obecně.....	12
3 Operativně pátrací činnost.....	15
3.1 Historie operativně pátrací činnosti.....	16
3.2 Předstíraný převod.....	18
3.2.1 Zákonné podmínky předstíraného převodu.....	18
3.3 Sledování osob a věcí.....	20
3.3.1 Obecné sledování osob a věcí.....	21
3.3.2 Sdělení informací k užívání sledování osob a věci Policií České republiky.....	22
3.3.3 Pořizování zvukových, obrázkových a jiným záznamů.....	23
3.3.4 Zásah do nedotknutelnosti obydlí, listovního tajemství.....	24
3.4 Použití agenta.....	25
3.4.1 Zákonné podmínky použití agenta.....	25
3.4.2 Příprava k použití agenta.....	26
3.4.3 Beztrestnost agenta.....	26
3.4.4 Agent jako utajený svědek v trestním řízení.....	27
3.4.5 Policejní provokace.....	27
4 Operativně pátrací prostředky a jejich použití v důkazním řízení.....	30
5 Slovenský trestní řád.....	31
5.1 Předstíraný převod.....	31
5.1.1 Zákonná úprava předstíraného převodu.....	32
5.2 Sledování osob a věcí.....	32
5.2.1 Zákonná úprava sledování osob a věcí.....	33
5.2.2 Postup při sledování osob a věcí.....	33
5.3 Pořizování obrazových, zvukových nebo obrazově zvukových záznamů.....	34
5.3.1 Zákonná úprava pořizování obrazových, zvukových nebo obrazově zvukových záznamů	35
5.4 Agent.....	36
5.4.1 Zákonná úprava použití agenta.....	36

5.4.2	Postup při používání agenta.....	37
5.4.3	Totožnost a výslech agenta.....	37
6	Mezinárodní smlouva České a Slovenské republiky o právní pomoci justičních orgánů	39
6.1	Použití agenta podle mezinárodní smlouvy mezi ČR a SR	39
6.2	Předstíraný převod podle mezinárodní smlouvy mezi ČR a SR.....	40
6.3	Sledovaná zásilka podle mezinárodní smlouvy mezi ČR a SR	40
7	Obecné srovnání Českého a Slovenského trestního řádu	42
7.1	Srovnání při předstíraném převodu u Českého a Slovenského trestního řádu	42
7.2	Srovnání při sledování osob a věcí u Českého a Slovenského trestního řádu	43
7.3	Srovnání při pořizování obrazových, zvukových a jiných záznamů.....	43
7.4	Srovnání při používání agenta.....	44
	Závěr s návrhy.....	46
	Seznam použitých zdrojů	48
	Literární zdroje	48
	Elektronické zdroje.....	49
	Interní akty řízení	50
	Seznam grafů	50
	Seznam Obrázků	50

Úvod

I když jsou operativní pátrací prostředky v našem právním systému poměrně novým institutem, je jejich užití zejména při činnostech Služby kriminální policie a vyšetřování značně rozšířené. A proč by také nebylo. S vývojem stále složitějších metod, s jakými se někteří pachatelé trestné činnosti snaží obcházet zákon, byla jen otázka času, kdy policejní orgány ve spolupráci s fyzických i právníky osobami vytvoří specifický okruh prostředků, jak toto nerespektování zákona odhalovat. Bude zajímavé sledovat, jak se v závislosti na nezastavitelném vývoji především technických zařízení, budou vyvíjet již zmíněné operativně pátrací prostředky, které beze sporu poskytují dosud nevyčerpaný prostor pro vznik nových, případně přesnějších metod operativně pátracích činností, které však i jako ostatní musí naplňovat jakýsi celoevropský trend při ochraně lidských práv, které vychází ze základních právních norem každého státu, jakým jsou v České republice Ústava České republiky a Listina základních práv a svobod.

V současné době jsou v českém právním systému zakotveny taxativně vymezené prostředky sloužící k odhalování závažnější trestné činnosti, která se ve většině případu vyznačuje tzv. latentním jednáním pachatele, tedy bez konkrétní osoby poškozené, která by věc oznámila, tedy bez podnětu zvenčí, a které tak nelze jinak odhalit, než za použití stejného metru skrytých policejních aktivit, jakými jsou operativně pátrací prostředky. Zajímavé je, že takové prostředky mohou být nejen užitečné k odhalování již probíhající trestné činnosti, ale zároveň mohou působit preventivně a indikovat teprve připravované trestné činy a předejít tak jejich spáchání.

Tyto prostředky budou v jednotlivých kapitolách popsány na základě zvoleného metodického postupu. Práce je rozdělena do několika částí, kdy první z nich tvoří vymezení základních pojmů trestního řízení včetně obecného popisu základních operativně pátracích prostředků tak, jak jsou popsány v zák. č. 141/1961 Sb., o trestním řízení soudním. V další části jsou tyto prostředky rozvedeny podrobněji. Ve třetí části jsou uvedeny operativně pátrací prostředky vycházející ze zák. č. 301/2005 Z. z. Slovenského trestního řádu, platném na území Slovenské republiky. Poslední část práce tvoří srovnání Českých a Slovenských operativně pátracích prostředků trestních řádů a zachycuje jejich odlišnosti.

1 Cíl a metodika bakalářské práce

Cílem bakalářské práce je snaha o rozpracování jednotlivých operativně pátracích prostředků a zkoumání jejich ustálených zákonitostí v systému, který je právně zakotven v Českém trestním řádu a Slovenském trestním řádu. Instituty se používají v utajení Policejními orgány a jsou provázány se státními zástupci i soudci, kteří v těchto věcech vytvářejí jistý dohled nad zákonitostí. Z tohoto důvodu budou jednotlivé instituty charakterizovány v obecné rovině, které poslouží k základnímu výkladu, orientaci právního zakotvení a budou vysvětleny jak jejich podmínky použití, tak i postupy při používání institutů, aby bakalářská práce mohla sloužit jako příručka pro začínající policisty, kteří se prozatím s operativně pátracími prostředky v praxi nesešli.

Pro splnění cíle bakalářské práce bude použita odborná literatura, trestní řády, právní informační systém a internetové zdroje.

Ke komplexnímu zpracování této práce bude využita metoda komparace, která porovná současné právní odchylky operativně pátracích prostředků v Českém trestním řádu a Slovenském trestním řádu. Jelikož uvedené trestní řády vycházejí ze stejného právního základu utvořeného rokem 1961 jako společný právní řád Československé republiky a rokem 1993 osamocení na Českou a Slovenskou republiku, přičemž musely vytvořit vlastní právní normy, je možné na tomto základě porovnat oba trestní řády. Metodou komparace by se měly zjistit odchylky či stejnorodost výkladu operativně pátracích činností.

V závěru bakalářská práce zhodnotí současný stav operativně pátracích prostředků vůči požadavkům současné doby a uvede návrhy pro zlepšení těchto institutů.

2 Vymezení základních pojmů

Vymezením základních pojmů trestního řízení pochopíme, kdy se operativně pátrací činnosti používají a do jakých kategorických skupin spadají. Mezi základní pojmy operativně pátracích prostředků dle literatury a dostupných zdrojů se řadí odhalování, objasňování a neposlední řadě trestní řízení.

2.1 Odhalování trestné činnosti

Odhalování trestné činnosti můžeme chápat také jako vyhledávání trestní činnosti. Odhalováním trestné činnosti v operativně pátrací činnosti rozumíme činnost Policie České republiky na základě vlastních iniciativních opatření, s využitím operativně pátracích prostředků, odhaluje do té doby skrytou trestnou činnost. Odhalování trestné činnosti se využívá pouze u některých forem trestné činnosti, které takový postup vyžadují a to zejména u problematiky hospodářské kriminality, činnosti organizovaného zločinu, terorismu. Cílem odhalování trestné činnosti je získat prvotní signály o již spáchaných trestných činech, které jsou prozatím skryté, nebo získání poznatků o teprve připravovaných trestných činech. Zde jsou využíváni jako pronikající element do zájmového a rizikového prostředí agenti či informátoři, kteří jsou operativními hlídkami kriminální policie.

Zájmovým prostředím se rozumí prostředí, v němž lze důvodně přepokládat získání poznatků důležitých pro odhalování, objasňování a dokumentování trestných činů, ke zjišťování jejich pachatelů a k předcházení těmto trestným činům. Získávání poznatků ze zájmového prostředí je činnost policisty, který se zastíráním skutečného účelu své činnosti aktivně vyhledává, dokumentuje a vyhodnocuje poznatky o zájmových prostředích a osobách v něm se pohybujících. V rámci této činnosti je policista oprávněn využívat podpůrné operativně pátrací prostředky¹

¹ DVOŘÁK, V. KOUBEK, M. *Základy operativně pátrací činnosti policie v definicích a schématech*. vyd. 1. Praha: Policejní akademie České republiky v Praze, 2011, 76 s. (Dvořák, 2011 s. 15), ISBN 978-80-7251-351-2

2.2 Objasňování trestné činnosti

Tento pojem můžeme chápat také jako operativní rozpracování trestného činu. Objasňováním v problematice operativních pátracích činností Policie České republiky si vykládáme činnost od okamžiku, kdy předmětná trestná činnost vyjde najevo. Možnosti zjištění trestné činnosti jsou od oznamovatele, nebo na základě vlastního zjištění. Tyto jsou využívány k odhalení pachatele trestné činnosti a všech kriminalistických okolností případu. Objasňování je prováděno oprávněným policistou, který před zahájením úkonu trestního řízení shromažďuje potřebné materiály o trestné činnosti, dokumentuje poznatky, které slouží jako podklady k zahájení úkonů trestního řízení. Jelikož toto stádium se nazývá v praxi před procesní, není zde vyžadován dozor státního zástupce.²

Graf 1 - Objasněnost trestných činů v roce 2015³

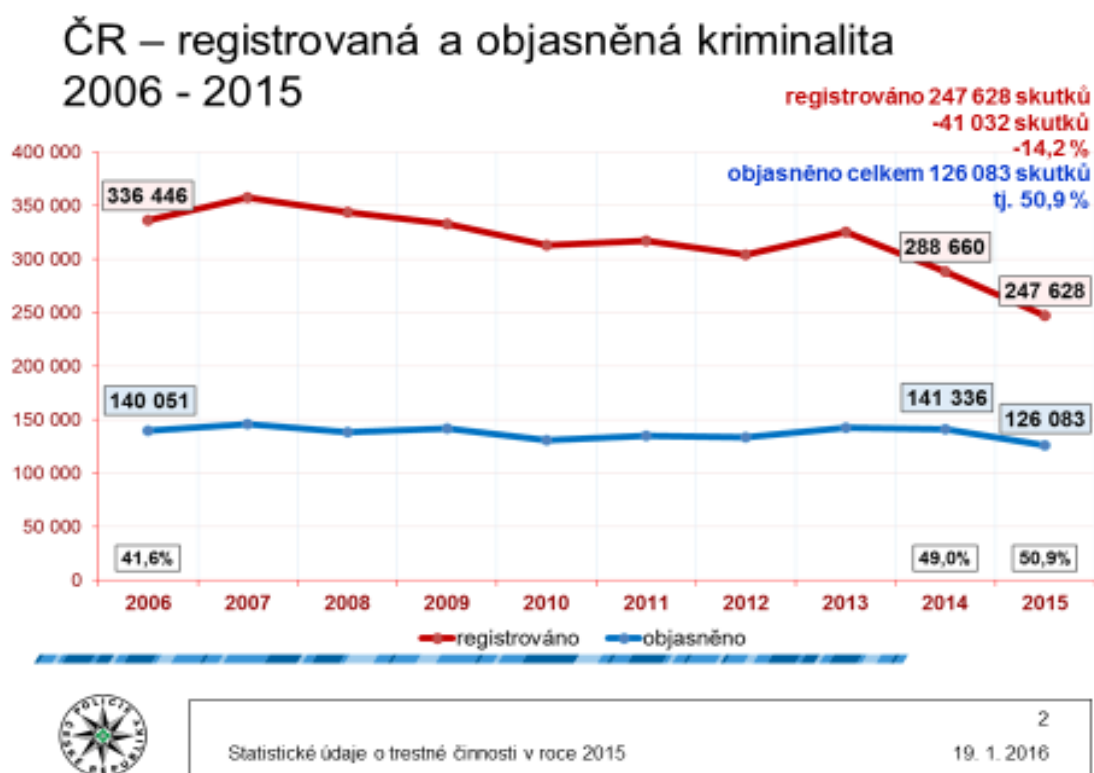

² DVOŘÁK, V. KOUBEK, M. *Základy operativně pátrací činnosti policie v definicích a schématech*. vyd. 1. Praha: Policejní akademie České republiky v Praze, 2011, 76 s. (Dvořák, 2011 s. 15), ISBN 978-80-7251-351-2

³ Laube, Z., *Základní statistické údaje o trestné činnosti v roce 2015*. Dostupné z WWW: <www.policie.cz/clanek/pocet-objasnenych-pripadu-stoupa.aspx> 2016, s. 2. [cit. On-line 2017-05-25]

2.3 Trestní řízení

Policejní orgán v trestním řízení působí jako orgán činný v trestním řízení a toto postavení se vztahuje ke stádiu přípravného řízení, včetně trestního stíhání konkrétní osoby. Operativně pátrací činnosti jsou součástí trestního řízení, které je zahájeno podle § 158 trestního řádu. O zahájení úkonu trestního řízení policejní orgán má povinnost sepsat záznam, ve kterém musí být uvedeny skutkové okolnosti, pro které se trestní řízení zahajuje a způsob, jakým se o nich dověděl. „*Hrozí-li nebezpečí z prodlení, policejní orgán záznam sepíše po provedení potřebných neodkladných a neopakovatelných úkonů.*“⁴ Opis záznamu o zahájení trestního řízení policejní orgán zašle do 48 hodin státnímu zástupci a od jeho doručení až po podání obžaloby podle § 179 trestního řádu je postup policejního orgánu dozorován příslušným státním zástupcem.

„*K objasnění a prověření skutečností důvodně nasvědčujících tomu, že byl spáchán trestný čin, opatřuje policejní orgán potřebné podklady a nezbytná vysvětlení a zajišťuje stopy trestného činu.*“⁵ Operativně pátrací prostředky mohou být používány až do doby projednávání trestní věci příslušným soudem prvního stupně. Stane se tak například při nutnosti ochrany svědků, krátkodobé ochrany osob, jednání směřujícího k zaměření úkonů trestního řízení, například ovlivňování svědků.⁶

2.4 Operativně pátrací prostředky obecně

Dělením operativně pátracích prostředků dosáhneme rozdělení na více druhů a to konkrétně na osoby, činnosti nebo věci. Při získávání skutečností důležitých pro trestní řízení, nesmí použití operativně pátracích prostředků sledovat jiný zájem než ten pro, který je určen. Použití tyto prostředky můžeme pouze v případě, nemůžeme-li dotčeného účelů dosáhnout jinak, nebo bylo-li by podstatně sníženo. Policejní prezident schvaluje pověření policejního orgánu použití operativně pátracích prostředků, není-li stanoveno jinak a to pouze v řízení o úmyslném trestném činu. Tyto jsou taxativně uvedené v ustanovení § 158b odst. 1 písm. a), b), c) trestního řádu, tj. předstíraný převod, sledování

⁴ JELÍNEK, J. *Trestní zákoník a trestní řád: s poznámkami a judikaturou*. Praha: Leges, 2009, (Jelínek, 2009 s. 826), ISBN 978-80-7502-049-9

⁵ JELÍNEK, J. *Trestní zákoník a trestní řád: s poznámkami a judikaturou*. Praha: Leges, 2009 (Jelínek, 2009 s. 826). ISBN 978-80-7502-049-9

⁶ DVOŘÁK, V. KOUBEK, M. *Základy operativně pátrací činnosti policie v definicích a schématech*. Vyd. 1. Praha: Policejní akademie České republiky v Praze, 2011, 76 s. (Dvořák, 2011 s. 16), ISBN 978-80-7251-351-2

osob a věcí, použití agenta.⁷ Policejní orgán je podle § 158b trestního řádu oprávněn v řízení o úmyslném trestném činu používat operativně pátrací prostředky. Policejním orgánem je ve smyslu trestního řádu právnická osoba, tedy policejní útvar, jejíž policista je osoba jednající jménem policejního orgánu. Konkrétní policejní orgány pověřuje k používání operativně pátracích prostředků policejní prezident. Použití operativně pátracích prostředků je možné za předpokladu, že je výhradně užito pro účely trestního řízení a nesmí sledovat jiný účel. Dále pokud sledovaného účelu není možno dosáhnout jinak nebo bylo by jinak jeho dosažení podstatně ztíženo a to vše za předpokladu co nejmenšího omezení občanských práv a svobod.⁸

Operativně pátracích prostředků může využívat i orgán Celní správy České republiky při vykonávání své pravomoci a to dle zákona č. 17/2012 Sb. a dále také z vyplývajících z mezinárodních smluv.

Tyto mezinárodní smlouvy nejsou obsaženy v trestním řádu. „*Operativně pátrací prostředky používá Celní správa České republiky při dohledu nad osobami, o kterých existují závažné důvody, při kterých lze předpokládat, že porušily či porušili předpisy druhé smluvní strany. Operativně pátrací prostředky mohou být použity pouze, pokud by porušení právních předpisů druhé smluvní strany, v případě, že by k němu došlo na území České republiky, bylo posuzováno podle trestního zákona jako úmyslný trestný čin.*“⁹

Operativně pátrací prostředky můžeme vymezit následujícím způsobem:

- a) vymezení pozitivní - operativně pátrací prostředky jsou souhrnem opatření policejních orgánů, které je uskutečňují podle trestního řádu a v souladu s dalšími právními předpisy, jejichž účelem je předcházení, odhalování a objasňování trestné činnosti, jakož i pátrání po skrývajících se pachatelích, pátrání po hledaných neznámých osobách a pátrání po věcných důkazech.¹⁰ Podle zákona č. 141/1961 Sb. o trestním řízení soudním, zde jsou vymezeny předstíraný převod podle § 158c, sledování osob a věcí podle § 158d a použití agenta podle § 158e.

⁷ JELÍNEK, J. *Trestní zákoník a trestní řád: s poznámkami a judikaturou*. Praha: Leges, 2009, (Jelínek, 2009 s. 832), ISBN 978-80-7502-049-9

⁸ DVOŘÁK, V. KOUBEK, M. *Základy operativně pátrací činnosti policie v definicích a schématech*. vyd. 1. Praha: Policejní akademie České republiky v Praze, 2011, s. 76, (Dvořák, 2011 s. 21), ISBN 978-80-7251-351-2

⁹ O Celní správě České republiky, zákon č. 17/2012 Sb., In: ASPI (právní informační systém). Wolters Kluwer a. s. 2016. ISSN 2336-517X, (§ 38)

¹⁰ ŠÁMAL, P., NOVOTNÝ, F., RŮŽIČKA, M., VONDRUŽKA, F., NOVOTNÁ, J.: *Přípravné řízení trestní*, 2. podstatně přepracované vydání, Praha: C. H. Beck, 2003, s. 247. ISBN 978-80-7400-043-0

- b) vymezení negativní – operativně pátracími prostředky nejsou:
- zpravodajské prostředky a zpravodajská technika a využívání služeb osob a jednajících ve prospěch Bezpečnostní informační služby,
 - zpravodajské prostředky a využívání osob jednajících ve prospěch Vojenského zpravodajství
 - využívání sledování osob a věcí, krycích dokladů, nástrahové a zabezpečovací techniky a osob jednajících v jejich prospěch Úřadem pro zahraniční styky
 - nástrahové prostředky a zabezpečovací technika využívané orgány Vojenské policie
 - podpůrné operativně pátrací prostředky využívané Policií České republiky
 - podpůrné operativně pátrací prostředky využívané celními orgány
 - podpůrné operativně pátrací prostředky využívány orgány vězeňské služby¹¹

Operativně pátrací činnost se vyznačuje některými charakteristickými rysy:

- a) je důvěrné povahy a je uskutečňována speciálními metodami a prostředky, které jsou převážně utajované,
- b) má průzkumný charakter – podnětem k jejímu provádění jsou často informační signály značně neurčité povahy, přičemž druh a volbu metod a prostředků jejího uskutečňování určuje charakter sledovaného cíle tj. zabránění spáchání protiprávního jednání, odhalení latentních trestných činů, pátrání po nezvěstných osobách, atd.
- c) její realizací dochází často k zásahům do základních práv a svobod jedince;

Podle účelu můžeme odlišovat operativně pátrací činnost konanou:

- a) za účelem zabránění trestných činů, jejich objasnění a odhalení jejich pachatelů,
- b) za účelem pátrání po osobách a věcech,
- c) za účelem prevence trestných činů.¹²

¹¹ ŠÁMAL, P., NOVOTNÝ, F., RŮŽIČKA, M., VONDRUŽKA, F., NOVOTNÁ, J.: *Přípravné řízení trestní*, 2. podstatně přepracované vydání, Praha: C. H. Beck, 2003, s. 248. ISBN 978-80-7400-043-0

¹² ŠÁMAL, P., NOVOTNÝ, F., RŮŽIČKA, M., VONDRUŽKA, F., NOVOTNÁ, J.: *Přípravné řízení trestní*, 2. podstatně přepracované vydání, Praha: C. H. Beck, 2003, s. 248. ISBN 978-80-7400-043-0

3 Operativně pátrací činnost

Operativně pátrací činnost charakterizujeme jako průzkumnou, dlouho probíhající činnost, při které získáváme, shromažďujeme, prověřujeme či rozpracováváme zjištěné informace. Obecnými slovy se jedná o metodu velmi důležitou při objasňování závažné trestní činnosti a jejich pachatelů.

Orgány, které provádějí operativně pátrací činnost, u ní téměř vždy zasahují do základních práv a svobod občanů České republiky, proto velká váha spadá na to, aby k těmto zásahům nedocházelo často.

Policejní orgán je podle § 158b trestního řádu oprávněn v řízení o úmyslném trestném činu používat operativně pátrací prostředky. Policejním orgánem je ve smyslu trestního řádu právnická osoba, tedy policejní útvar, jejíž policista je osoba jednající jménem policejního orgánu. Konkrétní policejní orgány pověřuje k používání operativně pátracích prostředků policejní prezident. Použití operativně pátracích prostředků je možné za předpokladu, že je výhradně užito pro účely trestního řízení a nesmí sledovat jiný účel. Dále pokud sledovaného účelu není možno dosáhnout jinak nebo bylo by jinak jeho dosažení podstatně ztíženo a to vše za předpokladu co nejmenšího omezení občanských práv a svobod.¹³

V obecném pojetí můžeme operativně pátrací činnost shrnout také jako systém specializovaných kriminalistických postupů a metod, které v sobě zahrnují nejen operativně pátrací prostředky, ale také podpůrné operativně pátrací prostředky, které jsou zakotveny v zákoně č. 273/2008 Sb. o Policii České republiky a také v Interních aktech řízení Policie České republiky. Metody a postupy operativně pátracích prostředků jsou zpravidla prováděny utajovaným způsobem a slouží k ochraně zájmů chráněných zákony a mezinárodními smlouvami.¹⁴

¹³ DVOŘÁK, V., KOUBEK, M., *Základy operativně pátrací činnosti policie v definicích a schématech*. Vyd. 1. Praha: Policejní akademie České republiky v Praze, 2011, 76 s. (Dvořák, 2011 s. 21), ISBN 978-80-7251-351-2

¹⁴ NĚMEC, M. *Kriminalistická taktika pro policisty*, Praha: Eurounion, 2004, s. 91, ISBN 978-80-7317-036-3

3.1 Historie operativně pátrací činnosti

Mezi roky 1948 - 1989 nebyl institut operativně pátracích činností upraven v žádném právním předpisu na úrovni zákona. V těchto letech byla operativně pátrací činnost spolu s operativně pátracími prostředky uvedena pouze ve formě směrnic, nebo interních předpisů. Užívání operativně pátracích prostředků bylo svěřeno do rukou Státní bezpečnosti, přičemž tyto orgány měly pravomoci rozhodovat, zda se užijí a v jakém rozsahu. Kompetentní orgán k užívání operativní techniky byl svěřen v rámci Státní bezpečnosti speciální sektor BAT a u krajských velitelství pak jejich 4. oddělení. Od roku 1954 se její užívání řídilo takzvanou „Směrnicí o používání operativní techniky“, označovanými od roku 1955 jako A-oper-IX-1 a od roku 1964 je nahradily takzvané směrnice A-oper-VI-1.¹⁵

Další významnou operativně pátrací činností Státní bezpečnosti bylo užívání určitých typů osob, které již v této době pracovaly v utajení. Jednalo se zejména o institut agenta, informátora a rezidenta. Institut agenta byl v této době vymezen jako svědomitý, stálý a spolehlivý spolupracovník státní bezpečnosti, který utajeně, podle příkazů Státní bezpečnosti, působí v nepřátelském prostředí.¹⁶ Institut informátora jako osobu vázanou, která pravidelně informuje nebo plní tajné příkazy Státní bezpečnosti a rezidenta jako čestného, externího pomocníka služby Státní bezpečnosti, který měl být k dispozici zejména informátorům.¹⁷

Na podkladu rozhodnutí ministra vnitra č. 13/1962 byly provedeny změny v definici osob a již se rozeznávaly jen dva druhy spolupracovníků. Prvním druhem spolupracovníků byli tajní spolupracovníci, do kterých se řadili agenti, rezidenti a do druhého druhu takzvaní důvěrníci. Agent měl za úkol plnit úkoly při vyhledávání, rozpracování a dokumentování protistátní trestné činnosti a úkoly směřující k předcházení a zabránění trestné činnosti. Rezident byl zvlášť vybraný, naprosto spolehlivý, životně zkušený a z hlediska kontrarozvědného odborně připravený tajný spolupracovník, který pod vedením operativního pracovníka řídil práci agentů, které mu operativní pracovník k řízení svěřil. Jeho úkolem bylo sbírat písemné nebo ústní zprávy, které vyhodnocoval a předkládal operativnímu pracovníkovi, organizoval a udržovat styk s agenty, kterým

¹⁵ POVOLNÝ, D., *Operativní technika v rukou StB*. Praha: Úřad dokumentace a vyšetřování zločinů komunismu PČR, 2001. s. 37, ISBN 80-902885-3-7

¹⁶ *Securitas imperii: Sborník k problematice bezpečnostních služeb*. Praha: Themis, 1994. ISBN 80-85821-13-3

¹⁷ Rozhodnutí ministra vnitra č. 13/1962 ze dne 16. května 1962. Směrnice pro agenturně operativní práci státní bezpečnosti.

ukládal úkoly vyplývající stanoveným operativním pracovníkem. Důvěrník měl za úkol spolupracovat s kontrarozvědnou a především plnil pomocné, orientační a prověřkové úkoly v souvislosti s vyhledáváním nebo objasňováním protistátní činnosti a organizováním příslušných agenturně operativních a technických opatření.¹⁸

Tyto instituty se dočkaly poslední úpravy ve směrnici z ledna roku 1978, která již rozeznávala pouze dva druhy spolupracovníků a tím byly tajný spolupracovník a důvěrník. Tato směrnice, stejně jako ostatní, byla pak zrušena nařízením ministra vnitra ČSFR ze dne 28. června 1991.¹⁹

Po roce 1989 můžeme pozorovat změny v právní úpravě operativně pátracích prostředků i v jejich přenesení aplikace do praxe, které vyplývají ze společensko-politických změn. Zásadní změnu přinesla demokratizace Českého právního řádu, k níž ve velké míře přispělo zakotvení základních práv a svobod v ústavních právních předpisech. K zavedení operativně pátracích prostředků do právních norem vedlo České zákonodárce především špatná zkušenost s bezpečnostními složkami minulého režimu. V právních normách se objevuje garance větší míry ochrany základních práv a svobod, které jsou v souladu s ústavním pořádkem.

Operativně pátrací prostředky byly prvně zakotvené v zákoně č. 283/1991 Sb., o Polici České republiky, který nabyl účinnosti 15. 7. 1991. Princip zakotvení byl postaven na komplexnosti právní úpravy, který spočíval v uvedení povinností, oprávnění a prostředků používaných policisty. Doposud problematika operativně pátracích prostředků byla uvedena pouze v podzákonných předpisech. V zákonně uvedený účinný postup při odhalování zvláště závažných trestných činů, anebo jiných úmyslných trestných činů vyžadovalo, aby zákonnou formou bylo upraveno oprávnění služby kriminální policie a vyšetřování k používání operativně pátracích prostředků a operativní techniky.²⁰ Zákonné zakotvení vycházelo ze zjištěných skutečností, že nejzávažnější kriminální trestné činy jsou páčány kvalifikovaným způsobem, organizovaně, a s předcházející přípravou za využívání moderní techniky.

Zákon č. 265/2001 Sb. nabyl účinnosti dnem 1. ledna 2002, který výrazně změnil nejen dosavadní podobu trestního řádu, ale též trestní zákon a zákon o policii. V samotném trestním řádu zákon novelizoval asi dvě třetiny jeho ustanovení a zásadně

¹⁸ Rozhodnutí ministra vnitra č. 13/1962 ze dne 16. května 1962. Směrnice pro agenturně operativní práci státní bezpečnosti. In: ASPI (právní informační systém). Wolters Kluwer a.s. 2016. ISSN 2336-517X

¹⁹ Zákon č. 333/1991 Sb., o Federálním policejním sboru a Sboru hradní policie. In: ASPI (právní informační systém). Wolters Kluwer a.s. 2016. ISSN 2336-517X

²⁰ Důvodová zpráva k zákonu č. 283/1991 Sb. Poslanecká sněmovna PČR. Sněmovní tisk č. 253, ČNR, 6. volební období.

změnil dosavadní charakter trestního řízení a také postavení orgánů policie.²¹ Operativně pátrací prostředky, jejichž právní úprava zde byla zakotvena, a která byla provedená touto novelou, zůstává účinná i v dnešní době. V zákoně č. 273/2008 Sb. o Policii České republiky zůstávají zakotvené pouze podpůrně operativně pátrací prostředky, kterými jsou informátor, krycí prostředky, krycí doklad, zabezpečovací technika, zvláštní finanční prostředky.

3.2 Předstíraný převod

Předstíraný převod je jedním z nejdůležitějších operativně pátracích prostředků, který se využívá při odhalování a prokazování trestných činů drogových charakterů či nelegálního obchodu se zbraněmi. Základem provedení předstíraného převodu musí být skutečnosti, které nasvědčují tomu, že při dokončení jednání dojde ke spáchání trestného činu osobou, vůči níž má být předstíraný převod uskutečněn. Jinými slovy: Osoba, proti které byl proveden předstíraný převod, nabídne ke koupi zbraně nebo omamné a psychotropní látky. Zpravidla se bude jednat o osobu, proti níž je trestní řízení vedeno. Není tedy přípustné, aby z pozice policejního orgánu bylo vzbuzováno v osobě úmysl spáchat trestný čin nebo vytvářet podmínky pro uskutečnění trestného činu, pokud dotčená osoba s tímto sama nezapočala.

Použití předstíraného převodu je reakcí na jednání osoby pachatele, který čin spáchá nezávisle i bez přispění policie. V tomto jednání tedy projeví úmysl trestný čin spáchat nebo alespoň úmysl trestného činu začal naplňovat.²²

3.2.1 Záonné podmínky předstíraného převodu

Předstíraný převod je zakotven v § 158c trestního řádu a lze jej uskutečnit jen na základě písemného povolení státního zástupce, který získá spolehlivé znalosti skutkového děje z předloženého spisu nebo na základě informací policejního orgánu, který upřesní dotazy. Povolení se vydává ve formě opatření, které není třeba doručovat a není proti němu přípustná stížnost. Jestliže věc nesnese odkladu, lze předstíraný převod uskutečnit i bez povolení státního zástupce, jelikož by v době rozhodování povolení pominuly

²¹ RŮŽIČKA, M. *Přípravné řízení a stádium projednání trestní věci v řízení před soudem*. Praha: Orac, 2005, s. 115. EAN 9788086199931

²² Nález ústavního soudu České republiky, *Práva účastníka soudního řízení*, USPraUS, III. ÚS 597/99. In: ASPI (právní informační systém). Wolters Kluwer a.s. 2016. ISSN 2336-517X

okolnosti k provedení předstíraného převodu. Policejní orgán je však povinen o povolení neprodleně dodatečně požádat takovým způsobem, aby státní zástupce mohl žádost o povolení přezkoumat a povolení vydat dodatečně. Pokud toto povolení od státního zástupce neobdrží do 48 hodin, je policejní orgán provádění předstíraného převodu ukončit a zjištěné informace v konkrétní věci nijak nepoužít.²³

Předstíraným převodem se rozumí předstírání koupě, prodeje nebo jiného způsobu převodu předmětu plnění včetně převodu věci:

- a) k jejímuž držení je třeba zvláštního povolení,
- b) jejíž držení je nepřípustné,
- c) která pochází z trestného činu, nebo
- d) která je určena ke spáchání trestného činu.²⁴

Policejní orgán, který provádí předstíraný převod, často a aktivně sjednává podmínky uvedeného převodu, za kterých se dotyčný převod plnění uskuteční. Nepřípustné je, aby tímto ovlivňoval hmotněprávní kvalifikaci trestného činu.²⁵ Zákonné zmocnění může pro policejní orgány nastítnit institut závazkového civilního práva. Z institutu předstíraného převodu plyne, že policista či jiné osoby, plnící tento operativní prostředek, které jednájí s osobou, proti níž se trestní řízení vede, ujednávají dohodu tím způsobem, aby snaha směřovaná k uskutečnění dohody vyvolala představy o splnění převodu ve vědomí osoby pachatele. Policejní orgán má povinnost sepsat záznam o provedení předstíraného převodu, který slouží jako kontrolní podklad pro dozorcího státního zástupce, ale také jako prvotní informaci, že došlo k provedení předstíraného převodu. Tento záznam musí obsahovat popis vlastního skutkového děje, totožnost osoby, proti které se tento úkon provádí a předmět předstíraného převodu, z čehož vyplývá celkový průběh předstíraného převodu. Z takto uvedených věcí vyplývá, že tento záznam je jedním z důkazních prostředků, jestliže byl získán v souladu se zákonem a bude-li proveden v rámci soudního řízení, může být i důkazem.²⁶

²³ § 158c odst. 2 tr. ř. – Trestní řád + komentář, P. Šámal a kolektiv – C.H.Beck 2005, *Rozhodnutí a stanoviska k trestnímu řádu*, 1918-2004, Fenyk Jaroslav, Havlík Tomáš, Řůžička Miroslav – C.H. Beck 2004, ISBN 978-80-7400-043-0

²⁴ JELÍNEK, J., *Trestní zákoník a trestní řád: s poznámkami a judikaturou*. Praha: Leges, 2009 (Jelínek, 2009 s. 833), ISBN 978-80-7502-049-9

²⁵ Nález Ústavního soudu České republiky, USPraUS III. Sp. zn. III. ÚS 594/99 ze dne 22. června 2000. In: ASPI (právní informační systém). Wolters Kluwer a.s. 2016. ISSN 2336-517X

²⁶ § 158d Trestní řád + komentář, P. Šámal a kolektiv – C.H.Beck 2005, *Rozhodnutí a stanoviska k trestnímu řádu*, 1918-2004, s. 1167-1168, ISBN 978-80-7400-043-0

3.3 Sledování osob a věcí

Tento operativně pátrací prostředek je mimořádně účinný při získávání poznatků o osobách a věcech, při boji se zločinem. Jedná se o utajovaný způsob technickými nebo jinými prostředky. Cílem sledování je skutečnost poznání trestného činu jako předmětu v trestním právu. Sledování osob a věcí však nemá vliv na skutkový průběh a neovlivňuje probíhající trestnou činnost, jelikož policejní orgán do ní nikterak nevstupuje, ale naopak jí pouze dokumentuje. Sledování tedy napomáhá k objasňování a prověřování skutečností důležitých pro trestní řízení a následně tyto informace procesně správně dokumentuje. Využívání sledování není jednoznačně zaměřeno pouze na zjišťování totožnosti pachatelů, spolupachatelů a dalších osob účastněných na trestné činnosti, ale také na zjišťování různých údajů o poškozených a svědcích.²⁷ Nalezneme jej v § 158d trestního řádu, ve kterém je zakotven.

Obr. 1 - Postup při provádění sledování osob a věcí orgány Policie ČR²⁸

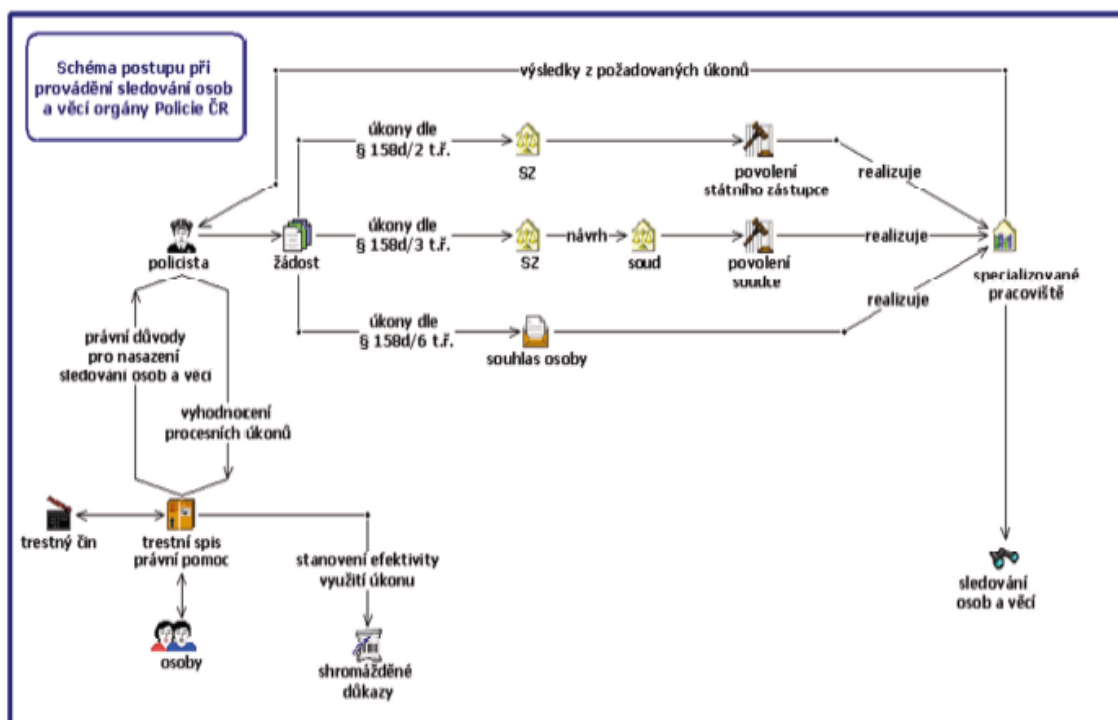

²⁷ DVOŘÁČEK, Z. *Použití operativně pátracího prostředku sledování osob a věcí se zahraničním prvkem*, Sborník - Praha: Policejní akademie ČR, 2006, s. 34.

²⁸ Policejní Prezidium České republiky., *Analýza odposlechlů a sledování 2015*. Dostupné z WWW: <www.mvcr.cz/clanek/odposlechy-zaznamy-telekomunikačního-provozu-a-sledování-osob.asp> 2016, s. 6. [cit. On-line 2017-05-25]

3.3.1 Obecné sledování osob a věcí

Toto je uvedené v § 158d odstavci 1. trestního řádu, při kterém nejsou pořizovány zvukové, obrazové nebo jiné záznamy, ani při něm není zasahováno do nedotknutelnosti obydlí, listového tajemství nebo zjišťován obsah jiných písemností záznamů uchovávaných v soukromí za použití technických prostředků. K tomuto typu sledování není potřeby žádného povolení a je plně v pravomoci pověřeného policejního orgánu. Je-li zjištěna komunikace mezi obviněným a jeho obhájcem ve věci, pro kterou je tento operativně pátrací prostředek užíván, je povinen Policejní orgán záznam zničit a informace získané dále nepoužít. Zde zákon užívá pojmu obviněný, tudíž tato situace nastává v případě, že je vydáno usnesení o zahájení trestního stíhání podle § 160 odst. 1 trestního řádu.²⁹ Pokud by byl institut sledování osob a věcí použit v trestním řízení jako důkaz, je zapotřebí využít náležitostí ustanovení § 55 a 55a trestního řádu a připojit k tomuto protokol. Je-li sledováním osob a věcí zjištěno jiné protiprávní jednání, může sloužit jako důkaz i v jiné trestní věci za podmínek spáchání úmyslného trestného činu nebo se souhlasem osoby, do jejich práv má být sledováním zasahováno.³⁰

Policejnímu orgánu, který provádí sledování osoba a věcí poskytují součinnost provozovatelé telekomunikačních činností, jejich zaměstnanci a veškeré osoby, které se podílejí na její činnosti, jakož to i poštovní služby, které doručují zásilky a to bezplatně dle jejich pokynů. Instituce, které provádějí součinnost s Policejním orgánem, jsou zproštěny povinností mlčenlivosti danou zvláštním předpisem.³¹

²⁹ § 158d Trestní řád + komentář, P. Šámal a kolektiv – C.H.Beck 2005, *Rozhodnutí a stanoviska k trestnímu řádu*, 1918-2004, Fenyk Jaroslav, Havlík Tomáš, Řůžička Miroslav – C.H. Beck 2004, ISBN 978-80-7400-043-0

³⁰ JELÍNEK, J. *Trestní zákoník a trestní řád: s poznámkami a judikaturou*. Praha: Leges, 2009, (Jelínek, 2009 s. 834), ISBN 978-80-7502-049-9

³¹ § 158d Trestní řád + komentář, P. Šámal a kolektiv – C.H.Beck 2005, *Rozhodnutí a stanoviska k trestnímu řádu*, 1918-2004, Fenyk Jaroslav, Havlík Tomáš, Řůžička Miroslav – C.H. Beck 2004, ISBN 978-80-7400-043-0

Graf 2 - Podíl celkového nápadu trestné činnosti a použití sledování osob a věcí³²

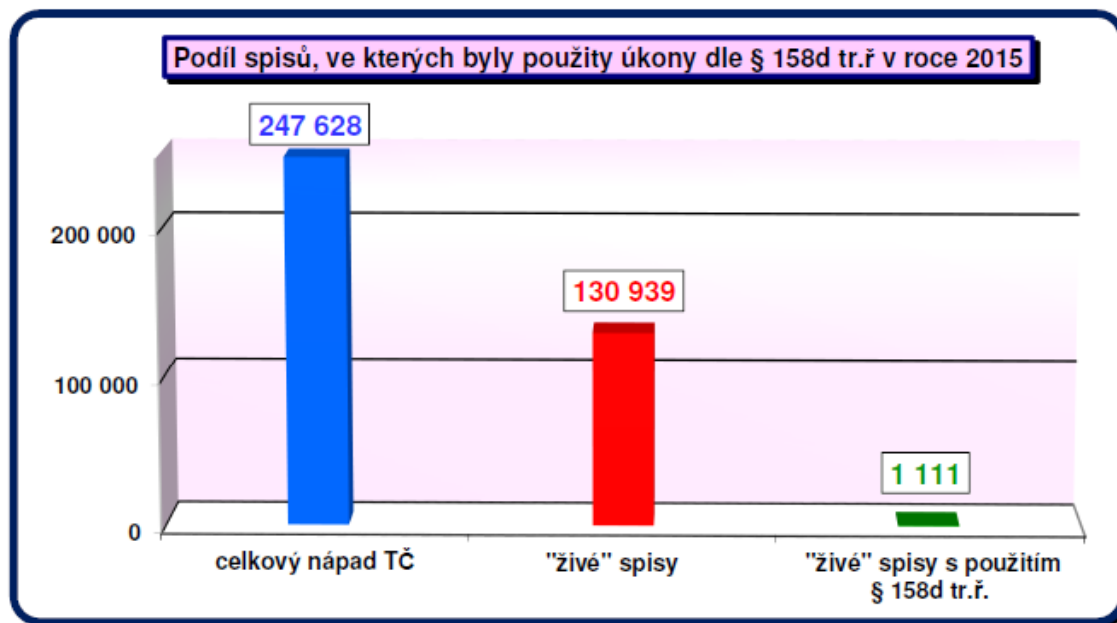

V praxi toto využíváme, je-li potřeba podezřelou osobu sledovat před zadržením. Policejní orgán má zajištěny informace o momentálním, konkrétním výskytu podezřelého a lze tedy v jeden moment zadržet více osob na více místech, aniž by se tyto osoby mezi sebou informovaly. Další velký význam sledování se klade při odhalování organizované trestné činnosti, přičemž jejich pachatelé vynikají velkou mírou moderní technickou vyspělostí a vybavením.

3.3.2 Sdělení informací k užívání sledování osob a věci Policíí České republiky

Dnem 15. března 2016 byla žadatelem Unie obhájců České republiky zaslána žádost na Policejní prezidium ČR - Útvaru zvláštních činností o domáhání informací, kdy žadatel žádá informace o počtu případů, kdy bylo užito sledovacího softwaru na základě povolení od soudů a jejich spisových značek za posledních 10 roků, přičemž tato žádost byla zamítnuta podle § 15 odst. 1 zákona č. 106/1999 Sb. a dále podle § 7 a § 11 odst. 6 téhož zákona. V odůvodnění ze dne 24. května 2016 vyplývá, že požadované informace se týkají operativně pátracího prostředku, který spadá pod konkrétní institut sledování osob a věcí, který je zakotven v ustanovení § 158d odst. 3 trestního řádu. Při provádění

³² Policejní Prezidium České republiky., *Analýza odposlechnů a sledování 2015*. Dostupné z WWW: <www.mvcr.cz/clanek/odposlechy-zaznamy-telekomunikačního-provozu-a-sledování-osob.asp> 2016, s. 18. [cit. On-line 2017-05-25]

tohoto typu úkonů je používáno značné množství pátracích prostředků včetně softwarových, které můžeme označit jako sledovací software. Pokud by kterákoliv civilní osoba měla zájem o obecné informace, tak tyto jsou veřejně přístupné pod názvem „Analýzy odposlechů a záznam telekomunikačního provozu a sledování osob a věcí dle trestního řádu a rušení provozu elektronických komunikací Policií ČR“.

Podle nařízení vlády č. 522/2005 Sb. v bodu číslo 10, přílohy 1 je stanoven seznam utajovaných informací a zároveň jsou obsaženy metody a postupy použití operativně pátracích prostředků, které jsou označeny stupněm utajení V až D. Z toho plyne, že v zájmu utajování metod používání operativně pátracích prostředků je nutné utajovat i technické prostředky, které jsou používány u konkrétních prostředků, a nelze potvrdit, že Policie České republiky disponuje konkrétním prostředkem. Sdělila by Policie České republiky takové informace veřejnosti, byly by tyto prostředky ohroženy při jejich využívání v budoucích případech a byl by porušen zákon č. 412/2005 Sb. o ochraně utajovaných informací. Tímto by se naskytla možnost potenciálním pachatelům trestné činnosti předvídat postup Policie České republiky a mohl by být ohrožen zájem bezpečnosti České republiky. Orgány činné v trestním řízení by tedy nemohly řádně předcházet, vyhledávat nebo odhalovat trestnou činnost.³³

3.3.3 Pořizování zvukových, obrázkových a jiným záznamů

V § 158d odst. 2 trestního řádu, je sledování, při kterém mají být pořizovány zvukové, obrazové nebo jiné záznamy. Za jiný záznam v tomto smyslu nemůže být považován úřední záznam sepsaný policistou po provedení sledování. K takovému sledování je třeba písemného povolení státního zástupce. Aby mohl být pořizovaný záznam použit jako důkaz, je třeba k němu připojit protokol. Protokol zpracovává ten, kdo sledování prováděl. Pokud sledování provádí specializované pracoviště, předává zpracované záznamy a protokol oprávněnému útvaru. V případě, že věc nesnese odkladu, provede se sledování v době, kdy je povolení opatřováno. Policejní orgán musí bezodkladně o toto povolení dodatečně požádat, a pokud je do 48 hodin neobdrží, musí sledování ukončit a případně provedené záznamy zničit a nijak je nepoužít.³⁴

³³ ŠIBOR, V. *Rozhodnutí o odmítnutí žádosti. Policejní Prezídium ČR*. Dostupné z WWW: <www.uocr.cz/wp-content/uploads/2016/05/Rozhodnutí-o-odmítnutí-žádosti.pdf> 2016, [cit. On-line 2017-05-25]

³⁴ JELÍNEK, J., *Trestní zákoník a trestní řád: s poznámkami a judikaturou*. Praha: Leges, 2009 (Jelínek, 2009 s. 833), ISBN 978-80-7502-049-9

3.3.4 Zásah do nedotknutelnosti obydlí, listovního tajemství

Obsah uvedený v § 158d odst. 3. trestního řádu se týká sledování, kterým je zasahováno do nedotknutelnosti obydlí, listovního tajemství nebo zjišťován obsah jiných písemností záznamů uchovávaných v soukromí za použití technických prostředků. Tento typ sledování je možný jen na základě předchozího povolení soudce. V tomto případě není možno jako u sledování uvedeném v § 158d odstavce 2 trestního řádu, zajistit povolení dodatečně. Povolení vydává soud zpravidla na návrh státního zástupce. V praxi se jedná nejčastěji o případy instalování prostorových odposlechů do obydlí a zjišťování obsahu korespondence bez jejího otevření. Tímto úkonem nesmí být prováděny žádné jiné úkony, než umístění technických prostředků.³⁵ Sledování lze provádět i bez splnění výše uvedených podmínek, pokud osoba do jejich práv a svobod má být zasahováno s tím výslovně souhlasí. V tomto případě lze provádět všechny tři typy sledování. Tato osoba svůj souhlas dává písemně.³⁶

Dlouhodobé sledování podezřelé osoby je nejčastěji kombinované s odposlechem a záznamem telekomunikačního provozu podle § 88 trestního řádu, především pokud není k dispozici jiný informační zdroj. Tyto zdroje mají za úkol poskytnout informace o časovém harmonogramu plánovaných schůzek sledované osoby. Pokud sledovaná osoba neplánuje schůzku či jednání, které je stěžejní pro trestní řízení, uplatní se odposlech a záznam telekomunikačního provozu, jelikož sledování pohybu osoby je personálně i materiálně velice náročné i u specializovaných pracovišť.

Pokud nebyly při sledování zjištěny skutečnosti důležité pro trestní řízení, je nutno záznamy předepsaným způsobem zničit. Jestliže policejní orgán zjistí při sledování, že obviněný komunikuje se svým obhájcem, je povinen záznam s obsahem této komunikace zničit a poznatky, které se v této souvislosti dozvěděl nijak nepoužít.³⁷

³⁵ § 158d Trestní řád + komentář, P. Šámal a kolektiv – C.H.Beck 2005, *Rozhodnutí a stanoviska k trestnímu řádu*, 1918-2004, Fenyk Jaroslav, Havlík Tomáš, Řůžička Miroslav – C.H. Beck 2004, ISBN 978-80-7400-043-0

³⁶ § 158d odst. 6 tr. ř. - Trestní řád + komentář, P. Šámal a kolektiv – C.H.Beck 2005, *Rozhodnutí a stanoviska k trestnímu řádu*, 1918-2004, Fenyk Jaroslav, Havlík Tomáš, Řůžička Miroslav – C.H. Beck 2004, ISBN 978-80-7400-043-0

³⁷ DVOŘÁK, V., KOUBEK, M., *Základy operativně pátrací činnosti policie v definicích a schématech*. Vyd. 1. Praha: Policejní akademie České republiky v Praze, 2011, 76 s. (Dvořák, 2011 s. 23), ISBN 978-80-7251-351-2

3.4 Použití agenta

Agent se využívá ve složitějších případech, respektive v trestním řízení pro zločin, na který zákon stanoví trest odnětí svobody s horní hranicí trestní sazby nejméně osm let. V pojetí české právní úpravy je agentem příslušník Policie České republiky nebo Generální inspekce bezpečnostních sborů, který vystupuje většinou v utajení se smyšlenou legendou a totožností. Smyslem použití agenta užíváno při monitorování činnosti zločineckých skupin a získávání důkladných informací o připravované, páchané či spáchané trestné činnosti. I v tomto operativně pátracím prostředku je hlavním cílem získat informace důležité pro trestní řízení a to v prostředí, do kterého nemůže Policejní orgán jiným způsobem proniknout. V největší míře se tento institut využívá, je-li nutné proniknout do organizované zločinecké skupiny pro trestný čin pletichy v insolvenčním řízení podle § 226 trestního zákoníku, zneužití pravomoci úřední osoby podle § 329 trestního zákoníku, přijetí úplatku podle § 331 trestního zákoníku, nepřímého úplatkářství podle § 333 trestního zákoníku nebo pro jiný úmyslný trestný čin, k jehož stíhání zavazuje vyhlášená mezinárodní smlouva, kterou je Česká republika vázána a to pokud jim je útvar Policie České republiky nebo Generální inspekce bezpečnostních sborů.³⁸

3.4.1 Zákonné podmínky použití agenta

Použití agenta je zakotveno v § 158e trestního řádu a povoluje jej soudce vrchního soudu, a to na návrh státního zástupce vrchního státního zastupitelství, v jehož obvodu je činný státní zástupce, který podává návrh. V povolení musí být uveden účel použití a doba, po kterou bude agent použit a údaje umožňující identifikaci agenta. Na základě nového návrhu, obsahujícího vyhodnocení dosavadní činnosti agenta, lze dobu povolení prodloužit, a to i opakovaně. Prostředky, které agent využívá, volí při své činnosti povinně tak, aby byly způsobilé ke splnění daného služebního úkolu. Při tomto nesmí jiným osobám způsobit újmu na jejich právech nad míru nezbytně nutnou. Jiné povinnosti podle zvláštního zákona upravující postavení příslušníků Policie České republiky nemá. Státní zástupce je povinen od příslušného policejního orgánu vyžadovat údaje potřebné pro posouzení, zda trvají důvody pro použití agenta a zda je jeho činnost v souladu se zákonem. Tyto údaje je povinen pravidelně, nejméně jednou za tři měsíce posuzovat, a

³⁸ § 158e odst. 1 - JELÍNEK, J., *Trestní zákoník a trestní řád: s poznámkami a judikaturou*. Praha: Leges, 2009 (Jelínek, 2009 s. 834), ISBN 978-80-7502-049-9

pominou-li důvody pro použití agenta, dá policejnímu orgánu pokyn k bezodkladnému ukončení činnosti agenta. Policejní orgán je povinen předložit státnímu zástupci záznam o výsledku použití agenta. Agent může plnit své úkoly i na území jiného státu. O jeho vyslání do zahraničí po předchozím souhlasu příslušných orgánů státu, na jehož území má působit, a na základě povolení soudce rozhoduje policejní prezident, pokud nestanoví vyhlášená mezinárodní smlouva, kterou je Česká republika vázána, jinak.³⁹

3.4.2 Příprava k použití agenta

Oprávněný útvar může žádat o použití agenta po zahájení trestního řízení. Žádost zpracuje oprávněný policista na předepsaném tiskopise, po předchozím projednání použití agenta mezi vedoucím policistou a útvarem speciálních činností. Na žádosti vyznačí příslušný stupeň utajení podle § 4 písm. c) zákona č. 412/2005 Sb., o ochraně utajovaných informací a o bezpečnostní způsobilosti, kde je určen stupeň utajení „vyhrazené“ nebo „důvěrné“.⁴⁰ Agent zastírá svoji totožnost k jeho přípravě i k jeho ochraně. K tomuto účelu je oprávněn použít legendu o jiné osobní existenci a údaje o této jiné osobní existenci vkládat do informačních systémů, provádět hospodářské činnosti, k jejichž vykonávání je třeba zvláštních oprávnění, povolení či registrace, a zastírat svou příslušnost k Policii České republiky.

3.4.3 Beztrestnost agenta

Beztrestnost agenta je právně zakotvena v § 363 odstavce 1 trestního zákoníku a podle tohoto ustanovení není agent trestně odpovědný, jestliže se účastní na činnosti organizované zločinecké skupiny uvedené v § 361 odstavci 1, 2 trestního zákoníku nebo ji podporuje. Podmínkou beztrestnosti je, že se agent dopustí trestného činu s cílem odhalit pachatele trestného činu, který je páčán ve prospěch organizované skupiny.⁴¹ V druhé části trestního zákoníku, jsou systematicky uvedeny skutkové podstaty. „*Jejich druhovým objektem je lidská svoboda, osobnost člověka a listovní tajemství (hlava II.), lidská důstojnost v sexuální oblasti (hlava III.), ochrana majetku (hlava V.), ochrana*

³⁹ DVOŘÁK, V., KOUBEK, M., *Základy operativně pátrací činnosti policie v definicích a schématech*. Vyd. 1. Praha: Policejní akademie České republiky v Praze, 2011, 76 s. (Dvořák, 2011 s. 24,25), ISBN 978-80-7251-351-2

⁴⁰ ZÁVAZNÝ POKYN POLICEJNÍHO PREZIDENTA č. 194/2008 č. 24

⁴¹ JELÍNEK, J., *Trestní zákoník a trestní řád: s poznámkami a judikaturou*. Praha: Leges, 2009 (Jelínek, 2009 s. 836k), ISBN 978-80-7502-049-9

ekonomiky (hlava VI.), pořádek ve věcích veřejných (hlava X.) Život a zdraví lidí jsou porušitelným objektem pouze u kategorie trestných činů ohrožovacích (hlava VII.)“⁴²

3.4.4 Agent jako utajený svědek v trestním řízení

Dne 3. 5. 2000 Nejvyšší soud ČR ve svém rozsudku pod spisovou značkou 9 Tz 85/2000 se k otázce agenta jako utajovaného svědka vyjádřil tak, že splněním všech zákonných podmínek podle § 55 odst. 2 trestního řádu pro utajení podoby svědka a jeho osobních údajů platí i pro policistu, který při odhalování úmyslných trestných činů a zjišťování jejich pachatele vystupoval z pozice agenta či užíval jiné operativně pátrací prostředky.⁴³ Jako důvodné uvedl, že potřeba utajit agenta vyplývá z potřeby využívat agenta v dalších případech a je zapotřebí bránit jej vůči případným odvetným útokům ze strany nejen pachatele, ale také třetích osob. Zde je nutné případ od případu zvažovat hledisko nutnosti účinného boje proti zločinu, ochranu osobní bezpečnosti policisty v roli agenta, tak i požadavky spravedlivého procesu na obhajobu.⁴⁴

3.4.5 Policejní provokace

Policejní provokace se často pojí ke dvěma institutům operativně pátracích prostředků a to předstíraného převodu a použití agenta. V této otázce můžeme vsunout do popředí dva zájmy, které z jedné strany mají zájem společnosti na potrestání pachatelů závažné a kvalifikované trestné činnosti, ze strany druhé zájem na zachování samotné podstaty právního a demokratického státu, který spočívá v důsledném respektování ústavněprávních a pod ústavních právních norem. Všeobecnými slovy jde často o snahu nadřadit účelnost používaných vyšetřovacích metod nad zásadu na spravedlivý proces.⁴⁵

Policejní orgány při realizaci operativně pátracích prostředků se často svojí účastí mohou stát součástí páchané trestné činnosti. V praxi to znamená, že je velice těžké rozpoznat, nakolik je tato participace účastí policejního orgánu legální tedy hovoříme o

⁴² BUDKA, I., (ed.) *Vybrané problémy operativně pátrací činnosti*, Policejní akademie České republiky v Praze, 2010 (Budka, 2010 s. 32)

⁴³ Rozsudek Nejvyššího soudu ČR ze dne 3.5.2000, sp. zn. 9 Tz 85/2000. Dostupné z WWW <www.cz.vlex.com/vis/-57315023> [on-line 2017-05-15]

⁴⁴ FENYK J., ŠANTA, J., *Právní úprava postavení agenta v trestním řízení v České republice a Slovenské republice*. Trestní právo, 2007, ročník 12, č. 3, s. 5.

⁴⁵ SOTOLÁŘ, A., PÚRY, F., WORATSCHOVÁ, V.: *Posuzování policejní provokace*. Trestně právní revue, 2002, č. 11, s. 313.

skryté reakci policie na již páchanou trestnou činnost, a kdy jde již o chování překračující právní meze, nazývané policejní provokací.

Již řadu let vyvolává tato problematika velkou pozornost jak odborné, tak i laické veřejnosti. Není divu, že patří k jedněm z nejčastěji diskutovaných otázek vztahujících se k použití operativně pátracích prostředků. Policejní provokace není vymezena právní úpravou a k jejímu pochopení a vymezení přispívají nejen soudní orgány svými rozhodnutími, ale také odborná veřejnost.

Jako první v České republice se k otázce policejní provokace rámcově vyslovil Ústavní soud ve svém nálezu spisové značky II. ÚS 597/1999, ve které mimo jiné uvedl, že je nepřipustným porušením čl. 39 Listiny základních práv a svobod a čl. 7 odst. 1 Úmluvy o ochraně lidských práv a svobod, pakliže jednání státu (v dané věci Policie ČR) se stává součástí skutkového děje, celé posloupnosti úkonů, z nichž se trestní jednání skládá. Obecnými slovy můžeme říci, že nepřipustný je takový zásah státu do skutkového děje, jenž ve své komplexnosti tvoří trestný čin, resp. takový podíl státu na jednání osoby, jehož důsledkem je trestní kvalifikace tohoto jednání. Jediný možný akceptovatelný průlom do tohoto principu pak Ústavní soud spatřuje v odůvodněném účelu ochrany před závažnými formami kriminality při splnění procesních garancí před zneužitím institutu skrytého agenta za současného vymezení hranic jeho beztrestnosti.⁴⁶

Pokud se tedy agent v rámci své operativně pátrací činnosti aktivně podílí na vytváření skutkového děje tak, aby vyvolal nebo usměrňoval do té doby neexistující vůli. V tomto ohledu to znamená podněcovat úmysl pachatelů trestný čin spáchat, a tudíž se dopouští nedovolené policejní provokace, přičemž zákonnou normou platí, že účast agenta na vývoji skutkového děje nesmí aktivně ovlivňovat jednání těchto osob tím způsobem, aby byl vyvolán úmysl spáchat trestný čin.⁴⁷

Osoba, která je dotčena trestním řízením a byla vyprovokována ke spáchání trestného činu je tedy potom beztrestná, a to v rozmezí trestné činnosti, které se dopustila vlastním jednáním vlivem vytvořené provokace, protože dle V. Cimra Český stát v účinku vlastní protiústavní provokace ztrácí, oprávnění trestat pachatele vyprovokovaného trestného činu, podle vlastním ústavních principů.⁴⁸ K určení aktivity policejního orgánu

⁴⁶ Nález Ústavního soudu ze dne 22. 6. 2000, sp. zn. III. ÚS 597/99, In: ASPI (právní informační systém). Wolters Kluwer a.s. 2016. ISSN 2336-517X

⁴⁷ RŮŽIČKA, M., *K některým otázkám postupu policie a státního zástupce v souvislosti s tzv. skrytou reakcí policie na již spáchanou trestnou činnost aneb úvod k otázce, co je a co není policejní provokací*. Dostupné z WWW: <www.mvcr.cz/soubor/korupce-opp-doc.sapx> [on-line 2017-05-15]

⁴⁸ CIMR, V., *K zákonnosti provokace trestného činu policejními orgány*. Trestní právo, 2001, ročník 6., č. 2., s. 14.

lze považovat za nepřijatelnou provokaci trestné činnosti, vyplývá zásadní posouzení otázky, co vedlo dotyčnou osobu, která se dopustila trestného činu k jeho spáchání. Zda se pachatel rozhodl sám nebo zda k jeho rozhodnutí přispěla skrytá aktivita policejního orgánu. Nepřijatelný bude postup, kdy agent aktivně vytváří podmínky pro to, aby jím určená osoba uskutečnila svůj úmysl trestný čin spáchat, pokud aktivitě agenta nepředcházelo její jednání, jímž tento úmysl demonstrovala.⁴⁹

⁴⁹ *Rozsudek Nejvyššího soudu ze dne 3. 5. 2000*, sp. zn. 9 Tz 85/2000. Dostupné z <www.cz.vlex.com/vis/-57315023> [on-line 2017-05-15]

4 Operativně pátrací prostředky a jejich použití v důkazním řízení

Zde můžeme konstatovat, že vyjmutí operativně pátracích prostředků ze zákona o Policii České republiky a novelou zákona č. 265/2001 Sb. a zařazením do trestního řádu mělo význam k zajištění procesní využitelnosti jako důkaz v trestním řízení. Dokazováním orgánem činným v trestním řízení je činnost vyhledávání, zajištění a provedení poznatků důležitých v postupu řízení.

V trestním řádu podle § 89 odst. 2 slouží jako důkaz vše, co přispěje k objasnění věci, zejména výpovědi obviněného a svědků, znalecké posudky, věci a listiny důležité pro trestní řízení a také ohledání.⁵⁰ Podle § 158 odst. 3 trestního řádu může Policejní orgán používat jako důkazy zvukové, obrazové a jiné záznamy pořízené při používání operativně pátracích prostředků. Jako důkaz tedy slouží záznam získaný použitím operativně pátracím prostředkem na místo samotného prostředku. V důkazním řízení před soudem obsahující operativně pátrací prostředky, pamatuje také pokyn nejvyššího státního zástupce č. 5/2001 Sb., který dává povinnost státnímu zástupci dbát na zákonnost použití operativně pátracích prostředků, aby získané informace mohly být použity v trestním řízení jako důkaz.⁵¹

Provedeným výzkumem procesní využitelnosti důkazů získaných prostřednictvím operativně pátracích prostředků podle J. Mazánka vyplývá, že z hlediska provedených důkazů je ve čtyřech pětinach případů přínos patrný. V polovině věcí, které byly zpracovány, mělo nasazení operativně pátracích prostředků jednoznačný přínos a dokonce v jedné pětině případů je podařil získat zásadní důkaz.⁵²

⁵⁰ JELÍNEK, J., *Trestní zákoník a trestní řád: s poznámkami a judikaturou*. Praha: Leges, 2009 (Jelínek, 2009 s. 739), ISBN 978-80-7502-049-9

⁵¹ Pokyn nejvyššího státního zástupce č. 5/2001 ze dne 13. prosince 2001. *Postup státních zastupitelství při trestním stíhání a ve zkráceném přípravném řízení ve věcech příslušníků Policie České republiky, příslušníků bezpečnostní informační služby a příslušníků Úřadu pro zahraniční styky a informace*, In: ASPI (právní informační systém). Wolters Kluwer a.s. 2016. ISSN 2336-517X

⁵² MAZÁNEK, J., *Operativně pátrací a podpůrné operativně pátrací prostředky v trestně procesní praxi Policii České republiky*, *Trestní právo*, 2007, č. 2, s. 5-14.

5 Slovenský trestní řád

Zakotvení Slovenského trestního řádu nalezneme v zákoně č. 301/2005 Z. z. ze dne 24. 05. 2005, který nabyl účinnosti dne 01. 01. 2006. Tento trestní řád přinesl zásadní reformu trestního práva ve Slovenské republice a nahradil dosavadní Slovenský trestní řád č. 141/1961 Sb. Změny, které přinesl nový Slovenský trestní řád, je především sledování zrychlení a zefektivnění celého trestního procesu. Zde je zajištěno oddělení činnosti orgánů činných v trestním řízení, kterými jsou prokurátor a policie od činnosti soudů, které již nepatří mezi orgány trestního řízení, jelikož mají samotné postavení a jsou nezávislé od jiných státních orgánů. V přípravném řízení bude rozhodovat o příslušnosti zásahu do základních práv a svobod před započítáním trestního řízení a v případném řízení pouze soudce.

Aby bylo možné postavit obviněného co nejdříve po spáchání trestného činu před soud, je zavedena nová forma přípravného řízení a to zkrácené vyšetřování. Do nového Slovenského trestního řádu byla také stanovena nová doba pro obviněného, kterou může strávit ve vazbě a to z dosavadních 5 let na pouze 4 roky.⁵³

5.1 Předstíraný převod

Všeobecné vymezení podle prvního odstavce se předstíraným převodem rozumí předstírání koupě, prodej nebo jiný způsob předmětu, který je předmětný a k jehož držení je zapotřebí speciální povolení a jehož vlastnictví je zakázáno. Předmět plnění předstíraného převodu musí pocházet z trestné činnosti nebo musí být určen ke spáchání trestného činu a je třeba úmyslného zavinění. Příkaz k provedení předstíraného převodu se vydává před zahájením trestního stíhání písemně a to předsedou senátu nebo v přípravném řízení jej vydává prokurátor.

⁵³ *Slovenská trestní řád*. Institut pro kriminologii a sociální prevenci, 2006. Prameny (Institut pro kriminologii a sociální prevenci) ISBN 80-7338-056-0 s. 3, 4.

5.1.1 Zákonná úprava předstíraného převodu

Právní úpravu předstíraného převodu nalezneme v Dílu 6. konkrétně v § 112 zákona č. 301/2005 Slovenského trestního řádu, který je rozdělen do sedmi odstavců.

Orgán oprávněný provést předstíraný převod je uveden v § 110 odst. 2 zákona č. 301/2005 Slovenského trestního řádu na základě písemné žádosti orgánu a tím jsou:

- a) Ministr vnitra, jde-li o Policejní sbor,
- b) Ministrem spravedlnosti Slovenské republiky, jde-li o Sbor vězeňské a justiční stráže,
- c) Ministrem financí Slovenské republiky, jde-li o celní orgány,
- d) Ministrem obrany, jde-li o Vojenskou policii,
- e) Ministrem dopravy, pošt a telekomunikací Slovenské republiky, jde-li o Železniční policii.

Písemná žádost k předstíranému převodu musí být odůvodněna dostatečným podezřením z páchání konkrétní trestné činnosti, ve které jsou uvedeny údaje o osobách a věcech, které jsou předstíraným převodem dotčeny, jsou –li tyto skutečnosti známy. Předstíraný převod lze provést i bez příkazu předsedy senátu nebo prokurátora, jestliže věc nesnese odkladu a písemný příkaz nelze předem opatřit, avšak o jeho vydání musí neprodleně požádat. V případě, že by příkaz k předstíranému převodu nebyl do 48 hodin vydán, je policejní orgán povinen předstíraný převod ukončit, úkonem získané informace nepoužije a předepsaným způsobem je neprodleně zničí.⁵⁴

5.2 Sledování osob a věcí

Sledováním osob a věcí získává policejní orgán informace o pohybu a činnosti osob nebo pohybu věcí a tuto činnost vykonává utajovaným způsobem. Používání institutu sledování osob a věcí lze vykonat v trestním řízení o úmyslném trestném činu, v případě že můžeme důvodně předpokládat zajištění důležitých skutečností pro trestní řízení.⁵⁵

⁵⁴ *Slovenská trestní řád*. Institut pro kriminologii a sociální prevenci, 2006. Prameny (Institut pro kriminologii a sociální prevenci) ISBN 80-7338-056-0 s. 85.

⁵⁵ *Slovenská trestní řád*. Institut pro kriminologii a sociální prevenci, 2006. Prameny (Institut pro kriminologii a sociální prevenci) ISBN 80-7338-056-0 s. 85.

5.2.1 Zákonná úprava sledování osob a věcí

Právní úpravu institutu sledování osob a věcí nalezneme v Hlavě Páté, která obsahuje zajišťování informací, konkrétně v § 113 zákona č. 301/2005 Slovenského trestního řádu, který je rozdělen do 11 odstavců. K uskutečnění sledování osob a věcí je potřebné písemně vydat příkaz, který před zahájením trestního stíhání vydá předseda senátu a v přípravném řízení kurátor.

Oprávnění provádět sledování osob a věcí spadá do kompetence Policejního sboru. Zda-li se při používání sledování osob zjistí, že obviněný komunikuje se svým obhájcem, který jej v předmětné věci zastupuje, je povinen policejní orgán informace získané pro účely trestního řízení předepsaným způsobem zničit. Pokud by se informace týkala obviněného a jeho obhájce, který jej v předmětné věci nezastupuje, může nadále ve sledování osob pokračovat.⁵⁶

5.2.2 Postup při sledování osob a věcí

Jestliže je potřebné, aby sledování bylo použito v jiných prostorách či pozemcích, které jsou veřejnosti nepřístupné anebo je zapotřebí využít informačně technické prostředky a při sledování není třeba vstupovat do obydlí, vydává příkaz ke sledování předseda senátu. V přípravném řízení nebo před zahájením trestního stíhání vydává příkaz soudce na návrh prokurátora, jestliže nelze získat důležité informace jiným způsobem sledování.⁵⁷

V příkazu pro sledování osob v jiných prostorách nebo pozemků, které jsou veřejně nepřístupné a jichž se týká sledování, musí být uveden prostředek technického sledování, který bude použit.

Jestliže věc nesnese odkladu v přípravném řízení, může příkaz ke sledování vydat namísto příslušného soudce, soudce, v jehož obvodě má být sledování vykonáno. Pokud se uskuteční vstup do prostor, které neslouží k bydlení či na pozemky, které jsou veřejnosti nepřístupné, nesmí na těchto být proveden jiný úkon, než který je uveden v příkazu.⁵⁸

⁵⁶ *Slovenská trestní řád*. Institut pro kriminologii a sociální prevenci, 2006. Prameny (Institut pro kriminologii a sociální prevenci) ISBN 80-7338-056-0 s. 86.

⁵⁷ *Slovenská trestní řád*. Institut pro kriminologii a sociální prevenci, 2006. Prameny (Institut pro kriminologii a sociální prevenci) ISBN 80-7338-056-0 s. 86.

⁵⁸ *Slovenská trestní řád*. Institut pro kriminologii a sociální prevenci, 2006. Prameny (Institut pro kriminologii a sociální prevenci) ISBN 80-7338-056-0 s. 87.

Vydat příkaz ke sledování osob a věcí lze pouze na základě písemné žádosti, kterou sepiše policejní orgán či příslušný Policejní sbor a v řízení před soudem na písemnou žádost prokurátor. Sepsaná žádost musí obsahovat podklady s důvodným podezřením z konkrétní trestní činnosti a dále údaje o osobách a věcech, kterých se sledování dotýká, jsou-li tyto známy. U sledování musí být v příkazu zřetelně stanovena doba, po kterou sledování bude užíváno, přičemž maximální doba je stanovena na šest měsíců a to i opakovaně. V případě, že by sledování trvalo déle než dvanáct měsíců, musí vydat příkaz v přípravném řízení nebo před zahájením trestního stíhání soudce pro přípravné řízení.⁵⁹

Policejní orgán nebo příslušný útvar Policejního sboru má za úkol zkoumat, zda přetrvává důvod vydání příkazu ke sledování osob a věcí. V případě, že pominuly důvody příkazu a to i v případě před uplynutím doby, pro kterou je příkaz vydán, musí být sledování ukončeno. O ukončení sledování musí být vyrozuměn ten, kdo příkaz vydal a v případě skončení sledování v přípravném řízení prokurátor.

Jestliže by sledování osob a věcí mělo složit pro soud jako důkaz, je zapotřebí k němu připojit doslovný přepis od příslušníka Policejního sboru, který odposlech prováděl a musí být skončeno. Obsah doslovného přepisu obsahující utajené informace je veden podle zvláštního právního přepisu v utajení. Jestliže nebyly při sledování osob a věcí zjištěny skutečnosti důležité pro trestní řízení, musí být vyhotovený záznam předepsaným způsobem neprodleně zničen.⁶⁰

5.3 Pořizování obrazových, zvukových nebo obrazově zvukových záznamů

Obrazový, zvukový nebo obrazově zvukový záznam lze pořídit v trestním řízení, ve kterém byl spáchán úmyslný trestný čin, za který zákon stanoví trest odnětí svobody s horní hranicí trestní sazby převyšující tři roky a lze předpokládat, že využitím tohoto institutu se zjistí skutečnosti důležité pro trestní řízení.⁶¹

⁵⁹ *Slovenská trestní řád*. Institut pro kriminologii a sociální prevenci, 2006. Prameny (Institut pro kriminologii a sociální prevenci) ISBN 80-7338-056-0 s. 87.

⁶⁰ *Slovenská trestní řád*. Institut pro kriminologii a sociální prevenci, 2006. Prameny (Institut pro kriminologii a sociální prevenci) ISBN 80-7338-056-0 s. 87.

⁶¹ *Slovenská trestní řád*. Institut pro kriminologii a sociální prevenci, 2006. Prameny (Institut pro kriminologii a sociální prevenci) ISBN 80-7338-056-0 s. 87.

5.3.1 Zákonná úprava pořizování obrazových, zvukových nebo obrazově zvukových záznamů

Právní úpravu institutu pořizování obrazových, zvukových nebo obrazově zvukových záznamů nalezneme v Hlavě páté, která obsahuje zajišťování informací, konkrétně v § 114 zákona č. 301/2005 Slovenského trestního řádu, který je rozdělen do 8 odstavců. K uskutečnění pořizování obrazových, zvukových nebo obrazově zvukových záznamů je zapotřebí příkaz, který před zahájením trestního stíhání vydává soudce nebo v přípravném řízení soudce na návrh prokurátora. Příkaz je vydáván na písemný návrh, který musí obsahovat podezření z konkrétní trestné činnosti a v neposlední řadě informace o osobách nebo věcech, které jsou tímto dotčeny. Pokud je zapotřebí využít obrazové nebo zvukové záznamy a věc nesnese odkladu, není spojen se vstupem do obydli a písemný příkaz nelze získat předem, je možné, aby příkaz vydal prokurátor.

Příkaz vydaný prokurátorem musí být doručen nejpozději do 24 hodin, aby jej potvrdil soudce pro přípravné řízení. Jestliže nebude 24 hodinová lhůta dodržena, pozbývají zjištěné informace platnost a musejí být předepsaným způsobem okamžitě zničeny. Příkaz obsahuje přesné určení doby, po kterou bude využíván, avšak nejdelší možná doba je šest měsíců s prodloužením vždy jen o dva měsíce a to i opakovaně. Prodloužení lhůty k používání tohoto institutu schvaluje ten, kdo jej vydal.⁶² Při zjištění komunikace mezi obviněným a jeho obhájcem ve věci, která se přímo týká používání pořizování obrazových, zvukových nebo obrazově zvukových záznamů, musí být veškeré zjištěné informace zničeny, a tudíž nemohou být použity pro účely trestního řízení. V případě, že by vyšlo najevo, že komunikace zachycená nasazením operativně pátracího prostředku mezi obviněným a jeho obhájcem se netýká věci, pro kterou je používáno tohoto institutu, neplatí zničení zjištěných informací a dále se mohou využít v jiném trestním řízení.

Zkoumání trvání důvodu má na starosti policejní orgán nebo útvar Policejního sboru, který žádal o vydání příkazu. Pominou-li důvody k používání pořizování obrazových, zvukových nebo obrazově zvukových záznamů i před uplynutím doby, pro kterou je příkaz vydán, oznámí to Policejní orgán tomu, kdo příkaz vydal a v přípravném řízení prokurátorovi.

⁶² *Slovenská trestní řád*. Institut pro kriminologii a sociální prevenci, 2006. Prameny (Institut pro kriminologii a sociální prevenci) ISBN 80-7338-056-0 s. 88.

Jestliže se užitím obrazových, zvukových nebo obrazově zvukových záznamů zjistí informace vedoucí k jinému protiprávnímu jednání ve věci, pro kterou byl příkaz k tomuto institutu vydán, použije se v trestním řízení pro jiný úmyslný trestný čin. Nejsou-li zjištěny žádné upotřebitelné informace pro trestní řízení, musí orgán Policie získané informace předepsaným způsobem zničit. Záznam o zničení informací se založí do spisu.⁶³

5.4 Agent

Použití agenta je přípustné pouze při odhalování, zjišťování a usvědčování pachatelů zločinů úplatkářství, trestného činu zneužívání pravomoci veřejného činitele nebo trestného činu legalizace příjmu. Agent se užívá v uvedených trestných činech, je-li jiným způsobem značně ztíženo odhalování, zjišťování a usvědčování pachatelů nebo již získané poznatky odůvodňují podezření ze spáchání trestného činu či jeho budoucí přípravy.⁶⁴

5.4.1 Zákonná úprava použití agenta

Právní úpravu institutu agenta nalezneme v Hlavě páté, která obsahuje zajišťování informací, konkrétně v § 117 zákona č. 301/2005 Slovenského trestního řádu, který je rozdělen do 14 odstavců. Institut agenta se podílí na odhalování, zjišťování a usvědčování pachatelů a jeho jednání musí být v souladu s účelem Slovenského trestního řádu s úměrností protiprávního jednání. V tomto případě tedy nesmí agent navádět pachatele ke spáchání trestného činu z vlastní vůle, což neplatí v případě, jedná-li se o trestný čin úplatkářství veřejného činitele nebo zahraničního veřejného činitele a za podmínek zjištěných skutečností, které vedou k závěru, že by i přes nevydaný příkaz agenta trestný čin spáchal.⁶⁵

⁶³ *Slovenská trestní řád*. Institut pro kriminologii a sociální prevenci, 2006. Prameny (Institut pro kriminologii a sociální prevenci) ISBN 80-7338-056-0 s. 88, 89.

⁶⁴ *Slovenská trestní řád*. Institut pro kriminologii a sociální prevenci, 2006. Prameny (Institut pro kriminologii a sociální prevenci) ISBN 80-7338-056-0 s. 91.

⁶⁵ *Slovenská trestní řád*. Institut pro kriminologii a sociální prevenci, 2006. Prameny (Institut pro kriminologii a sociální prevenci) ISBN 80-7338-056-0 s. 91.

5.4.2 Postup při používání agenta

Agent může vystupovat pod dočasnou či trvalou agendou, ale také bez legendy. Legendou rozumíme krycí údaje o osobních údajích agenta tj. jména, příjmení, rodinném stavu, vzdělání a zaměstnání. Pro skrytí identity agenta se vyhotovují krycí doklady.⁶⁶

K použití agenta je zapotřebí příkazu, ve kterém musí být uvedeny jasně zřetelné a důvodné skutkové okolnosti a takovýto příkaz vydá předseda senátu a před zahájením trestního stíhání nebo v přípravném řízení soudce na návrh prokurátora. V případě použití agenta u věci, která nesnese odkladu, může prokurátor, jestliže není použitím agenta dotčen vstupem do jiného obydlí, vydat předběžně příkaz před zahájením trestního stíhání nebo v přípravném řízení i ústně. Nebude-li ústní příkaz nejpozději do 72 hodin od jeho vydání v písemné formě potvrzen soudcem pro přípravné řízení, pozbude neplatnosti.

V písemném příkazu musí být uvedena určená doba, při které bude institut agenta použit. Doba, po kterou institut agenta může být užíván, je maximálně šest měsíců, avšak tato doba lze i opakovaně prodloužit o dva měsíce v přípravném řízení předsedou senátu nebo na návrh prokurátora soudcem.

Pokud prokurátor navrhne v obžalobě provedení důkazů zjištěnými agentem, písemnosti týkající se použití agenta se založí ke spisu. Byly agentem zjištěny skutečnosti, které se ovšem netýkají věci, ve které byl použit, mohou být tyto důkazy použity jen v případech při spáchání zločinu úplatkářství, trestný čin zneužívání pravomoci veřejného činitele nebo legalizace příjmu z trestné činnosti.

5.4.3 Totožnost a výslech agenta

Totožnost agenta, který zadaný úkol splnil a již není tento institut nutno používat, musí být nadále utajena. V přípravném řízení prokurátorovi, soudci nebo předsedovi senátu v řízení před soudem musí na jejich žádost odtajněna pravá totožnost agenta. V přípravném řízení může agenta vyslechnout prokurátor a to pouze o důležitých skutečnostech pro trestní řízení za přiměřeného využití § 134 odst. 1, zákona č. 301/2005 Slovenského trestního řádu a to za pomoci technických zařízení určených k přenosu zvuku a obrazu z důvodu utajení jeho totožnosti. Agentu může vyslechnout i soudce a to ve výjimečných důvodech za použití přiměřeného využití § 134 odst. 1, § 136 a to je-li

⁶⁶ *Slovenská trestní řád*. Institut pro kriminologii a sociální prevenci, 2006. Prameny (Institut pro kriminologii a sociální prevenci) ISBN 80-7338-056-0 s. 92.

důvodná obava, že svědek či osoba mu blízká je z důvodu prozrazení jeho bydliště v ohrožení, přičemž může být svědkovi povoleno, že uvede zaměstnání jako kontaktní adresu či jinou adresu, kde si bude předvolání přebírat a také v § 262 zákona č. 301/2005 Slovenského trestního řádu, je-li obava, že svědek v přítomnosti obžalovaného nevypraví pravdu, nebo svědkovi může hrozit na základě jeho svědecké výpovědi újma na zdraví, smrt nebo jiné velké nebezpečí. Agentovi se zasílá předvolání k soudnímu řízení prostřednictvím prezidia Policejního sboru a doručení předvolání zajistí dotyčný příslušník Policejního sboru, který je pověřený prezídiem Policejního sboru.

Plnění úkolů agentem lze realizovat i na území jiného státu, přičemž o jeho vyslání do zahraničí rozhoduje prezident Policejního sboru společně se souhlasem orgánů státu, do kterého má být agent vyslán, není-li v mezinárodní smlouvě jiná podmínka pro užití agenta.

6 Mezinárodní smlouva České a Slovenské republiky o právní pomoci justičních orgánů

Dne 29. října 2012 byl v Uherském Hradišti podepsán prostřednictvím ministerstvem zahraničí Protokol mezi Českou a Slovenskou republikou o právní pomoci poskytované justičními orgány č. 65/2014 Sb.m.s., který byl schválen Parlamentem České republiky, ale prezident České republiky jej ratifikoval. Ratifikované listiny byly vyměněny dne 11. září 2014 a v platnost vstoupily na základě článku 21 odst. 2 dne 1 prosince 2014. Protokol obsahuje společnou vůli, která zavazuje Českou a Slovenskou republiku k účinnosti čelit novým formám trestné činnosti a zároveň reaguje na mezinárodní charakter trestné činnosti, přičemž nabádá, aby oba státy doplnily úpravu vzájemných právních vztahů v trestných věcech.⁶⁷

6.1 Použití agenta podle mezinárodní smlouvy mezi ČR a SR

Za podmínek, které stanoví právní řád daného státu a na základě podané žádosti o vzájemnou pomoc při získávání důkazů v trestní věci musí být vysloven souhlas s užitím policisty jako agenta smluvní strany druhého státu. V žádosti se neuvádí totožnost agenta. Žádost, kterou se schvaluje použití agenta v druhém smluvním státu, adresuje příslušný orgán druhé smluvní straně a to v České republice Vrchnímu státnímu zastupitelství v Praze a ve Slovenské republice Krajské prokuratuře v Bratislavě. Příslušný dožádaný justiční orgán podá zprávu k žádosti ústřednímu kontaktnímu místu uvedené a to v České republice Policejní prezidium České republiky, ve Slovenské republice Prezidium Policejního sboru.

Řízení agenta spadá pod odpovědnost policisty, který dožádání o použití agenta žádal a ukončit plnění úkolů agentem lze kdykoliv na základě oznámení druhé smluvní straně. Smluvní strana, která je dožádaná poskytuje agentovi pouze nutnou personální, logistickou a technickou podporu a má za úkol provést opatření, aby byl agent chráněn během používání na svém území.

Existuje-li závažné nebezpečí před překročením státní hranice, přičemž nelze z důvodu naléhavosti podat žádost včas a na druhé smluvní straně by mohlo dojít

⁶⁷ *Mezinárodní smlouva České a Slovenské republiky o právní pomoci justičních orgánů, 65/2014 Sb.m.s. . In: ASPI (právní informační systém). Wolters Kluwer a.s. 2015, (Sdělení)*

k odhalení legendy agenta, smí se v určeném druhém smluvním státu výjimečně pohybovat i bez předchozího souhlasu příslušného justičního orgánu. Pokud se uskuteční přechod hranic agentem bez předchozího souhlasu justičního orgánu, je zapotřebí neprodleně oznámit žádostí o vzájemnou pomoc, ve které musí být uvedeny důvody, pro které nebylo možné žádost podat před přechodem hranic a to v České republice Policejnímu prezídiu České republiky, ve Slovenské republice Prezidiu Policejního sboru. Této žádosti však nemusí druhá smluvní strana vyhovět a v takovém případě informace získané agentem je nepřipustné použít jako důkazy v trestním řízení.

I po skončení úkolů agenta je dané, že smluvní strany dbají jak na utajení totožnosti agenta, tak na jeho bezpečnost.

Bez vydaného předchozího souhlasu, není možné odtajnit totožnost agenta ani v řízení před soudem, nevydá-li souhlas příslušný ústřední orgán Policejním prezídií smluvních stran. Pokud by byl dán souhlas smluvních stran k použití agenta je možné bez dalšího souhlasu provést pomocí agenta i předstíraný převod a přeshraniční sledování.⁶⁸

6.2 Předstíraný převod podle mezinárodní smlouvy mezi ČR a SR

Za podmínek, které mají smluvní strany ve svém vlastním trestním řádu a na základě žádosti justičního orgánu o vzájemnou pomoc, lze provést na území smluvní strany předstíraný převod a to pouze pro získávání důkazů v trestní věci, pro kterou je zapotřebí předstíraného převodu. K předstíranému převodu se užije agent jedné smluvní strany na území druhé smluvní strany za podmínek uvedených v předchozí podkapitole o použití agenta.⁶⁹

6.3 Sledovaná zásilka podle mezinárodní smlouvy mezi ČR a SR

Sledování zásilky se používá pro získávání důkazů v trestním řízení a je k němu potřeba povolení na základě žádosti o vzájemné pomoci, která se zasílá na příslušný justiční orgán dožadující strany, která jej musí povolit. Jedná se o justiční orgány v České republice Krajské státní zastupitelství v Praze a ve Slovenské republice Krajské prokuratuře v Bratislavě. Kopie podané žádosti o sledování zásilky se zasílá ústřednímu

⁶⁸ *Mezinárodní smlouva České a Slovenské republiky o právní pomoci justičních orgánů, 65/2014 Sb.m.s. .*
In: ASPI (právní informační systém). Wolters Kluwer a.s. 2015, (č. 11)

⁶⁹ *Mezinárodní smlouva České a Slovenské republiky o právní pomoci justičních orgánů, 65/2014 Sb.m.s. .*
In: ASPI (právní informační systém). Wolters Kluwer a.s. 2015, (č. 12 odst. 1, 2)

kontaktnímu místu druhé smluvní strany v České republice je tímto místem Policejní prezidium České republiky a ve Slovenské republice je tímto místem Prezidium Policejního sboru.

Sledovanou zásilku si převezmou smluvní strany a jejich příslušné orgány při překročení státních hranic a to z důvodu, aby nedošlo k přerušení sledování zásilky. Sledování zásilky musí být prováděno takovým způsobem, aby bylo možné tuto zásilku zadržet v případě zmaření účelu sledování. Po převzetí sledované zásilky a se souhlasem dožadované smluvní strany jí můžou příslušné orgány dále doprovázet na jejím území, kde se sledování zásilky provádí. Řízení sledované zásilky provádí na území dožadované strany její příslušné orgány, které žádají smluvní stranu. Sledování zásilky musí být prováděno takovým způsobem, aby bylo možné tuto zásilku ve výjimečných případech zadržet v případě zmaření účelu sledování. Byla-li zásilka zadržena na území dožadované smluvní strany je možné ji na základě žádosti o vzájemné pomoci předat straně, která žádala o sledování zásilky.⁷⁰

Není-li možné podat žádost před překročením hranic ze zvláštních důvodů je možné, aby příslušné orgány provedly sledování zásilky i bez předchozí žádosti, která musí být dodatečně a neprodleně zaslána justičnímu orgánu druhé smluvní strany a musí obsahovat důvody, proč nebyla žádost předem udělena. Pokud není justičním orgánem druhé smluvní strany povoleno sledování zásilky, je nutno zásilku okamžitě zadržet a informace zjištěné sledováním zásilky není možné použít jako důkaz na území žádající smluvní strany v trestním řízení.⁷¹

⁷⁰ *Mezinárodní smlouva České a Slovenské republiky o právní pomoci justičních orgánů, 65/2014 Sb.m.s.*
. In: ASPI (právní informační systém). Wolters Kluwer a.s. 2015, (č. 10, odst. 3,4,5)

⁷¹ *Mezinárodní smlouva České a Slovenské republiky o právní pomoci justičních orgánů, 65/2014 Sb.m.s.*
. In: ASPI (právní informační systém). Wolters Kluwer a.s. 2015, (č. 10, odst. 6)

7 Obecné srovnání Českého a Slovenského trestního řádu

Současný Český a Slovenský trestní řád má společné právní prameny, které vycházejí z trestního řádu č. 141/1961 Sb.. Dnem 1. ledna 1993 se Československá republika rozdělila na dva samostatné státy, které postupně reagovaly na vývoj vlastní kriminality. Postupnou novelizací trestního řádu obě země dospěly k tomu, že kriminalita se stala velice problematickou, ale také speciální formou, která ohrožuje bezpečnost států a bylo zapotřebí ochránit občany a vnitřní bezpečnost těchto dvou zemí. Operativně pátrací prostředky se staly nedílnou součástí v boji proti nejzávažnějším trestným činům a také jako prostředky, díky kterým se Policejní orgány mohou dostat do prostředí, do kterého by se za normálních situací nedostaly. Poslední novela Českého trestního řádu č. 141/1961 Sb. proběhla ke dni 01. 11. 2014 a zde jsou již operativně pátrací prostředky a podmínky jejich použití přímo uvedeny v § 158b na rozdíl od Slovenského trestního řádu, který prošel novelizací ke dni 01. 01. 2006, ve kterém tyto instituty nalezneme v Hlavě 4. pod názvem zajištění osob a věcí a dále v Hlavě 5. pod názvem zajišťování informací. Z toho plyne, že Český trestní řád přímo taxativně vymezuje operativně pátrací prostředky na rozdíl od Slovenského trestního řádu, který je uvádí všeobecným způsobem ve více Hlavách.

7.1 Srovnání při předstíraném převodu u Českého a Slovenského trestního řádu

Srovnáním právní úpravy Českého a Slovenského institutu předstíraného převodu, můžeme konstatovat, že v obou případech je k tomuto nutno, aby osoba nabídla ke koupi věc, která vyžaduje zvláštní povolení nebo věc zakázanou k držení. K povaze věci tedy vyplývá, že je zde třeba k trestnému činu zavinění úmyslné. Rozdílem je vydávání povolení, přičemž podle Českého trestního řádu vydává státní zástupce písemné povolení formou opatření na rozdíl od Slovenského trestního řádu, kdy je vydáván písemný příkaz prokurátorem v přípravném řízení a před zahájením trestního stíhání předsedou senátu.

V obou trestních rádech je možné, aby předstíraný převod byl uskutečněn i bez povolení, ale provádějící útvar je povinen o toto povolení dodatečně požádat. O provedení předstíraného převodu je nutno sepsat záznam, který v řízení před soudem lze použít jako důkaz. Shodná je i doba k vydání povolení a to 48 hodin. V případě nevyhovění

k povolení je třeba okamžitě předstíraný převod ukončit a informace získané neprodleně předepsaným způsobem zničit.

7.2 Srovnání při sledování osob a věcí u Českého a Slovenského trestního řádu

Srovnáním sledování osob a věcí je patrné, že oba instituty se používají v případě úmyslných trestných činů a získávají se jejich prostřednictvím informace od osob a jejich totožností, poškozených a svědků až po věci důležité v trestním řízení. Získávání probíhá v utajení pomocí prostředků, které mohou být obrazové, zvukové či obrazově zvukové. V Českém trestním řádu je k povolení sledování osob a věcí zapotřebí získat na základě žádosti písemné povolení od státního zástupce, přičemž ve Slovenském trestním řádu na základě žádosti vydává příkaz v přípravném řízení prokurátor a před zahájením trestního stíhání předseda senátu.

V žádosti o povolení či příkaz musí být uvedena doba, po kterou bude sledování prováděno a to však u obou institutů na maximální dobu šesti měsíců. Maximální doba lze prodloužit i opakovaně u toho, kdo povolení či příkaz vydal. Slovenský trestní řád však uvádí, že pokud by doba sledování osob a věcí přesahovala dobu dvanácti měsíců, je za potřebí povolení od soudce na návrh prokurátora.

Pokud sledování osob a věcí nesnese odkladu a mohl by být zmařen úkol sledování, můžou toto provést i bez povolení, avšak musejí dodatečně požádat a zde se liší lhůty pro neobdržení povolení. Český trestní řád uvádí lhůtu 48 hodin a Slovenský trestní řád pouze 24 hodin, po které by musel Policejní orgán sledování osob a věcí ukončit a získané informace zničit. Stejná právní úprava je uvedena i ve věci, kdy při sledování policejní orgán zjistí komunikaci obviněného se svým obhájcem, pro kterou je institut využíván. Tudíž sledování musí ukončit a získané informace předepsaným způsobem zničit.

7.3 Srovnání při pořizování obrazových, zvukových a jiných záznamů

Pořizování obrazových, zvukových a jiných záznamů má v Českém trestním řádu zakotvení ve stejném paragrafovém znění jako sledování osob a věcí a to v § 158d akorát je obsažen v odstavci 2 na rozdíl od Slovenského trestního řádu, kde jej najdeme v samotném § 114. Oba instituty se využívají při úmyslných trestných činech, přičemž

v Českém trestním řádu je zapotřebí povolení státního zástupce na základě písemné žádosti a ve Slovenském trestním řádu je vydán příkaz, který vydává před zahájením trestního stíhání soudce a v přípravném řízení soudce na návrh prokurátora.

Odlišnost najdeme ve lhůtě, kdy nebylo možno předem povolení či příkazu dosáhnout a je potřeba o něj požádat dodatečně, což je stejné jako u institutů sledování osob a věcí. Tudíž Český trestní řád disponuje lhůtou 48 hodin oproti Slovenskému trestnímu řádu, kdy je tato lhůta pouze 24 hodin. Nevyhovění této žádosti o povolení má za následek u obou institutů stejný a to, že je zapotřebí získané informace předepsaným způsobem zničit a dál je nijak nepoužít. Doba, na kterou se stanovuje používání institutů je shodná a to šest měsíční s rozdílem lhůty pro prodloužení používání, která v Českém trestním řádu stanovuje na základě nové žádosti dalších nejvýše šest měsíců oproti Slovenskému trestnímu řádu, kdy lze lhůtu prodloužit pouze o dva měsíce. Prodlužovací lhůty lze opakovat vždy na základě nové žádosti.

Pokud se Policejní orgány České a Slovenské republiky při používání operativně pátracího prostředku, kdy pořizuje obrazový nebo zvukový záznam dozví, že obviněný komunikuje se svým obhájcem ve věci, pro kterou je užíván, musí Policejní orgán užívání ukončit a veškeré informace předepsaným způsobem zničit. Zjistí-li, že komunikace se týká jiného protiprávního jednání, lze je použít v jiném trestním řízení i jako důkaz.

7.4 Srovnání při používání agenta

Využití agenta podle Českého trestního řádu zle v případě zločinů, přičemž horní hranice trestní sazby je nejméně osm let. Slovenský trestní řád pojednává pouze o zločinech a udává konkrétně zločin úplatkářství, zneužívání veřejného činitele nebo legalizace příjmu z trestné činnosti. Český agent monitoruje činnost zločineckých skupin a získává poznatky z připravované, páchané nebo ze spáchaných trestných činů v prostředí, do kterého by se Policejní orgán velmi těžko propracovával. Slovenský agent odhaluje, zjišťuje a usvědčuje pachatele trestné činnosti. Shodně u obou agentů se používá legenda, která spočívá ve využívání zastírání jejich pravé totožnosti což je podpořeno krycími doklady.

Veliký rozdíl je zaznamenán při získání povolení či příkazu, jelikož povolení Českým trestním řádem je pouze od soudce vrchního soudu na návrh státního zástupce vrchního státního zastupitelství na rozdíl od Slovenského trestního řádu, kdy je před zahájením trestního stíhání k příkazu třeba předseda senátu a přípravném řízení na návrh

prokurátora soudce. V žádosti o povolení agenta je třeba poznamenat dobu na užívání a údaje umožňující jeho identifikaci stejně jako u příkazu podle Slovenského trestního řádu. Český trestní řád uvádí, že lhůtu k prodloužení agenta lze prodloužit, ale již není určena doba na jak dlouho, na rozdíl od Slovenského trestního řádu, kde příkaz je vydán na dobu šest měsíců a lze ji prodloužit o dva měsíce u toho, kdo jej vydal. Slovenský trestní řád uvádí, že pokud věc nesnese odkladu, lze příkaz k použití agenta získat ústně, ovšem musí být do 72 hodin potvrzen soudcem pro přípravné řízení, jinak příkaz nebude platný. V Českém trestním řádu toto není uvedeno, tudíž vždy bude zapotřebí písemné povolení. Dalším rozdílem je povinnost státního zástupce v Českém trestním řádu, kdy musí vyžadovat jednou za tři měsíce údaje potřebné pro posouzení k trvání používání agenta a pokud nezjistí kladné údaje k používání agenta, nařídí Policejnímu orgánu bezodkladné ukončení. Slovenský trestní řád postup prokurátora nikterak neupravuje.

V používání agenta v zahraničí je u obou zemí zapotřebí povolení Policejních prezidentů, soudců a orgánů zemí, ve kterých bude úkoly agent provádět.

Závěr s návrhy

Bakalářská práce měla za cíl rozpracovat operativně pátrací prostředky do takové míry, aby mohla sloužit jako příručka pro začínající policisty. V tomto směru jsem se zaměřil na srozumitelnost právních obrátů a důraz jsem kladl na pochopitelnost souvislostí jak k zákonným úpravám, tak i k podmínkám použitelnosti institutů. Problematika již trestního řízení, ve kterém se operativně pátrací prostředky používají je poměrně složitá i pro právně vzdělané osoby a proto bylo zapotřebí vysvětlit i tuto důležitou část. Samotné používání operativně pátracích prostředků jsou z pozice začínajícího policisty během na dlouhou trať, protože tyto instituty se využívají pouze na specializovaných pracovištích Služby kriminální policie a vyšetřování Policie České republiky, na které je třeba nejen odsloužit více roků a mít požadované vzdělání, ale je také velmi obtížné vyhrát výběrové řízení. Abych dosáhl úplného rozpracování k používání těchto institutů, bylo by zapotřebí mít povolení zveřejnit Interní akty řízení Policie České republiky, které popisují přesné podmínky použití jednotlivých institutů. Tyto interní akty řízení jsou utajené a dostupnost k nim mají policisté s bezpečnostní prověrkou stupně vyhrazené až důvěrné. Nezbylo mi nic jiného, než použít odbornou literaturu, patřičné zákony, a právní informační systém, který mi poskytl dostatek informací a práci jsem zpracoval jako příručku nejen pro začínající policisty, ale také pro již stávající zkušenější policisty pracující na základních útvarech Policie České republiky.

Zvolenou metodou komparace mezi Českým trestním řádem a Slovenským trestním řádem, byly operativně pátrací prostředky srovnány a ze zjištěných výsledků lze uvést, že je zde velice patrný stejný právní základ, který byl dán v roce 1961, ze kterého vycházejí jak jednotlivé operativně pátrací prostředky, tak i jejich definice. Dovolil bych si říci, že způsob podmínek k použití operativně pátracích prostředků je téměř totožný až na některé odlišnosti. Ty jsem našel například v časových horizontech pro dodatečná povolení operativně pátracích prostředků, nebo v časovém rozmezí, kdy je třeba vyrozumět příslušný orgán o použití některého z institutů nebo ve vydávání povolení či příkazu. Jako zvláštnost mi přijde fakt, že Slovenský trestní řád tyto prostředky nemá uvedeny pod jednotnou hlavou či obecně vymezené jako operativně pátrací činnost jak je tomu v Českém trestním řádu.

Studiem operativně pátracích prostředků používanými českými policejními orgány, bych si dovolil tvrdit, že nynější právní úprava vyhovuje momentálním nárokům v boji proti trestné činnosti i její odhalování. Není třeba připomínat, že je kladen velký

důraz na ochranu lidských práv a svobod, kdy v tomto ohledu není třeba žádné další úpravy. Jelikož pachatelé trestné činnosti vyvíjejí neustále nové metody, jak obcházet zákon, bude zapotřebí, aby čeští zákonodárci spolupracovali se specializovanými pracovišti Policie České republiky a především účelným způsobem reagovali na vyvíjející se stav kriminality.

Ke Slovenskému trestnímu řádu bych navrhl hned několik změn. Veškeré operativně pátrací prostředky, které Slovenský trestní řád obsahuje, bych shromáždil a přímo specifikoval v samostatné hlavě, aby bylo zřetelné, že se jedná o tyto instituty. Také bych do samostatného paragrafového znění uvedl obecnou úpravu s podmínkami jejich použití. Je ale možné, že slovenští zákonodárci tuto úpravu úmyslně neshrnuli pod jeden celek, aby nebylo možné rozeznat, že se jedná přímo o utajované instituty.

Seznam použitých zdrojů

Literární zdroje

1. BUDKA, I., (ed.) *Vybrané problémy operativně pátrací činnosti*, Policejní akademie České republiky v Praze, 2010.
2. CIMR, V., *K zákonnosti provokace trestného činu policejními orgány*. Trestní právo, 2001, ročník 6.
3. DVOŘÁČEK, Z. *Použití operativně pátracího prostředku sledování osob a věci se zahraničním prvkem*, Sborník - Praha: Policejní akademie ČR, 2006.
4. DVOŘÁK, V., KOUBEK, M. *Základy operativně pátrací činnosti policie v definicích a schématech*. Vyd. 1. Praha: Policejní akademie České republiky v Praze, 2011, 76 s. ISBN 978-80-7251-351-2.
5. FENYK J., ŠANTA, J., *Právní úprava postavení agenta v trestním řízení v České republice a Slovenské republice*. Trestní právo, 2007, ročník 12.
6. JELÍNEK, J., a kol.: *Trestní zákoník a trestní řád s poznámkami a judikaturou*. 5. vydání. Praha: Leges, 2014, ISBN 978-80-7502-049-9.
7. MAZÁNEK, J., *Operativně pátrací a podpůrné operativně pátrací prostředky v trestně procesní praxi Policii České republiky*, Trestní právo, 2007.
8. NĚMEC, M. *Kriminalistická taktika pro policisty*, Praha: Eurounion, 2004, s. 91, ISBN 978-80-7317-036-3.
9. POVOLNÝ, D., *Operativní technika v rukou StB*. Praha: Úřad dokumentace a vyšetřování zločinů komunismu PČR, 2001. s. 37, ISBN 80-902885-3-7.
10. RŮŽIČKA, M. *Přípravné řízení a stádium projednání trestní věci v řízení před soudem*. Praha: Orac, 2005, s. 115. EAN 9788086199931.
11. *Securitas imperii: Sborník k problematice bezpečnostních služeb*. Praha: Themis, 1994. ISBN 80-85821-13-3
12. *Slovenská trestní řád*. Institut pro kriminologii a sociální prevenci, 2006. Prameny (Institut pro kriminologii a sociální prevenci) ISBN 80-7338-056-0
13. SOTOLÁŘ, A., PÚRY, F., WORATSCHOVÁ, V.: *Posuzování policejní provokace*. Trestně právní revue, 2002.
14. ŠÁMAL, P., NOVOTNÝ, F., RŮŽIČKA, M., VONDRUŽKA, F., NOVOTNÁ, J.: *Přípravné řízení trestní*, 2. podstatně přepracované vydání, Praha: C. H. Beck, 2003, ISBN 978-80-7400-043-0.

Elektronické zdroje

1. Důvodová zpráva k zákonu č. 283/1991 Sb. Poslanecká sněmovna PČR. Sněmovní tisk č. 253, ČNR, 6. volební období.
2. *Mezinárodní smlouva České a Slovenské republiky o právní pomoci justičních orgánů, 65/2014 Sb.m.s.* . In: ASPI (právní informační systém). Wolters Kluwer a.s. 2016. ISSN 2336-517X
3. Nález Ústavního soudu České republiky, *Práva účastníka soudního řízení*, USPraUS, III. ÚS 597/99. In: ASPI (právní informační systém). Wolters Kluwer a.s. 2016. ISSN 2336-517X
4. Nález Ústavního soudu ze dne 22. 6. 2000, sp. zn. I I I . ÚS 597/99, In: ASPI (právní informační systém). Wolters Kluwer a.s. 2016. ISSN 2336-517X
5. Pokyn nejvyššího státního zástupce č. 5/2001 ze dne 13. prosince 2001. *Postup státních zastupitelství při trestním stíhání a ve zkráceném přípravném řízení ve věcech příslušníků Policie České republiky, příslušníků bezpečnostní informační služby a příslušníků Úřadu pro zahraniční styky a informace*, In: ASPI (právní informační systém). Wolters Kluwer a.s. 2015
6. *Rozsudek Nejvyššího soudu ze dne 3. 5. 2000*, sp. zn. 9 Tz 85/2000 dostupné z WWW <www.cz.vlex.com/vis/-57315023> [on-line 2017-05-15]
7. Rozhodnutí ministra vnitra č. 13/1962 ze dne 16. května 1962. Směrnice pro agenturně operativní práci státní bezpečnosti. In: ASPI (právní informační systém). Wolters Kluwer a.s. 2016. ISSN 2336-517X
8. RŮŽIČKA, M., *K některým otázkám postupu policie a státního zástupce v souvislosti s tzv. skrytou reakcí policie na již spáchanou trestnou činnost aneb úvod k otázce, co je a co není policejní provokací*. Dostupné z WWW: <www.mvcr.cz/soubor/korupce-opp-doc.sapx> [on-line 2017-05-15]
9. ŠIBOR, V. *Rozhodnutí o odmítnutí žádosti*. Policejní Prezídium ČR. Dostupné z WWW: <www.uocr.cz/wp-content/uploads/2016/05/Rozhodnutí-o-odmítnutí-žádosti.pdf> [cit. Online 2017-05-25]
10. Zákon č. 333/1991 Sb., o Federálním policejním sboru a Sboru hradní policie. In: ASPI (právní informační systém). Wolters Kluwer a.s. 2016. ISSN 2336-517X

Interní akty řízení

1. ZP PP č. 194/2008 č. 24

Seznam grafů

Graf 1 - Objasněnost trestných činů v roce 2015.....	11
Graf 3 - Podíl celkového nápadu trestné činnosti a použití sledování osob a věcí	22

Seznam Obrázků

Obr. 1 - Postup při provádění sledování osob a věcí orgány Policie ČR	20
---	----