

**VYSOKÁ ŠKOLA EVROPSKÝCH A REGIONÁLNÍCH  
STUDIÍ, Z. Ú., ČESKÉ BUDĚJOVICE**

**BAKALÁŘSKÁ PRÁCE**

**Policie České republiky jako dozorující orgán v  
souvislosti se zákonem o zbraních a střelivu**

**Autor práce:** Luboš Rašek, DiS.

**Studijní obor:** Bezpečnostně právní činnost

**Forma studia:** Kombinovaná

**Vedoucí práce:** Mgr. Bc. Milan Veselý

**Katedra:** Katedra právních oborů a bezpečnostních studií

**2020**

VYSOKÁ ŠKOLA EVROPSKÝCH A REGIONÁLNÍCH STUDIÍ, z.ú.  
Žižkova 6, 370 01 České Budějovice

## ZADÁNÍ BAKALÁŘSKÉ PRÁCE

Jméno a příjmení studenta: Luboš Rašek, DiS.  
Studijní program: Bezpečnostně právní činnost  
Studijní obor: Bezpečnostně právní činnost ve veřejné správě  
Forma studia: Kombinovaná  
Místo studia: Příbram

Název bakalářské práce: Policie České republiky jako dozorující orgán v souvislosti se zákonem o zbraních a střelivu

Název bakalářské práce v anglickém jazyce: Police of the Czech Republic as a supervisory organ in connection with the Weapons and Ammunition Act

Katedra: Katedra právních oborů a bezpečnostních studií  
Vedoucí bakalářské práce (jméno a příjmení, titul): Milan Veselý, Mgr. Bc.



Datum zadání bakalářské práce: říjen 2018

### CÍL BAKALÁŘSKÉ PRÁCE:

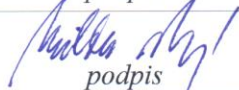
Hlavním cílem je formou širšího analyticko-syntetizujícího vhledu v intencích „de lege lata“ stavu vyhodnotit účinnou právní úpravu zkoumané oblasti. Formou užších „de lege ferenda“ výstupů demonstrovat možné legislativní návrhy právní úpravy nabývání, držení a nošení zbraní v České republice.

Student: Luboš Rašek, DiS.	25. 10. 2019 datum	 podpis
Vedoucí práce: Mgr. Bc. Milan Veselý	10. 11. 2019 datum	 podpis

### Schvaluji zadání bakalářské práce:

Vedoucí katedry: doc. JUDr. Roman Svatoš, Ph.D.	11. 11. 19 datum	 podpis
Prorektorka pro studium a vnitřní záležitosti: RNDr. Růžena Ferebauerová	12. 11. 19 datum	 podpis
Pověřený rektor: doc. Ing. Jiří Dušek, Ph.D.	13. 11. 2019 datum	 podpis



Prohlašuji, že jsem bakalářskou práci vypracoval samostatně, na základě vlastních zjištění a s použitím odborné literatury a materiálů uvedených v seznamu použitých zdrojů.

Prohlašuji, že v souladu s § 47b zákona č. 111/1998 Sb., v platném znění souhlasím se zveřejněním své bakalářské práce v elektronické podobě ve veřejně přístupné části infodisku VŠERS, a to se zachováním mého autorského práva k odevzdanému textu této kvalifikační práce. Souhlasím dále s tím, aby toutéž cestou byly v souladu s uvedeným ustanovením zákona č. 111/1998 Sb., zveřejněny posudky vedoucího a oponentů práce i záznam o průběhu a výsledku obhajoby kvalifikační práce. Rovněž souhlasím s porovnáním textu mé kvalifikační práce systémem na odhalování plagiátů.

.....

Děkuji vedoucímu bakalářské práce Mgr. Bc. Milanovi Veselému za cenné rady,  
připomínky a metodické vedení práce.

## **ABSTRAKT**

Rašek, L. *Policie České republiky jako dozorující orgán v souvislosti se zákonem o zbraních a střelivu: Bakalářská práce*. České Budějovice: Vysoká škola evropských a regionálních studií, 2019. 59 s. Vedoucí bakalářské práce: Mgr. Bc. Milan Veselý

### **Klíčová slova: zákon o zbraních a střelivu, kontrola, zbraň**

Hlavním cílem této práce je zaměření se na realizaci zákona o zbraních a střelivu číslo 119/2002 Sb., v praxi. Policejní orgány provádějí zkoušky na zbrojní průkazy, vydávají průkazy zbraní, kontrolují technický stav zbraní a majitele zbraní, střeliva a jejich uskladnění. Dále kontrolují fyzické osoby při společných akcích se zbraněmi, například při společných honech nebo při závodech a soutěžích na střelnicích. Z těchto důvodů se bakalářská práce dotýká i realizace zákonných norem v praxi, kupříkladu dokladů, vyžadovaných při kontrolách držitelů zbraní a střeliv či dokumentaci o výsledcích kontrol.

## **ABSTRACT**

Rašek, L. *Police of the Czech Republic as a supervisory organ in connection with the Weapons and Ammunition Act.* České Budějovice: The College of European and Regional Studies, 2020. 59 p. Supervisor : Mgr. Bc. Milan Veselý

**Key words:** Act on Firearms and Ammunition, control, firearm

The main aim of this Graduate's work is to focus on implementation of the Act on Firearms and Ammunition No. 119/2002 Coll. in practice. Police authorities are required to carry out arm examinations, issue a license for firearms, control the technical condition of firearms, check the owners of firearms and ammunition and their storage. They also check physical persons in events with firearms, such as hunts or races and competitions on shooting ranges. For this reason, I have studied the implementation of legal standards in practice, what documents are required for holders in the control of firearms and ammunition and what documentations are made for control results.

# Obsah

Úvod.....	9
1 Cíl a metodika bakalářské práce .....	10
1.1 Cíle bakalářské práce .....	10
2 Historický vývoj ručních zbraní a jejich základní rozdělení .....	11
2.1 Základní rozdělení zbraní:.....	11
2.1.1 Chladné zbraně .....	11
2.1.2 Střelné zbraně .....	11
2.1.3 Palné zbraně.....	13
2.1.4 Vynález střelného prachu.....	13
2.2 Konstrukce palné zbraně.....	14
2.2.1 Nejvýznamnější konstrukce zbraní .....	17
2.3 Stručný vývoj legislativy na úseku zbraní a střeliva.....	20
3 Zákon číslo 119/2002 Sb., o střelných zbraních a střelivu s ním souvisejícím vyhláškou a nařízením při jejich realizaci v praxi .....	26
3.1 Podmínky žádosti o zbrojní průkaz.....	26
3.1.1 Zkouška odborné způsobilosti žadatelů o vydání zbrojního průkazu..	28
3.1.2 Podmínky vydání zbrojního průkazu .....	29
3.1.3 Rozšíření skupin zbrojního průkazu .....	30
3.1.4 Žádost o prodloužení zbrojního průkazu .....	30
3.1.5 Postup oddělení služby pro zbraně a bezpečnostní materiál při vydávání a prodloužení zbrojního průkazu .....	30
3.1.6 Postup při vydávání zbrojního pasu.....	31
4 POLICIE ČESKÉ REPUBLIKY PŘI VÝKONU SLUŽBY, DOHLEDOVÉ A KONTROLNÍ ČINNOSTI .....	32
4.1 Oddělení služby pro zbraně a bezpečnostní materiál při kontrolní činnosti....	32
4.1.1 Kontrola držení zbraní při společných akcích .....	32

4.1.2	Kontrola držitelů zbraní kategorie A .....	33
4.2	Oddělení služby pro zbraně a bezpečnostní materiál při kontrole provozu a zajištění střelnic .....	35
4.2.1	Podmínky pro zřízení střelnic .....	35
4.2.2	Kontrola dokumentace střelnic .....	37
4.2.3	Kontrola střelnic při společné akci .....	37
4.2.4	Problematika budoucího uznávání střelnic ve směru předkládání dokumentace o hlukových limitech .....	37
4.2.5	Dalším problémem je neřešený dopad olověných broků na obhospodařované zemědělské pozemky a mokřady .....	39
4.2.6	Reakce orgánů ČIŽP příslušného kraje při nadlimitního překročení olova v půdě a dalších nežádoucích látek .....	41
4.3	Úkoly a odpovědnost Ředitelství služby pro zbraně a bezpečnostní materiál	42
4.4	Práce základních útvarů při výkonu služby a činnost oddělení služby pro zbraně a bezpečnostní materiál na úseku kontroly prevence a represe .....	42
5	DOPADY ORGÁNU EVROPSKÉ UNIE NA ZÁKON ČÍSLO 119/2002 SB., O ZBRANÍCH A STŘELIVU .....	44
5.1	Návrh novely zákona o zbraních a střelivu .....	45
	Závěr .....	48
	Seznam použitých zdrojů .....	50
	Přílohy .....	52



## Úvod

Před vypracováním zadaného tématu s názvem *Policie České republiky jako dozorující orgán v souvislosti se zákonem o zbraních a střelivu*, je nutné, zamyslet se nad historickým vývojem střelných a palných zbraní. Uplatnění nacházely zbraně v počátečním vývoji lidské společnosti v oblasti lovu, získávání společenského postavení a moci. Společně s vývojem společenských řádů začaly vznikat mezi vůdčími osobnostmi těchto formací společenské, majetkové a rasové rozdíly. Mám na mysli prvobytně pospolné společnosti, otrokářskou, feudální, kapitalistickou společnost a samozřejmě dnešní dobu. Bohatí byli nuceni chránit si svůj majetek i postavení, a proto již od pradávna vznikají ozbrojené oddíly a později ozbrojené složky. Tato uskupení se později organizovala do armád a policejních sborů, které zabezpečovaly preventivní i represivní činnost určitého společenského systému. Složkám armády a policie připadají úkoly, které hájí a chrání politické, ekonomické a bezpečnostní zájmy občanů daného státu.

Současná politická situace ve světě vyžaduje nové a sofistikované způsoby ochrany a obrany občanů a jejich majetku. V rámci Evropského společenství, do kterého je zahrnuta i naše republika, musíme respektovat podmínky evropského práva. Normami evropského práva se řídí všechny státy Evropského společenství. Nevyhnou se jim ani policejní složky České republiky. Orgánům policie České republiky vyplývají v rámci řízení a výkonu služby úkoly, které se dotýkají zákona č. 119/2002 Sb., o zbraních a střelivu a bezpečnostního materiálu. Tato zákonná norma vznikla na základě potřeb a právních norem Evropského společenství a České republiky. V současné době je zjišťováno, že tato zákonná norma vyžaduje určitou změnu některých právních ustanovení, které již nevyhovují současným evidencím policie a bezpečnostních složek. V lednu letošního roku představilo Ministerstvo vnitra návrh nového zákona o zbraních a střelivu. Na přípravě tohoto legislativního materiálu pracoval expertní tým se zástupci odborné veřejnosti po dobu více než jednoho roku. Nový zákon by se měl týkat především centrálního registru zbraní a držitelů zbrojního průkazu. Dále by měl řešit dobu a způsob prodlužování zbrojního průkazu. Nový zákon o zbraních by měl být předložen do parlamentu České republiky v roce 2022.

# 1 Cíl a metodika bakalářské práce

Úvodní část práce je zaměřena na historický vývoj zbraní. Jedná se zejména o zbraně chladné, jako jsou např. řezné, bodné, sečné a zbraně střelné, jako např. kuše, luky apod. Vynálezem černého střelného prachu kolem 13. století začalo docházet k vývoji palných zbraní. Již od společenské doby prvobytně pospolné se člověk živil, jak rostlinnou potravou, tak i živočišnou. Od této doby si také vyhotovoval a různě přizpůsoboval zbraně. Postupně vývojem od otrokářské, feudální a kapitalistické společnosti s vývojem vědy a techniky, vznikaly různé zbraně, které sloužily k lovu zvěře, ochraně vlastnických práv a bohatých a mocných a v neposlední řadě k lovu. Často před vznikem válečných konfliktů docházelo k urychlenému vývoji zbraní a munice do nich. V uvedených situacích byl vlastníkem zbraní představitel stávajícího společenského zřízení, i když je užívaly ozbrojené složky. Pokud se týkalo zbraní užívaných k lovu nebo k sebeobraně, tyto zbraně postupně začaly být registrovány a evidovány.

Výše uvedené poznatky byly čerpány z dostupné literatury, kde je tento vývoj zbraní a střeliva kvalifikovaně a dostatečně popisován.

Druhá část práce byla zaměřena na uplatnění zákona číslo 119/2002 Sb., o střelných zbraních a střelivu, se zaměřením na jeho uplatnění v praxi, a to jak pro uživatele zbraní, tak i pro kontrolní orgány Policie České republiky. Způsob uplatnění a realizace tohoto zákona vychází z jednotlivých pokynů Policejního prezidia.

Konkrétní kroky uplatňování tohoto zákona v praxi, a to jak při kontrole zbraní, zbrojních průkazů a průkazů zbraní při společných akcích jako jsou hony, střelecké soutěže, ukládání zbraní, střeliva apod., jsou specifikovány postupem Policejního orgánu při jeho realizaci.

## 1.1 Cíle bakalářské práce

Hlavním cílem je formou širšího analyticko-syntetizujícího vhledu v intencích „de lege lata“ stavu vyhodnotit účinnou právní úpravu zkoumané oblasti. Formou užších „de lege ferenda“ výstupů demonstrovat možné legislativní návrhy právní úpravy nabývání, držení a nošení zbraní v České republice.

## **2 Historický vývoj ručních zbraní a jejich základní rozdělení**

Lovecké zbraně zaznamenaly napříč naší historií značný vývoj. Počínaje kameny, kyji, oštěpy, až po dnešní výkonné palné střelné zbraně. Jsou velice specializovanou skupinou, hodnou pozornosti. Výzkum zbraní probíhá neustále a vědecký potenciál se v uvedeném oboru stále rozvíjí. Zbraně jsou stále dokonalejší a současně s nimi i používaná munice a zaměřovače. Těmto trendům napomáhá po celém světě zejména zbrojní průmysl. Hlavním motivem zbrojního průmyslu investovat do rozvoje zbraní je ochrana a obrana obyvatelstva například v útocích v lokálních bojích a válkách.

### **2.1 Základní rozdělení zbraní:**

- A) chladné zbraně,
- B) střelné zbraně,
- C) palné zbraně.

#### **2.1.1 Chladné zbraně**

Chladné zbraně jsou různé typy sekáčů, tesáků, kančí meč, lovecký oštěp, zá vazák, nože s pevnou čepelí a sklápěcí čepelí, které je možno různě kombinovat. Uvedené zbraně se také nazývají sečné a bodné.<sup>1</sup>

#### **2.1.2 Střelné zbraně**

V daném případě se jedná o zbraně mechanické, např. o luk nebo kuši. Kuše a dlouhé anglické luky z dobových záznamů z 12. století měly dostřel až 900 metrů. Jednou z nejstarších střelných zbraní vůbec je luk, který se pro různé způsoby lovu používá dodnes. Předností konstrukce luku je krátké silné lučiště, zhotovené z vybraného dřeva, rohoviny či později z oceli. Ta dává šípu podstatně vyšší rychlost a tím i větší průraznost a dostřelenou dálku. Kuše má lučiště upevněné v dřevěné soše a dovoluje zbraň lépe zalícit. Socha kuše je tedy jakýmsi předobrazem pažby

---

<sup>1</sup>BEJČEK František, Penzum znalostí z myslivosti, Iniciátoři: Kolektiv OMS Praha 3, 12. Vydání leden 2013, Druckvo, spol. s.r.o. 130 87 Praha 3- Žižkov, ISBN 978-80-87668-03-0. s. 349

lovecké palné zbraně. Další podstatnou výhodou kuše je spoušťový mechanismus, který umožňuje zbraň ponechat v napnutém stavu a vystřelit v příhodném okamžiku. Oproti luku se šíp kuše zkrátí v kratší a těžší šípku. V historických dobách se jednalo o dokonalou loveckou zbraň s poměrně vysokým výkonem. Nevýhodou kuše však bylo, že při napínání tětivy je potřeba vynaložit velké množství síly. Kvůli tomuto faktu byly kuše opatřovány kovovým kruhem, umístěným na konci sochy, pomocí něhož střelec zbraň přišlápl k zemi a mohl tak jednodušeji napínat tětivu vzpíráním sehnutého těla. Tětiva přitom byla tažena dvěma háčky, upevněnými na opasku střelce. Později bylo napínání tětivy nahrazeno různými hevery, založenými na principu ozubeného hřebenu, páskového převodu nebo rumpálu.

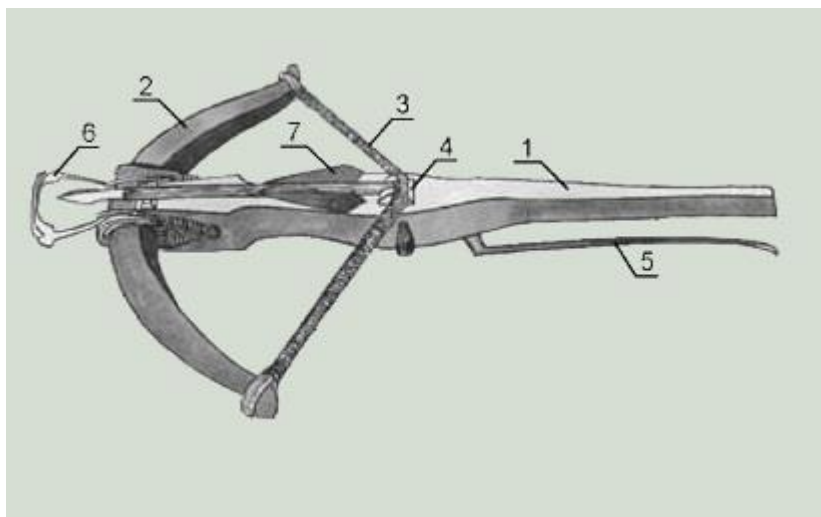

*Obr. 1 Kuše – 1 socha, 2 lučičtě, 3 tětiva, 4 ořech, 5 spouštěcí páka, 6 třmen pro přišlápnutí kuše k zemi, 7 šípka*

Zdroj: [http://postapo.cz/wp-content/gallery/vyroba-kuse/001\\_0.png](http://postapo.cz/wp-content/gallery/vyroba-kuse/001_0.png)

Zbraně plynové využívají k pohybu střely stlačený plyn. Jedná se o různé foukačky, větrovky, plynovky a vzduchovky. Zbraně na tento pohon nemají vysoký výkon. Z tohoto důvodu se kromě střílení drobného ptactva a hlodavců k lovu příliš nehodí. Foukačky jsou dodnes domorodými kmeny užívány k lovu s otrávenými šípkami. Vzduchovky s moderní konstrukcí se používají ke sportovní střelbě.<sup>2</sup>

<sup>2</sup>BEJČEK František, Penzum znalostí z myslivosti, Iničiátoři: Kolektiv OMS Praha 3, 12. Vydání leden 2013, Druckvo, spol. s.r.o. 130 87 Praha 3- Žižkov, ISBN 978-80-87668-03-0. s. 350

### 2.1.3 Palné zbraně

Palná zbraň funguje na principu zážehového motoru s nevratným pístem a skládá se ze čtyř hlavních součástí. Jedná se o hlavěň opatřenou nábojovou komorou, ve které dochází k přeměně chemické energie na hnací náplň uvádějící střelu do pohybu, přičemž střela je usměrněna v dráze směrem k cíli. Střela je nositelem kinetické energie pro vykonání práce v cíli. Část své energie však ztrácí v hlavni a na dráze kvůli odporu vzduchu. Výmetná látka po zapálení vytvoří samovolně probíhající chemickou reakci, při které vzniká značné množství plynů a tepla. Zážehový prostředek výmetné látky je schopen v požadovaném okamžiku zažehnout výmetnou látku. Pokud se budeme zamýšlet nad technologickou náročností hlavních součástí zbraně z hlediska historického, je zřejmé, že v okamžiku vzniku palné zbraně, musela být řemeslně zvládnutá technika dutých válcových kovových těles a výroba kamenných, kovových, olověných a podobných střel. Plamen byl znám už od pravěku.

Zbývala tedy dořešit otázka výmetné látky, která byla rozhodujícím faktorem k umožnění vzniku palné zbraně. Jediným výmetným prostředkem, používaným od vzniku palných zbraní až do druhé poloviny 12. století, byl střelný prach.<sup>3</sup>

### 2.1.4 Vynález střelného prachu

K vynálezu střelného prachu došlo pravděpodobně v polovině 13. století. Zcela změnil další vývoj vojenských, a v 16. století i loveckých, zbraní. Černý prach je mechanická směs dusičnanu draselného (ledku), síry a dřevěného uhlí. Jedná se o zpracování s poměrně složitým technologickým postupem, který se však napříč několika století neustále zdokonaloval. Jeden ze tří komponentů černého prachu je dusičnan draselný, který byl původními vynálezci velmi těžce dostupný. Jeho původním zdrojem byla přírodní naleziště v Číně a Indii. Samotná výroba střelného prachu byla vyvinuta až později. S ledekem se v Číně a v Indii seznámili též Arabové. Díky nim se ledek dostal do Evropy. V dnešní době nelze spolehlivě zjistit, zda Číňané, Indové nebo Arabové dokázali využít dostupnosti ledku pro výrobu černého prachu<sup>4</sup>.

---

<sup>3</sup>BEJČEK František, Penzum znalostí z myslivosti, Iniciátoři: Kolektiv OMS Praha 3, 12. Vydání leden 2013, Druckvo, spol. s.r.o. 130 87 Praha 3- Žižkov, ISBN 978-80-87668-03-0. s. 350

<sup>4</sup>ACHARD Olivier, Pušky-kulovnice-brokovnice, Vydání 1995, Sazba ARTEDIT, spol. s.r.o., ISBN 80-85815-10-0. s. 11

Vynález černého prachu bývá zpravidla spojován s anglickým mnichem Rogerem Baconem, který o něm jako první podal písemnou zprávu v díle sepsaném kolem roku 1240. Rovněž Marcus Graecus ve své knize Liber ignium a německý mnich Albertus Magnus v díle D mirabilismund ze 13. století uvádějí údaje o látce, kterou můžeme pokládat za černý prach. Obě tyto knihy jsou však mladší než dílo Baconovo. O Marcu Graecovi se dokonce tvrdí, že vlastně jen překládal arabské knihy do latiny a Albertus Magnus opisoval jeho texty. Existuje také názor, že i Bacon čerpal své poznatky z arabských pramenů. Někdy též bývá vynález černého prachu spojován s německým mnichem Berchtoldem Schwarzem, který jej měl použít dokonce pro účel střelby. Jiné literární prameny existenci tohoto mnicha zcela popírají. Je tak možné vytvořit závěr, že černý prach, byť v jeho nedokonalé podobě, byl v Evropě od první poloviny 13. století.<sup>5</sup>

## 2.2 Konstrukce palné zbraně

Společně s vynálezem střelného prachu vznikly i palné zbraně, které postupně vytlačily oštěpy, luky, kuše a různé pasti používané k lovu zvěře. První z nich byly velice primitivní a fungovaly pouze díky zažehnutí prachu rozžhaveným železem nebo zapáleným doutnákem, avšak lidská vynalézavost je zdokonalovala. Od doutnáku nebo železa, drženého v ruce, přešla obsluha zbraně k doutnáku, připevněnému k zahnuté páce, nazývané serpet – skřípec, při jejímž stisknutí se hořící konec doutnáku dotkl otvoru vedoucího ke komoře zbraně, ve které byl obsažen prach. Tento mechanismus byl zvláště nepraktický za vlhkého počasí a deště.

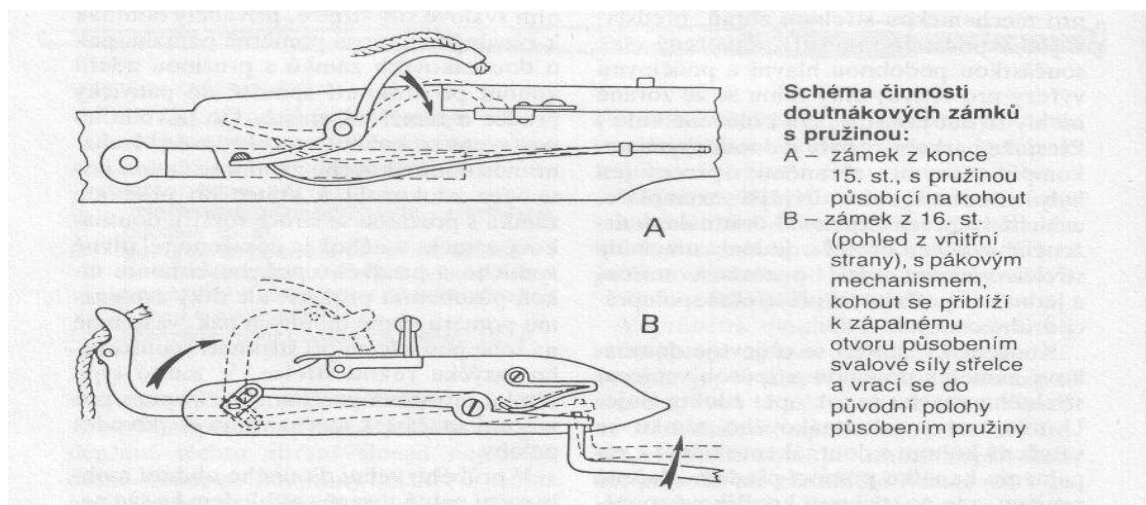

<sup>5</sup>HYKEL Jindřich, MALIMÁNEK Václav, Náboje do ručních palných zbraní, První vydání, NAŠE VOJSKO, s.r.o., Praha 4 v roce 1998, ISBN 80-206-0556-8. s. 6

*Obr. 3. Schéma doutňákových zámků*

Zdroj: <http://www.palba.cz/forumfoto/displayimage.php?pid=6358&fullsize=1>

Vynálezci a konstruktéři zbraní později sestrojili kolečkový zámek na principu křesadla. Křesací zámek, upevněný ve skřípci, ve chvíli stisku spouště vykresal třením jiskru pomocí otáčejícího a vroubkovaného kolečka a zažehl z pánvičky střelný prach. Po určitém vývoji nahradil kolečko křesadlový zámek – křesací kamínek na kohoutku škrtať o ocílku. Kohoutek, uváděný do pohybu stisknutím spouště, umožňoval střelci volné ruce a mířit díky pažbě, kterou byly tzv. ohňové roury vybaveny<sup>6</sup>.

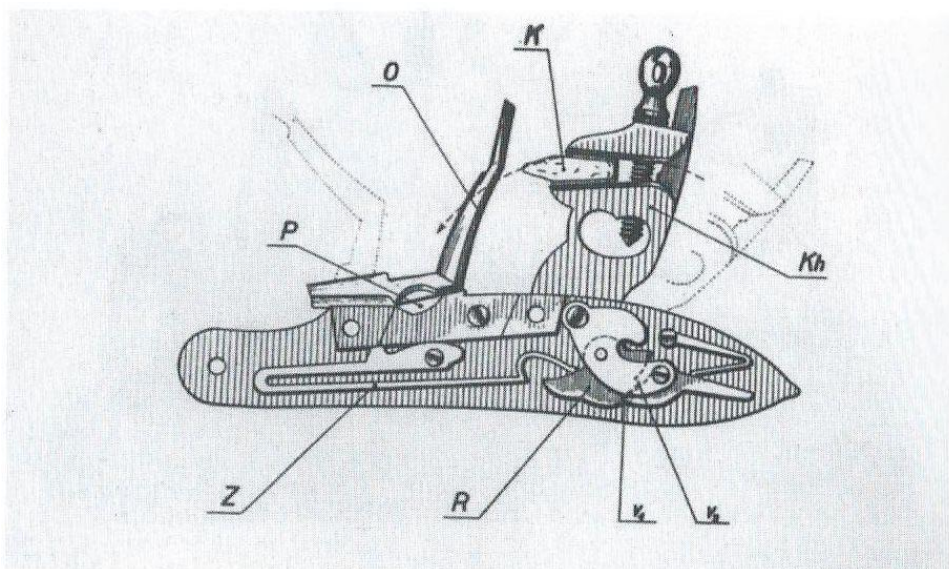

Křesadlový zámek

(tzv. francouzský, od 1. poloviny 17. do poloviny 19. století). Jiskry vzniknou úderem křesadla *K* na ocílku *O*. Ocílka tvoří celek s víčkem, přikrývajícím pánvičku *P*. Při nárazu křesadla ocílka odskočí kupředu. Zpruha *Z* tlačí na ořech *R* a přenáší tak pohyb na kohout *Kh*. Západy (zářezy) *v*<sup>1</sup> a *v*<sup>2</sup> staví kohout ve dvou polohách.

*Obr. 2. Křesadlový zámek*

Zdroj: <http://www.palba.cz/album/displayimage.php?pid=15285&fullsize=1>

Vášnivý lovec Ludvík XIII. byl prvním francouzským králem, který běžně používal loveckou palnou zbraň. Teprve v 19. století dosáhl vývoj zbraní skutečného rozkvětu. Stál za ním vynález perkusního zámku. Často měly tyto zbraně dvě hlavně a na tzv. komínku byla nasazena zápalka s třaskavou směsí. Když kohoutek uhodil na zápalku, vznikl plamen, který v hlavní zažehl střelný prach. Vývoj zbraní kráčel dál.

<sup>6</sup>BERTON Jean, Lovecké palné zbraně, první vydání, Solar Praha 1995, ISBN 80-85815-39-7.s. 6

Ani zmíněné řešení totiž nebylo ideální, neboť tyto zbraně se nabíjely ústím hlavně. Při každém nabití bylo nutné odměřit potřebné množství prachu a olovo vpustit do hlavně, utěsnit ucpávkami a nasadit zápalku na komínek. Tato činnost zabrala velké množství času a nabíjení bylo náročné. Aby se odstranily uvedené nevýhody a nedostatky, pracovali tehdejší výrobci na tom, co se mělo později stát jednotným střelivem. Jednalo se o práci na celku, který obsahoval střelný prach, střelu a zápalné zařízení. Během první poloviny 19. století byla vydána řada patentů na konstrukci nábojů, které však měly značné nedostatky. V té době se již v Anglii zkonstruovaly brokové ráže. Ty se odvíjely od počtu koulí stejného průměru, odlitých z jedné anglické libry olova 0,453 kg. Zejména procházely vývrtem hlavně, ráže 10, 12, 14, 16, 20, 24, 28, 32, 410 a 9 mm. Pařížský výrobce zbraní Casimir Lefauchaux(1802 - 1852) současně s puškou zkonstruoval kolíkový náboj<sup>7</sup>.

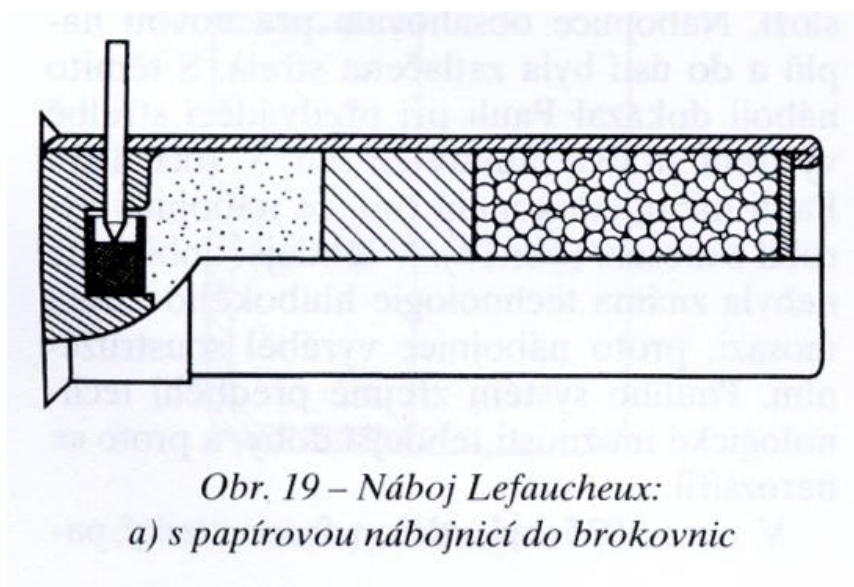

*Obr. 19 – Náboj Lefauchaux:  
a) s papírovou nábojnicí do brokovnic*

*Obr. 4. Náboj Lefauchaux*

Zdroj: <https://naboje.org/node/2588>

Zbraň dostala název po svém vynálezci, otevírala se temenní klíčkou a nabíjela se zezadu. Fungovala tím způsobem, že kolíčky vyčnívaly v zadní části nábojových komor směrem nahoru a po úderu kohoutku pronikl zadní částí nábojnice

<sup>7</sup>HYKEL Jindřich, MALIMÁNEK Václav, Náboje do ručních palných zbraní, První vydání, NAŠE VOJSKO, s.r.o., Praha 4 v roce 1998, ISBN 80-206-0556-8.



kolíček, který svým třením zažehl prachovou náplň. Zbraně této konstrukce se používaly do druhé poloviny 19. století a byly chráněny patentem č. 1832.

### 2.2.1 Nejvýznamnější konstrukce zbraní

Největšími specialisty ve výrobě zbraní a zbraňových systémů byli Francouzi a Britové. Anglický technik a konstruktér Charles William Lancaster (1820-1878) počátkem druhé poloviny 19. století zlepšil konstrukci „lefošky“ tím, že proti zápalce, kterou umístil do středu dna nábojnice, upravil bicí zařízení (kohouty). Lancaster touto změnou učinil přelom v nabíjení zbraní novým nábojem se středovým zápalcem. Touto konstrukční úpravou vznikla „Lankasterka“, která se používá dodnes. („Lankasterka“ má vnější kohouty bicího mechanismu).



*Obr. 5. Broková dvojka systému Lancaster, rok výroby 1893, ráže 16/65*

Autor: Luboš Rašek

Vynález středového zápalu je u loveckých, sportovních, služebních a pěchotních zbraní používán dodnes a ještě nebyl překonán. Náboje se středovým zápalcem se vyrábějí v provedení brokový náboj s hromadnou střelou, brokový náboj

s jednotnou střelou, kulový náboj v různých provedeních střel, ale také náboj kulový s hromadnou střelou tzv. „hadí náboj“.

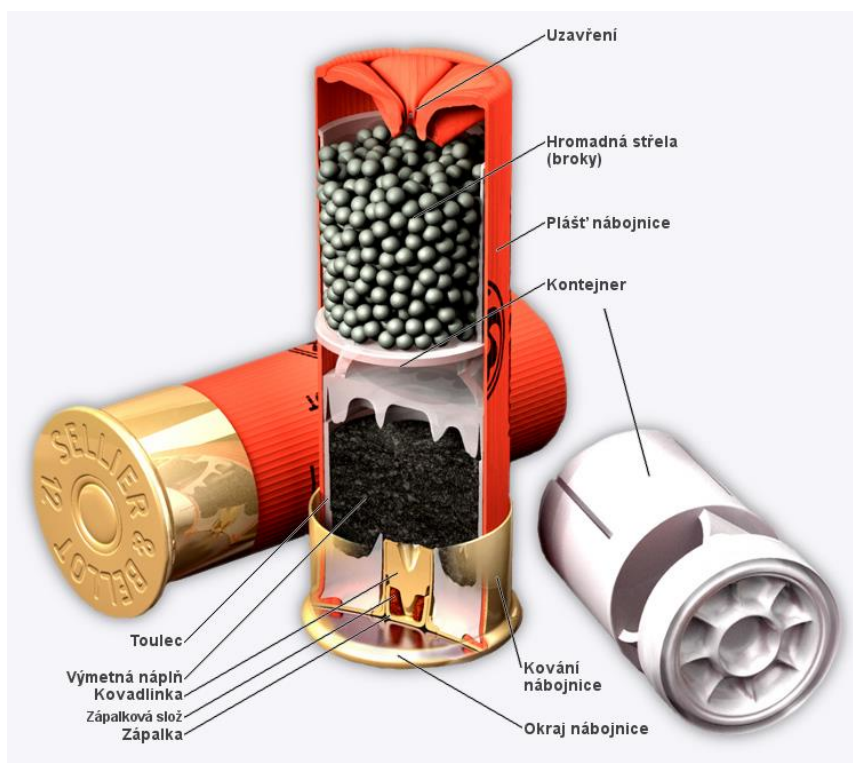

Obr. 6. Průřez brokovým nábojem s hromadnou střelou a středovým zápalom  
<https://zbranekvalitne.cz/zbrojni-prukaz/nauka-o-strelivu>

Vyvinutím skrytých kohoutů do lůžka zbraně a jejich samočinným napínáním byla postupně zkonstruována hamerleska – zbraň bez kladívek a kohoutů oproti „lankasterce“. Ve 30. letech 19. století vyšel francouzský puškař Flobert, Louis Nicolas Auguste (1819-1894) s novou konstrukcí jeho náboje s okrajovým zápalom. Konstrukce spočívala v tom, že spojil čepičkovou zápalku a kulovitou střelou do jednoho celku. Tímto spojením s vytvarováním dna zápalky do podoby okraje vytvořil jednotný náboj, který se nazývá jeho jménem (Flobert). K tomuto náboji zkonstruoval zbraň tzv. flobertku. Jedná se o dlouhou ruční palnou zbraň s hladkým vývrtem určenou pro náboje Flobert s okrajovým zápalom ráže 4, 6 nebo 9 mm. V uvedené době pokračovali zbrojaři Smith a Wesson USA s vývojem okrajového náboje vlastní konstrukce ráže 22 short (5,56 mm). Náboj byl určený do komor revolveru s drážkovou hlavní a bezplášťovou olovenou střelou. Později byl vyvinut obdobný náboj s označením LR (long rifle), který se používá rovněž dosud. Koncem 20. století vyvinuly firmy jako Winchester náboj s okrajovým zápalom s označením 22 WMR a americká firma Hornady vyvinula náboj s okrajovým zápalom 17 HMR.

Jedná se o oba moderní náboje se značnou úst'ovou rychlostí oproti původním konstrukcí ráže 22. Uvedená zbraň je určená ke střelbě jednotné střely a hromadné střely. V té době již vznikají rovněž dlouhé a krátké kulové zbraně v různých rážích pro účely lovu, pro potřeby vojska a policie. Konstruktor uvedeného vylepšení není znám, ale je pravděpodobné, že tato konstrukce vznikla souběžně v Británii a ve Francii. V roce 1900 vzniká v dílně vynikajícího zbrojíře a konstruktéra americké národnosti Johna Mosesa Browninga první samonabíjecí zbraň se schránkou na pět brokových nábojů. Na zadání americké vlády pak vyrobil kulomet a krátké zbraně. Při výrobě samonabíjecí brokové zbraně se s americkými zbrojaři nedohodl, a proto její výrobu přemístil do Evropy do továrny FN Belgium, kde jich bylo vyrobeno do 30. let 20. století několik set tisíc.



*Obr. 7 Brokovnice samonabíjecí, značky FN Belgium v ráži 16/65*

Autor: Luboš Rašek

Před začátkem první světové války zesílil v Německu tlak na výrobu vojenské pušky vzoru 98. Jejím vývojem byl pověřen Paul Mauser (1838-1914), který zkonstruoval otočný válcový závěr se dvěma ozuby a ráží pušky 8 X 57. Závěr se

stále používá v konstrukci moderních kulovnic. Náboj uvedené ráže byl celosvětově normalizován s označením I (infanterie- pěchota). Nejmenší průměr vývrtnu je 7,89 mm a v drážkách 8, 20 mm.

Další pokroky ve vývoji zbraní měly pozitivní vliv na snížení jejich váhy, zlepšení jejich vzhledu, výkonu a užitné hodnoty. Velkou změnou bylo zavedení bezdýmného prachu, celoplášťových a poloplášťových střel, které měly podstatný vliv na zmenšení ráží, zvýšení výkonu a přesnosti střelby. Moderní konstrukce zápalky nepůsobí erozivně ani korozivně na vývrt hlavně, a tím se prodlužuje životnost zbraně. Moderní zámky, závěry a systémy zbraní zvyšují bezpečnost střelce, usnadňují zacházení se zbraní a zvyšují rychlost střelby. Obrovský vývoj nastal u řady světově známých výrobců kulového i brokového střeliva. Přestože vývoj zbraní není zcela jistě u konce, budeme zřejmě dlouho čekat na okamžik, kdy hnací energii střel místo střelného prachu nahradí cokoliv jiného.

Závěrem této stati lze konstatovat, že na technické úrovni a stupni sofistikovanosti zbraňových systémů příliš nezáleží. Za války, a často také při tzv. udržování míru, obvykle dochází k bojům malých skupin mužů na krátké vzdálenosti. V takových případech bývají používány pěchotní zbraně, kulomety, samopaly, pušky a pistole. Proto nijak nepřekvapí fakt, že lidé se zajímají o zbraně, které mají vojáci, policisté nebo bezpečnostní služby. V dnešním světě se stále zvyšují požadavky na bezpečnost občanů.<sup>8</sup>

### **2.3 Stručný vývoj legislativy na úseku zbraní a střeliva**

Prudký vývoj průmyslové manufakturové výroby v 17. a 18. století přispěl k nárůstu kusové výroby ručních palných zbraní. Později výroba přerostla v sériovou. Jednalo se o expanzi v Anglii, Francii, Německu, USA a Rakousko-Uhersku. Z důvodu nárůstu vznikaly příslušné právní normy, které evidovaly a kontrolovaly výrobu zbraní, střeliva a v neposlední řadě určovaly a korigovaly držení a nošení zbraní. Tyto potřebné legislativní úpravy zajišťovala jednotlivá státní uspořádání (např. unie, monarchie, království apod.).

Podíváme-li se do minulosti Československé republiky po jejím vzniku v roce 1918, objevíme zákon číslo 81/1938 Sb. o zbraních a střelivu, který se stal na svou dobu velice moderní právní normou. Přijetím tohoto zákona byla zrušena podstatná

---

<sup>8</sup>L BERTON Jean, Lovecké palné zbraně, první vydání, Solar Praha 1995, ISBN 80-85815-39-7.s. 7-9

část zákonných ustanovení z 18. a 19. století z dob Rakouska-Uherska. Z výčtu těchto zrušených zákonných norem je patrné, že Rakousko – Uherská monarchie řešila tuto oblast zákonnými normami a předpisy. V § 40 odst. 1 se ruší veškeré právní předpisy, které upravují otázky tímto zákonem upravené, zejména:

(1) *Zrušují se veškeré právní předpisy, které upravují otázky tímto zákonem upravené, zejména:*

1. *Císařský patent ze dne 24. října 1852, č. 223 ř.z., o výrobě, obchodu a držení zbraní a střeliva a nošení zbraní (zbrojní patent),*
2. *Nářízení ze dne 29. ledna 1853, č. 16 ř. z., o provedení zbrojního patentu,*
3. *Nářízení ze dne 2. dubna 1853, č. 63 ř. z., o držení a nošení soukromých zbraní vojenskými osobami,*
4. *Nářízení ze dne 26. prosince 1853, č. 8 ř.z. z roku 1854, jímž se určují úřady, které mají vydávat zbrojní pasy úředníkům podléhajícím jurisdikci vojenské,*
5. *Nářízení ze dne 11. září 1854, č. 230 ř.z., o připojení popisu osoby a vlastnoručního podpisu nebo úředně potvrzeného znamení ruky toho, komu zbrojní pas svědčí,*
6. *Nářízení ze dne 20. srpna 1857, č. 159 ř.z. (vysvětlivky k zbrojnímu patentu)*
7. *Nářízení ze dne 11. února 1860, č. 39 ř.z. ve znění nařízení ze dne 1. října 1896, č. 182 ř.z. (další vysvětlivky k zbrojnímu patentu),*
8. *Nářízení ze dne 7. února 1866, č. 21 ř.z., o průvodních listech pro zbraně a střelivo, které mají u sebe cestující,*
9. *Nářízení ze dne 19. března 1866, č. 35 ř.z., o délce zapovězených zbraní*
10. *Nářízení ze dne 22. srpna 1866, č. 100 ř.z. (další vysvětlení k zbrojnímu patentu),*
11. *Nářízení ze dne 4. prosince 1875, č. 148 ř.z., o délce zapovězených zbraní (přeměna na metrickou míru),*
12. *Nářízení. Č. 5476/1914 M.E. (uh. pres. m. rady), o omezování držby zbraní, ve znění nařízení č. 5735/1914 M. E., pokud se týká zbraní a střeliva.*
13. *Župní statuty o zbraních a střelivu, jakož i předpisy vydané na jejich základě*
14. *§372 trestního zákona ze dne 27. května 1852, č. .117 ř.z. § 640 trestního zákona vojenského ze dne 15. ledna 1855, č. 19 ř.z. a §§ 34, 35 a 61 zák. čl. XL/1879 o přestupcích,*

(2) *Pokud předpisy uvedené v odstavci 1 upravují předměty tímto zákonem neupravené, může vláda nařízením ustanovení taková zachovat dále v platnost, popřípadě obnovit nebo za účelem sjednocení vhodným způsobem upravit.*

15. *Nedotčena zůstávají ustanovení zákona o obraně státu a nařízení podle něho vydaných, ustanovení zákona na ochranu republiky (zejména § 13), ustanovení zákona ze dne 14. dubna 1920, č. 300 Sb. z. a n., o mimořádných opatřeních, ve znění zákona ze dne 10. července 1933, č. 125 Sb. z. a n., ustanovení § 61 zákona o branné výchově, ustanovení o výbušných látkách, ustanovení živnostenského řádu (zákon) a § 6 zákona ze dne 14. července 1927, č. 117 Sb. z. a n., o potulných cikánech<sup>9</sup>.*

V § 41 je potvrzena účinnost tohoto zákona ze dne 8. dubna 1938. Je zde stanoveno mimo jiné to, že zákon provede ministr vnitra v dohodě s ministrem národní obrany, ministrem spravedlnosti, ministrem průmyslu obchodu a živností, ministrem zemědělství a ostatními zúčastněnými ministry. Zákon je podepsán zástupci vlády Dr. Benešem, Dr. Hodžou a Dr. Černým.

29.9.1938 byla podepsána Mnichovská dohoda, na základě které se rozhodlo o odejmutí pohraničí Československé republiky a jeho připojení k nacistickému Německu. Protektorát Čechy a Morava pak vznikl 16.3.1939, vznikly takzvané Sudety. Po těchto smutných událostech došlo ke zrušení řady zákonů a právních norem. Lidé, kteří vlastnili zbraně, je museli odevzdat. Výjimku tvořili Němci, žijící v pohraničí a jejich příznivci z řad statkářů, šlechty apod. Kdo zbraň neodevzdal, riskoval zatčení gestapem, věznění nebo až trest smrti. To platilo i pro lovecké a osobní zbraně. Toto právo, které bylo vynucené fašisty, trvalo po celý průběh druhé světové války. Skončilo až osvobozením v květnu 1945. Po osvobození se začaly objevovat nelegálně držené zbraně, které byly v průběhu války schovávány před fašisty. Dále se začala znovu rozvíjet výroba zbraní, zejména loveckých. Po válce bylo mezi lidmi velké množství zbraní po lokálních bojích našich občanů (např. Pražské povstání, boj ruských a amerických vojsk s Němci apod.). Zbraně byly různého typu, např. krátké jako pistole, revolvery, samonabíjecí – samopaly, samonabíjecí pušky, ale i dlouhé zbraně jako např. legendární puška německé výroby Mauser vzor 98 ráže 8 X 57 I, IS. Tato zbraň byla po úpravě používána k lovu spárkaté zvěře a dodnes jsou čerpány její skladové zásoby k úpravám v modernějším provedení. Od osvobození v roce 1945 do únorových událostí roku 1948 byla využívána stejná legislativa jako před válkou. V únoru roku 1948 se komunisté pod

---

<sup>9</sup>Zákon číslo 81/1938 Sb. o zbraních a střelivu znění účinné od 23.04.1938 do 31.01.1950, citace §40



vedením Klementa Gottwalda ujali moci a došlo k ozbrojenému povstání a k převzetí moci v rámci všech oblastí. Politický život v naší vlasti byl v té době veden pod dozorem sovětských vojenských a zpravodajských poradců. V té době byly přijímány různé krátkodobé a dlouhodobé hospodářské plány a došlo k postupnému rušení malých a středních výrobců zbraní. (Např. Nowotný Praha – přechod na družstvo Lověna, Vejprty, konec činnosti puškařů firmy Ficker a Mogerstein.) V této nešťastné době odešla řada vynikajících zbrojířů a puškařů do zahraničí.<sup>10</sup>

Po uplynulých událostech byl přijat dne 16. června roku 1949 zákon o zbraních a střelivu číslo 162/1949 Sb. Tento zákon udává pravomoci ministru vnitra a národní obrany. Vydání povolení k držení, nošení a výrobě zbraní a střeliva je svěřeno k nově vzniklým krajským a okresním národním výborům. Tyto orgány po prověře vystavují osobám zbrojní pas. Dnes je zákon kromě § 25 téměř v celém rozsahu zrušen a platí pouze ustanovení dle odst. 2 .

*(2) Nedotčeny zůstávají zákon ze dne 13. května 1936, č. 131 Sb., o obraně státu, a předpisy podle něho vydané, zákon ze dne 6. října 1948, č. 231 Sb., na ochranu lidově demokratické republiky, zákon ze dne 14. dubna 1920, č. 300 Sb., o mimořádných opatřeních, ve znění zákona ze dne 10. července 1933, č. 125 Sb., zákon č. 225/1947 Sb., předpisy o výbušninách a živnostenský řád (zákon)<sup>11</sup>.*

Tento zákon byl pro převážnou část majitelů krátkých a loveckých zbraní diskriminační. Pokud nebyl majitel zbraně v tehdejší KSČ, zbraň nemohl vlastnit. (Jednalo se o většinu případů.) Došlo ke značnému omezení držitelů kulových zbraní pro lov. (Např. jedna tzv. spolková kulovnice pro 10 osob pro lov spárkaté zvěře.) Krátké zbraně mohli vlastnit nebo nosit jen prověření straničtí funkcionáři. Ještě hůře na tom byli myslivci z bývalé NDR, kteří k lovu měli k dispozici jen zbraně s hladkým vývrtem brokovnice. Tuto zbraň si mohl lovec společně s pěti náboji vyzvednout v den konání lovu na úřadu státní správy. Téhož dne zbraň musel odevzdat včetně nábojů a nábojnic.

Tento zákon byl podepsán těmito politickými funkcionáři: Gottwald, Dr. John, Zápotocký, arm. Gen. Svoboda, Nosek, Dr. Čepička.

---

<sup>10</sup>UHLÍŘ Jan Boris, Protektorát Čechy a Morava v obrazech, Ottovo nakladatelství s.r.o., 2007, První vydání, ISBN 978-80-7360-675-6

<sup>11</sup>Zákon číslo 162/1949 Sb. o zbraních a střelivu, znění účinné od 01.02.1950 do 31.03.1984, citace § 25 odst. 2

V roce 1962 došlo po zmírnění politického tlaku ze strany Ruska a východního bloku ke zmírnění ideologického napětí ve společnosti. Vzniká Československá socialistická republika. Nový zákon o zbraních sice nevznikl, ale zmírnily se podmínky pro držení dlouhých kulových zbraní, a to jak ke sportovní střelbě, tak lovecké střelbě. V té době byl přijat zákon číslo 23/1962 Sb., o myslivosti. Jednalo se o pokrokovou právní normu, která umožňovala širší skupině občanů vykonat mysliveckou činnost.

14. prosince 1983 byl přijat zákon o zbraních a střelivu číslo 147/1983 Sb. V této normě vyšly nové podmínky, upravující otázky, kdo může získat zbrojní průkaz k držení a nošení kulové zbraně. Oprávnění nosit a držet brokovou a kulovou zbraň může dle tohoto zákona jen ten, komu byl vydán rovněž lovecký lístek<sup>12</sup>. Tak v § 63 odst. 2 jsou držitelé kulových zbraní, které je mají zapsány v loveckém lístku povinni nejpozději do 3 let od nabytí účinnosti tohoto zákona požádat o vydání zbrojního průkazu. Společně s tímto zákonem byla přesunuta evidence krátkých a dlouhých kulových zbraní k registraci SNB. Tím byly dány nové podmínky pro vydání a odnětí zbrojního průkazu. Do tohoto dokladu zapisoval příslušný okresní národní výbor brokovou zbraň.<sup>13</sup>

Se změnou politických poměrů od listopadu 1989 vznikají postupně i držení a nošení zbraní v novém politickém a demokratickém systému. Po dlouhodobých diskuzích právníků a politiků vznikla nová právní norma. Ta uspokojovala potřeby občanů v naší nové demokratické společnosti. Se vstupem naší republiky do Evropského společenství však byla vláda ČR nucena přijímat normy Evropského společenství ve všech oblastech života a tento proces se nevyhnul ani oblasti výroby, prodeje, kontroly, držení a nošení zbraní a střeliv. Na základě těchto požadavků vzniká nový zákon o střelných zbraních a střelivu číslo 288/1995 Sb. ze dne 3. listopadu 1995. Jedná se o nejobsáhlejší právní normu od roku 1918 (vznik ČSR) s vydáním § 1 až 101, kde jsou již zakotveny směrnice Rady Evropského společenství z 18. června 1991 o kontrole nabývání a držení zbraní (91.477/CEE). V 11. závěrečné části je rovněž zakomponován zákon číslo 23/1962 Sb., o myslivosti ve znění dřívějších předpisů. Tuto normu, stejně jako v předešlých zákonech o zbraních a střelivu, nelze oddělovat od používání loveckých zbraní, které zvláště

---

<sup>12</sup> Příloha č. 1 Tříroční lovecký lístek pro Československé občany strana A, Příloha č. 2 Tříroční lovecký lístek pro Československé občany strana B

<sup>13</sup> Zákon číslo 147/1983 Sb. o střelných zbraních a střelivu, znění účinné od 01.03.1990 do 29.02.1996



v poslední době zaznamenávají moderní pokrok, týkající se jejich výkonu i konstrukce. Tento zákon nabyl účinnosti 1. března 1996. Byl podepsán vládou České republiky, pány Udem, Havlem a Kočárníkem.<sup>14</sup> Společenské a politické okolnosti v Evropě i po celém světě vyžadují rozsáhlé bezpečnostní normy v oblasti výroby, prodeje, držení zbraní a střeliv. Z těchto důvodů vznikla opět nutnost změnit a modernizovat zákon o zbraních a střelivu, který nabyl platnosti 8. března 2002. Byl vedený pod číslem 119/2002 Sb. K tomuto zákonu si vyžádaly okolnosti a potřeby pro jeho uplatnění v praxi, vydat vyhlášky a nařízení k jeho realizaci. Nelze opomenout právní normu v oblasti myslivosti, která byla schválena rok předtím, než zákon o zbraních, a jedná se o zákon o myslivosti č. 449/2001 Sb. ze dne 27. listopadu 2001.

---

<sup>14</sup>Zákon číslo 288/1995 Sb. o střelných zbraních a střelivu, znění účinné od 03.11.1995 do 31.12.2002

### **3 Zákon číslo 119/2002 Sb., o střelných zbraních a střelivu s ním souvisejícím vyhláškou a nařízení při jejich realizaci v praxi**

#### **3.1 Podmínky žádosti o zbrojní průkaz**

V § 16 – zbrojní průkazy a jejich skupiny

*(1) Zbrojní průkaz je veřejná listina, která fyzickou osobu opravňuje k nabytí vlastnictví a držení zbraně nebo střeliva do těchto zbraní v rozsahu oprávnění stanovených pro jednotlivé skupiny zbrojního průkazu a v rozsahu těchto oprávnění k jejich nošení. Doba platnosti zbrojního průkazu je 10 let. Zbrojní průkaz lze vydat podle posudku o zdravotní způsobilosti s dobou platnosti kratší než 10 let.*

*(2) Zbrojní průkaz se rozlišuje podle účelu užívání zbraně nebo střeliva a podle rozsahu oprávnění do skupin*

- a) A - ke sběratelským účelům,*
- b) B - ke sportovním účelům,*
- c) C - k loveckým účelům,*
- d) D - k výkonu zaměstnání nebo povolání, nebo*
- e) E - k ochraně života, zdraví nebo majetku.<sup>15</sup>*

§18 zák. č. 119/2002 Sb., o střelných zbraních a střelivu

*(1) Příslušný útvar policie vydá zbrojní průkaz fyzické osobě, která splňuje tyto podmínky:*

- a) má místo pobytu na území České republiky,*
- b) dosáhla předepsaného věku (§ 19),*
- c) je způsobilá k právním úkonům,*
- d) je zdravotně způsobilá (§ 20 a 20a),*
- e) je odborně způsobilá (§ 21),*
- f) je bezúhonná (§ 22) a*
- g) je spolehlivá (§ 23).*

*(2) Příslušný útvar policie žádost o vydání zbrojního průkazu zamítne, jestliže žadatel nesplňuje některou z podmínek uvedených v odstavci 1.*

---

<sup>15</sup>Zákon číslo 119/2002 Sb., o střelných zbraních a střelivu, Citace § 16

(3) Příslušný útvar policie může vydat rozhodnutí, jímž nevyhoví žádosti o vydání zbrojního průkazu, jestliže je žadatelem cizinec, který není

- a) občanem členského státu,
- b) občanem členského státu Organizace Severoatlantické smlouvy,
- c) rodinným příslušníkem osoby uvedené v písmenu a), kterému byla vydána pobytová karta rodinného příslušníka občana Evropské unie, průkaz o povolení k pobytu pro cizince nebo povolení k trvalému pobytu na území České republiky,
- d) cizincem, kterému byl na území České republiky povolen trvalý pobyt a přiznáno právní postavení dlouhodobě pobývajícího rezidenta v Evropském společenství na území České republiky, nebo cizincem, kterému bylo takové právní postavení přiznáno na území jiného členského státu Evropské unie a bylo mu vydáno povolení k dlouhodobému pobytu na území České republiky,
- e) rodinným příslušníkem osoby uvedené v písmenu d), kterému bylo vydáno povolení k dlouhodobému pobytu na území České republiky, nebo
- f) osobou, které byl na území České republiky udělen azyl,

i když splní všechny podmínky uvedené v odstavci 1. Proti tomuto rozhodnutí se nelze odvolat.<sup>16</sup>

Po splnění podmínek uvedených v § 16 a § 18 včetně odkazů na § 19, 20, 20a a 21 žadatel podá tiskopis pod názvem *Přihláška ke zkoušce odborné způsobilosti o vydání zbrojního průkazu*<sup>17</sup>, kde si vyznačí zbrojní skupiny, o které má zájem pod označením A, B, C, D a E.

V § 17 jsou uvedeny podmínky pro vydání zbrojního průkazu. Je zde uvedeno, že zbrojní průkaz vydává příslušný orgán policie na základě podkladů v podané žádosti.

Žádost odevzdá fyzická osoba na předepsaném tiskopise. Tento tiskopis nese název *Přihláška ke zkoušce odborné způsobilosti žadatele o vydání zbrojního průkazu*. Z osobních údajů je potřeba vyplnit jméno, příjmení, datum a místo narození, místo pobytu, druh a číslo identifikačního dokladu a kontaktní údaje (telefonní číslo, e-mail). Následuje část uvedená větou: *Přihlašuji se ke zkoušce odborné způsobilosti pro zbrojní průkaz skupin(y) A- ke sběratelským účelům, B-*

<sup>16</sup>Zákon číslo 119/2002 Sb. o střelných zbraních a střelivu, citace § 18

<sup>17</sup>Příloha č. 3 Přihláška ke zkoušce odborné způsobilosti o vydání zbrojního průkazu

*sportovním účelům, C- k loveckým účelům, D- k výkonu zaměstnání a povolání, E- k ochraně života, zdraví nebo majetku. Žadatel křížkem označí, o jakou odbornou způsobilost usiluje. Dále je v žádosti dotazováno místo podání přihlášky. Je potřeba uvést příslušný útvar policie vztahující se k místu trvalého bydliště. Následují běžné formality jako je datum podání žádosti a klasický, případně elektronický podpis. Společně se žádostí je potřeba dodat lékařský posudek s uloženou zdravotní dokumentací a sto korunový kolek.*

Popřípadě na požádání orgánu PČR dát k dispozici kontaktní telefonní číslo, a to za účelem jednoduššího vyznění o místě a termínu konání zkoušky.

Součástí žádosti je povinné poučení o zpracování osobních údajů.

### **3.1.1 Zkouška odborné způsobilosti žadatelů o vydání zbrojního průkazu**

Pokyn policejního prezidenta ze dne 26. září 2017, č. 254/2017 čl. 39 upravuje organizaci zkoušek odborné způsobilosti žadatelů o vydání zbrojního průkazu a pozměňuje činnost kontroly v průběhu zkoušek.

*(1) Vedoucí příslušného útvaru zajistí, aby žadatelé byli ke zkouškám zváni ve skupinách. Pořadí žadatelů určí čas doručení došlých přihlášek. Skupina může být doplněna žadateli, kteří neuspěli v praktické části v některé z předchozích termínů nebo se omluvili ze závažných důvodů a zažádali o náhradní termín. Počet žadatelů ve skupině určuje vedoucí příslušného útvaru<sup>18</sup>.*

*(2) Vedoucí příslušného útvaru zajistí, aby žadatel vykonal zkoušku v rámci své územní působnosti. Pokud žadatel požádá prostřednictvím příslušného útvaru o vykonání zkoušky u jiného příslušného útvaru a svou žádost odůvodní, postupuje se podle právního předpisu. V případě, že příslušný útvar žádosti o vykonání zkoušky u jiného příslušného útvaru nevyhoví, musí vydat rozhodnutí, které musí odůvodnit. Při posuzování žádosti se příslušný útvar řídí zejména základními zásadami správního řízení podle právního předpisu.*

*(3) Místo a termín zkoušky určí vedoucí příslušného útvaru po dohodě s provozovatelem střelnice. Za vhodnou střelnici pro vykonání zkoušky se považuje komerční střelnice s terčovými liniemi ve vzdálenosti 10, 15 a 25 metrů od palebné čáry. Střelnice musí disponovat vhodným zázemím a zbraněmi, schválenými pro účel výkonu této zkoušky.*

---

<sup>18</sup>Pokyn policejního prezidenta č. 254/2017 citace čl. 39

(4) Před termínem zkoušky vybere vedoucí příslušného útvaru zkušební komisaře. Při výběru zkušební komisaře vyhledává ze seznamu zkušebních komisařů, které má v rámci své územní působnosti k dispozici. V případě nedostatku zkušebních komisařů může využít zkušební komisaře v územní působnosti dalších příslušných útvarů. Odmítne-li určený zkušební komisař zkoušku vykonat, vedoucí příslušného útvaru o odmítnutí sepíše záznam a určí podle seznamu v pořadí dalšího zkušební komisaře.

(5) Testové soubory pro zkoušku předává zkušebnímu komisaři vždy bezprostředně před zahájením zkoušky vedoucí kontrolní skupiny. Po ukončení zkoušky testové soubory od zkušební komisaře převezme zpět. Při převzetí testových souborů zkontroluje vedoucí nebo člen kontrolní skupiny jejich úplnost<sup>19</sup>.

### 3.1.2 Podmínky vydání zbrojního průkazu

Po vyhotovení testu a splnění předepsaných bodů pro určitou skupinu, žadatel provede praktickou přípravu, která spočívá v bezpečném zacházení se zbraněmi, popisem zbraně, popřípadě rozbořem a vykonání praktické střelby, předepsané pro určitou skupinu. Po ukončení zkoušek všech uchazečů je provedeno vyhodnocení.

Uchazeč, který splnil podmínky z. č. 119/2002 Sb., získá Osvědčení o odborné způsobilosti. To se vydává po ukončení zkoušky a je platné po dobu jednoho roku.

Po získání osvědčení o odborné způsobilosti žadatel předloží tiskopis pod názvem *Žádost o vydání zbrojního průkazu- nového zbrojního průkazu*<sup>20</sup>. V tomto tiskopise uvede jméno, příjmení, rodné příjmení, datum, místo narození a místo pobytu. Označí křížkem příslušné skupiny od A do F, na které vykonal na základě osvědčení o odborné způsobilosti zkoušku. Dále podá prohlášení o místě pobytu, vybere, zda pobývá v některém ze států EU či mimo EU. Pod touto doložkou je žadatel vyzván, zda se v posledních 10 letech před podáním žádosti zdržoval po dobu více než 6 měsíců nepřetržitě mimo území ČR popřípadě ve kterém státě. V závěru je potřeba vyplnit místo a datum sepsání a žádost se stvrdí podpisem. K žádosti se přikládá kolek v hodnotě sedmi set korun za každou skupinu, na kterou vykonal zkoušku. Dále k žádosti přiloží fotografii o rozměru 35 X 45 milimetrů a na zadní

<sup>19</sup>Pokyn policejního prezidenta č. 254/2017 citace čl. 39

<sup>20</sup>Příloha č. 4 Žádost o vydání zbrojního průkazu- nového zbrojního průkazu

stranu fotografie napíše své jméno. Policie obvykle žádá o telefonní kontakt, na základě kterého vyrozumí vyzvednutí hotového ZP. PČR poté obeznámí žadatele o vyhotovení zbrojního průkazu. Žadatel si průkaz oproti podpisu vyzvedne. Platnost zbrojního průkazu je deset let<sup>21</sup>.

### **3.1.3 Rozšíření skupin zbrojního průkazu**

V případě, že držitel zbrojního průkazu žádá o rozšíření skupin zbrojního průkazu držení a nošení zbraní proto, že mu v době zkoušky nebylo 21 let a např. chce držet a vlastnit krátkou zbraň nebo žádá např. o skupinu A – ke sběratelským účelům apod., vyplní *Žádost o rozšíření skupin zbrojního průkazu*<sup>22</sup>. Osobní údaje jsou totožné, pokud nastala změna jako u žádosti o vydání zbrojního průkazu. V kolonce Žadatel uvede křížkem v daném poličku skupinu, o kterou má zájem. Poté žádost podepíše, uvede místo a den vyplnění žádosti. PČR postupuje při ověřování oprávněnosti vydání rozšířeného zbrojního průkazu stejně jako při vydání nového zbrojního průkazu<sup>23</sup>.

### **3.1.4 Žádost o prodloužení zbrojního průkazu**

Držitel zbrojního průkazu, kterému končí jeho platnost, požádá o tiskopis žádosti o vydání zbrojního průkazu nového zbrojního průkazu po uplynutí doby platnosti dosavadního zbrojního průkazu. Postup je shodný jako při vydání nového zbrojního průkazu. Žádá se šest až dva měsíce před koncem platnosti. Přikládá se kolek ve výši 400 Kč.

### **3.1.5 Postup oddělení služby pro zbraně a bezpečnostní materiál při vydávání a prodloužení zbrojního průkazu**

Během řízení o vydání nebo prodloužení zbrojního průkazu PČR prověřuje spolehlivost osoby ve smyslu § 23 zák. č. 119/2002 Sb. Vyžádá si výpis z rejstříku trestů, provádí lustraci v přestupkovém rejstříku. Dle trvalého bydliště žadatele policejní orgán žádá na příslušném městském úřadě (přestupková komise) o informaci, zda nebyla osoba řešena jako podezřelá v jakémkoli protiprávním jednání<sup>24</sup>.

<sup>21</sup>Zákon číslo 119/2002 Sb., o střelných zbraních a střelivu

<sup>22</sup>Příloha č. 5 Žádost o rozšíření skupin zbrojního průkazu

<sup>23</sup>Zákon číslo 119/2002 Sb., o střelných zbraních a střelivu

<sup>24</sup>Pokyn policejního prezidenta č. 254/2017

### 3.1.6 Postup při vydávání zbrojního pasu

Osoba, která vlastní zbrojní průkaz a má zájem z jakéhokoliv důvodu vycestovat do zahraničí se zbraní např. myslivost, sport apod., požádá orgány policie tiskopisem – *Žádost o vydání evropského pasu*<sup>25</sup>. Osobní údaje jsou obdobné jako při vydání nového zbrojního průkazu s tím rozdílem, že se zde uvede číslo zbrojního průkazu držitele. Dále žadatel uvede druh, značku výrobce, vzor, ráži, výrobní číslo a kategorii zbraní, kterou hodlá v zahraničí používat. K žádosti se přiloží opět fotografie žadatele, jeho zbrojního průkazu a kolek v hodnotě sedmi set korun a dále za každou zaevidovanou zbraň sto korunový kolek. Platnost zbrojního pasu je vydávána na 5 let a pokud jsou v tomto pase zapsány pouze zbraně kategorie D, (např. historické), může být platnost prodloužena útvarem policie na 10 let. Podmínky a okolnosti vydání evropského zbrojního pasu jsou upraveny v § 49 zákona číslo 119/2002 Sb.<sup>26</sup>

---

<sup>25</sup>Příloha č. 6 Žádost o vydání evropského pasu

<sup>26</sup>Zákon číslo 119/2002 Sb., o střelných zbraních a střelivu

## **4 POLICIE ČESKÉ REPUBLIKY PŘI VÝKONU SLUŽBY, DOHLEDOVÉ A KONTROLNÍ ČINNOSTI**

### **4.1 Oddělení služby pro zbraně a bezpečnostní materiál při kontrolní činnosti**

Hlavní kontrolní činnost provádí PČR, konkrétně oddělení pro zbraně a bezpečnostní materiál. Tato kontrolní činnost je každoročně plánována pro všechny součásti těchto útvarů. Před plánem těchto kontrol PČR zajistí v prvním čtvrtletí roku od příslušné státní správy obhospodařující životní prostředí a myslivost plány společných honů na nastávající loveckou sezonu. Tyto výkazy a plány společných honů odesílají jednotlivé myslivecké spolky a další subjekty, pořádající společné hony (např. Lesy České republiky, s. p.).

Orgán státní správy sdělí policii v rámci své působnosti termíny konání společných honů.

V okrese Klatovy se nachází tři územní správní celky obhospodařující myslivost: Městský úřad Klatovy, Městský úřad Sušice a Městský úřad Horažďovice. Na podkladě těchto informací naplánuje uvedený útvar PČR termíny a místa kontrol dle sdělených plánů honů do konce mysliveckého roku (tj. do 31.3. následujícího roku).

#### **4.1.1 Kontrola držení zbraní při společných akcích**

Kontrolní orgán těsně před započítáním honu se dostaví obvykle ve dvojčlenné hlídce na ohlášené místo zahájení honu. Vejde ve styk s vedoucím honu, vyčká na nástup a seznámí účastníky se zahájením kontroly a sdělí, jaké úkony bude provádět, a co od účastníků bude požadovat. Vedoucí honu je povinen zajistit před jeho zahájením seznam účastníků. Na tomto dokladu jsou uvedeny údaje jako jméno a příjmení, číslo zbrojního průkazu a číslo zbraně. Fyzicky rovněž provede kontrolu platnosti loveckého lístku a platnost pojištění účastníka. Tyto dva údaje musí mít rovněž platné, neboť by nesplnil podmínky společného lovu. Tento orgán je rovněž při kontrole oprávněn provést dechovou zkoušku na přítomnost alkoholu v kterékoliv fázi honu, tj. před honem, v průběhu anebo při ukončení honu. Kontrolní orgán obvykle provádí kontrolu zbrojních průkazů, kontrolu průkazu zbraně s porovnáním údajů na zbrani lovce (tj. výrobní číslo, typ, značka, ráže). Na tuto kontrolu má



služba pro zbraně a střelivo *pomocný formulář*<sup>27</sup>. U samonabíjecích zbraní kulových musí být zásobník omezen na dva náboje s tím, že jeden náboj při zahájení honu se vsune do nábojové komory a třetí náboj se vsune do zásobníku. Obdobně musí být dán omezovač do samonabíjecí zbraně brokové, která má trubkovou schránku na pět nábojů a musí být obdobně upravena na 3 náboje. Po provedené kontrole, ve které nebylo zjištěno žádné pochybení, policisté na útvaru do systému Evidence trestního řízení zaevidují číslo jednacích, ve kterém sepíší úřední záznam. Do úředního záznamu zodpoví 7 kriminalistických otázek (kdo, kdy, kde, co, jak, čím a proč?) a vypíší údaje osob a zbraní, které kontrolovali. V opačném případě zjištění pochybení (například požití alkoholu před nástupem se zbraní na hon), požádají místně příslušný orgán PČR o zajištění úkonu týkající se množství požití alkoholu uvedeným účastníkem. Zbraň včetně průkazu zbraně, zbrojního průkazu zajistí kontrolní orgán. V dalším případě může nastat pochybnost o technickém stavu zbraně, orgán o tomto upozorní majitele, zakáže se zbraní jakoukoliv manipulaci a doručí jemu rozhodnutí o nutnosti předložení zbraně do státní zkušebny zbraní měř a vah, která vyhotoví posudek o technickém stavu zbraně. Obvykle se provádí měření zbraně, a to jak ústí hlavně, komory zbraně, vůle závěru apod. a je-li pochybnost o nebezpečnosti zbraně, tak je proveden z každé hlavně tormentačním nábojem výstřel. Pokud po výstřelech nedojde k destrukci zbraně, provede státní zkušebna opětovné proměření zbraně, kdy rozhodne na základě posudku o případné opravě, znehodnocení zbraně nebo přepsání zbraně do skupiny A. V daném případě se jedná nejčastěji o brokovnice, obojetnice, trojáky předválečné výroby<sup>2829</sup>.

#### **4.1.2 Kontrola držitelů zbraní kategorie A**

Další náplní tohoto orgánu je, že provádí kontroly zbraní v místě bydliště nebo na součásti jejich pracovišti držitelé zbraní kategorie A. Vymezení zbraní kategorie A je uvedeno v § 4 zákona číslo 119/2002 Sb.

*Zbraněmi kategorie A jsou*

*a) zbraně*

---

<sup>27</sup>Příloha č. 7 Pomocný formulář

<sup>28</sup>Zákon číslo 119/2002 Sb., o střelných zbraních a střelivu

<sup>29</sup>Pokyn policejního prezidenta č. 254/2017

1. vojenské, včetně odpalovacích zařízení, s výjimkou pušek, pistolí a revolverů, ověřených pro civilní použití, pokud podléhají ověřování podle zvláštního právního předpisu,
2. samočinné,
3. vyrobené nebo upravené tak, že lze utajit jejich účel, nebo u kterých byly původní charakter a podoba změněny tak, aby se jejich použitím mohly způsobit těžší následky, anebo zbraně maskované jako jiné předměty (zákeřné zbraně),
4. palné nevyrobené z kovů, pokud nejsou identifikovatelné jako zbraně při kontrolách osob a zavazadel pomocí detekčních a rentgenových přístrojů,
5. plynové nebo expanzní, nejde-li o dovolené výrobní provedení,
6. střelná nástrahová zařízení a
7. s pevně vestavěnými tlumiči hluku výstřelu;

*b) střelivo*

1. se střelou průbojnou, výbušnou nebo zápalnou,
2. pro krátké kulové zbraně se střelou šokovou nebo střelou určenou ke zvýšení ranivého účinku, a
3. které neodpovídá dovolenému výrobnímu provedení;

*c) doplňky zbraní*

1. tlumiče hluku výstřelu a
2. zaměřovače zbraní konstruované na principu noktovizorů<sup>30</sup>.

I v tomto případě kontrolní orgán postupuje ve smyslu §75c tohoto zákona. Záznam je opět veden pod číslem jednacím. V úvodní části je uveden držitel zbrojního průkazu včetně čísla zbrojního průkazu a jeho údaje z něj. Dále se popisují, které doklady byly předloženy kontrolnímu orgánu (např. 1. zbrojní průkaz kontrolované osoby; 2. Certifikát shody na výrobek, skříň na zbraně a evidenční číslo; 3. Průkaz zbraně kategorie A; 4. Občanský průkaz kontrolované osoby). Dále se policie zabývá uložením zbraní a střeliva, zbrojního průkazu a průkazu zbraně. Dále je zde zdůrazněno v ustanovení § 58 odst. 8 zák. číslo 119/2002 Sb., kdy příslušným orgánem policie (kontrolním), je proveden vstup do obydlí kontrolované osoby, za

<sup>30</sup>Zákon číslo 119/2002 Sb., o střelných zbraních a střelivu citace § 4

účelem kontroly zabezpečení zbraní kategorií A. Kontrolovaná osoba umožnila kontrolnímu orgánu vstup do obydlí za účelem uvedený shora. Ze strany držitele zbraní uvedené kategorie je povinnost umožnit policejnímu orgánu vstup do objektu, kde jsou zbraně uloženy dle § 29 odst. 1 písm. n) zákona o zbraních.

## **4.2 Oddělení služby pro zbraně a bezpečnostní materiál při kontrole provozu a zajištění střelnic**

Zákon o zbraních v § 52 upravuje provoz střelnic. Obvykle se kontrola provádí ve směru k bezpečnosti a provozu střelnice, a to dvěma způsoby.

### **4.2.1 Podmínky pro zřízení střelnic**

Před podáním žádosti o uznání střelnice, a to kulové nebo brokové na střelbu z krátké nebo dlouhé zbraně, musí být uživatelem nebo vlastníkem pozemku k tomuto účelu navržená vhodná lokalita. Po posouzení natipované lokality se pozve ke konzultaci soudní znalec v oboru balistiky pro uznávání a schvalování střelnic. Uvedený balistik by měl na místě posoudit vhodnost a bezpečnost požadovaných střelišť na jednotlivé disciplíny. V případě, že tento soudní znalec souhlasí s možností realizace umístění jednotlivých střelišť, předloží vlastník nebo uživatel pozemků k tomuto určený písemný souhlas. Na souhlasu je uvedeno parcelní číslo pozemku včetně lokality. Znalec vyhotoví situační plán střelišť, vyhotoví provozní řád a bezpečnostní pravidla střelnice včetně uvedení provozovatele střelnice. Po soustředění uvedené dokumentace zašle tento materiál Policii České republiky k posouzení a v případě, že orgán policie neshledá závady v příslušné dokumentaci, vydá rozhodnutí k povolení provozu střelnice. Realizace postupu při zřizování civilních střelnic je upravena v zákoně číslo 119/2002 Sb., o zbraních a střelivu v § 52 je uvedeno následující:

#### **Provozování střelnic**

*(1) Střelnice pro střelbu ze zbraně kategorie A, B, C nebo D uvedené v § 7 písm. a) nebo b) je komplex zařízení a prostorů určených pro bezpečnou střelbu.*

*(2) Příslušný útvar policie vydá na základě žádosti podané na předepsaném tiskopise, jehož vzor stanoví prováděcí právní předpis, povolení k*

*provozování střelnice pouze tehdy, je-li zde zajištěno bezpečné používání zbraní a střeliva.*

*(3) Obsahem žádosti o povolení k provozování střelnice musí být*

- a) osobní údaje nebo údaje identifikující právnickou osobu žadatele,*
- b) místo, kde má být střelnice provozována,*
- c) osobní údaje fyzické osoby navržené k ustanovení správcem střelnice,*
- d) sdělení, zda střelnice má být používána k podnikatelským účelům, a*
- e) datum zahájení a ukončení provozování střelnice, nejedná-li se o provozování střelnice na dobu neurčitou.*

*(4) K žádosti o povolení k provozování střelnice je žadatel povinen připojit*

- a) listinu prokazující oprávnění užívat nemovitost jako střelnici,*
- b) provozní řád střelnice ověřený znalcem v oboru balistiky, obsahující zejména situační náčrt střelnice s vyznačením prostředků k zajištění bezpečnosti při střelbě a vzor označení správce střelnice s uvedením funkce, jména a příjmení,*
- c) výpis z obchodního rejstříku, je-li žadatel v něm zapsán,*
- d) souhlas vlastníka nebo nájemce pozemku nebo střelnice s provozováním střelnice; je-li zřízení střelnice požadováno na honebním pozemku, též souhlas uživatele honitby.*

*(5) Příslušný útvar policie si za účelem posouzení žádosti o povolení k provozování střelnice opatří výpis ze živnostenského rejstříku, pokud má být střelnice používána k podnikatelským účelům.*

*(6) Příslušný útvar policie může povolení k provozování střelnice časově omezit, nejedná-li se o provozování střelnice na dobu neurčitou. V takovém případě uvede v rozhodnutí začátek a konec doby platnosti povolení k provozování střelnice.*

*(7) Povinné obsahové náležitosti provozního řádu střelnice stanoví prováděcí právní předpis<sup>31</sup>*

---

<sup>31</sup>citace § 52 zákon číslo 119/2002 Sb., o střelných zbraních a střelivu

#### **4.2.2 Kontrola dokumentace střelnic**

V prvním případě průběžně oslovuje dle stanoveného plánu policie správce střelnic, od kterých požaduje příslušnou dokumentaci jako je provozní řád, rozhodnutí

o uznání střelnice, platnost těchto dokladů, evidenční seznam osob, které provozovaly střelbu. Na tomto seznamu je uvedeno pořadí osob, datum střelby, jméno a příjmení, číslo zbrojního průkazu, zbraň použitá ke střelbě včetně výrobního čísla a poslední kolonka obsahuje seznámení s provozním řádem střelce a jeho podpis. Uvedenou dokumentaci vede jeden z určených správců střelnice. V provozním řádu je popsána charakteristika a dislokace střelnice a způsob využití střelnice. V případě střelby na střelnici musí být vždy přítomen jeden ze správců střelnice. Provozovatel střelnice je např. myslivecký spolek, střelecký klub apod. Vzor označení správce střelnice. Povolené zbraně a střelivo, povolený způsob střelby. Pravidla provozu střelnice, postup při vzniku zvláštních událostí<sup>32</sup>.

#### **4.2.3 Kontrola střelnic při společné akci**

V druhém případě může provést kontrolu při konané společné akci (memoriálu, soutěže). Při kontrole se postupuje obdobně jako před započítáním honu. Vedoucím subjektem při soutěži nebo memoriálu je jmenován ředitel, který zodpovídá za provoz na jednotlivých střelištích a spolupracuje se správcem střelnice. Policejní orgán opět provede zápis o provedené kontrole, který zašle pověřenému správci střelnice, jež se kontroly zúčastnil<sup>33</sup>.

V uvedeném výčtu jsem popsal práci policie při kontrolách dodržování zákona o zbraních a střelivu.

#### **4.2.4 Problematika budoucího uznávání střelnic ve směru předkládání dokumentace o hlukových limitech**

Z praxe policejního orgánu pociťuji určité legislativní nedostatky zejména dotýkající se přípravného řízení a podkladů pro uznávání střelnic. Jsou mně známé z roku 2019 čtyři případy z okresu Klatovy, kde služebně působím. V jednom případě si občané podali stížnost na zvýšenou hlučnost při provozování střelnic.

---

<sup>32</sup>Pokyn policejního prezidenta č. 254/2017

<sup>33</sup>Pokyn policejního prezidenta č. 254/2017

Stížnosti byly zaslány orgánům státní správy s rozšířenou působností, aby spolupůsobily na ověření zvýšených limitů hluku při střelbě. Na tomto základě orgány státní správy oslovily příslušné myslivecké spolky, které střelnice provozují s tím, že po vzájemné domluvě se provede měření hlukových limitů při střelbě. Orgány Krajské hygienické stanice určily termíny hlukových měření na příslušných místech. Například, kde se ve všech čtyřech případech stížností jednalo převážně o střelbu z brokových zbraní. Proto byla použita po vzájemné dohodě brokovnice ráže 12 s užitím nábojnice o délce 70 mm a maximálně použitelnou náplní 28 gramů olova s užitím broků 2,2 mm a 2,4 mm. Tyto normy upravuje provozní řád ke každé střelnici stanovenou pro sportovní střelbu vydané balistikem (soudním znalcem). Dalším nutným atributem je při zkušební střelbě to, že se měření provádí od posledního obytného stavení směrem ke střelišti dané střelnice a úhlu střelby. Výsledky střelby byly optimální a nevykazovaly nadměrné limity hluku.

Další poukazovanou skutečností je, že zejména v době víkendů dochází ke zvýšené frekvenci střelby z brokových zbraní a že hluk trvá nepřiměřeně dlouhou dobu. Z tohoto důvodu v některých případech bylo přistoupeno ze strany provozovatelů střelnic k tomu, že se hromadná střelba z brokovnic přerušila od měsíce října do konce měsíce dubna následujícího roku. Dalším dohodnutým opatřením v tomto směru je, že v době střelby od měsíce května do měsíce září může být v daný den vystřeleno nejvíce 1500 ran. Uvedený případ je aplikován pro nejfrekventovanější střelnici ČMMJ a OMS Klatovy. Z uvedených důvodů mám za to, že měření hlukových limitů by mělo být součástí dokumentace při přípravě zřízení střelnic, aby nedocházelo k obdobným případům stížností.

Podle mého názoru by se měl změnit přístup balistika (soudního znalce) při zajišťování dokumentace k uznání střelnice v tom, že již při zahájení řízení o jejím uznání mělo být pamatováno na to, aby kromě samotného měření hluku nebo doplnění pravidel střelby na stávajících střelnicích byla učiněna náležitá opatření. Jedná se například o výsadbu rychle rostoucí zeleně, zhotovení dřevěné stěny (palisády), zhotovení lehké zdi ze stavebních prefabrikátů nebo dřevěné kulatiny nad úroveň střeliště, zhotovení valu z navezené nebo nahrnuté zeminy apod. Další variantou ke snížení hluku může být vhodný odklon úhlu střelby od obytné části.

#### **4.2.5 Dalším problémem je neřešený dopad olověných broků na obhospodařované zemědělské pozemky a mokřady**

Podobně jako v prvním případě neřešení hlukových limitů při zajišťování dokumentace ke schválení střelnic dochází k porušování § 3 odst. 1 písm. a) zákona číslo 334/1992 Sb., České národní rady o ochraně zemědělského půdního fondu, kdy broky olova znečišťují zemědělskou půdu. V tomto ustanovení je dostatečně zdůvodněn závěr hodnot jednotlivých škodlivin v půdě.

Zásady ochrany zemědělské půdy

##### **(1) Je zakázáno**

**a) způsobovat znečištění zemědělské půdy překračováním indikačních hodnot. Indikačními hodnotami se rozumí obsahy rizikových látek nebo rizikových prvků v zemědělské půdě, při jejichž překročení dochází k ohrožení zdravotní nezávadnosti potravin nebo krmiv, přímému ohrožení zdraví lidí nebo zvířat při kontaktu s půdou a negativnímu vlivu na produkční funkci zemědělské půdy, stanovené prováděcím právním předpisem; za znečišťování zemědělské půdy se nepovažuje používání látek a přípravků na zemědělské půdě v souladu se zvláštním právním předpisem,**

**b) způsobovat ohrožení zemědělské půdy erozí překračováním přípustné míry jejího erozního ohrožení stanovené prováděcím právním předpisem; přípustná míra erozního ohrožení se stanoví na základě průměrné dlouhodobé ztráty půdy vyjádřené v tunách na 1 ha za 1 rok v závislosti na hloubce půdy,**

**c) užívat zemědělskou půdu k nezemědělským účelům bez souhlasu s odnětím ze zemědělského půdního fondu s výjimkou případů, kdy souhlasu není třeba, a**

**d) poškozovat fyzikální, chemické nebo biologické vlastnosti zemědělské půdy jejím zhutňováním, zamokřováním, vysoušením, překrýváním nebo narušováním erozí.**

**(2) Do zemědělské půdy nebo na ni je zakázáno vnášet jiné látky nebo přípravky, než umožňují zvláštní právní předpisy.**

**(3) Na zemědělské půdě, kde bylo zjištěno překročení preventivní hodnoty, je zakázáno používání upravených kalů a sedimentů. Preventivní hodnoty představují**

*horní hranice obsahů rizikových látek a rizikových prvků stanovené prováděcím právním předpisem.*

**(4)** *Vlastník, nebo jiná osoba, která je oprávněna zemědělskou půdu užívat, jsou povinni ji užívat nebo udržovat v souladu s charakteristikou druhu pozemku, pokud nejde o*

**a)** *její užívání v souladu se souhlasem s dočasným odnětím zemědělské půdy ze zemědělského půdního fondu,*

**b)** *hospodaření uživatele půdního bloku zařazeného do evidence půdy podle zákona o zemědělství a v souladu s touto evidencí, nebo*

**c)** *hospodaření na pozemku, který je po pozemkových úpravách užíván původním způsobem, pokud ještě nedošlo k realizaci společného zařízení podle zákona o pozemkových úpravách a pozemkových úřadech.*

**(5)** *Zemědělská půda se podle kvality rozděluje do 5 tříd ochrany zemědělského půdního fondu (dále jen „třídy ochrany“) vymezených prováděcím právním předpisem. Zemědělskou půdu I. a II. třídy ochrany nelze využívat jako plantáž dřevin.*

**(6)** *Zemědělskou půdu lze jako plantáž dřevin využívat nejdéle po dobu 10 let. Jedná-li se o výmladkovou plantáž dřevin, lze takto zemědělskou půdu využívat nejdéle po dobu 30 let; délka jednoho pěstebního cyklu nesmí přesáhnout 10 let. Vlastník, nebo jiná osoba, která je oprávněna zemědělskou půdu užívat, jsou povinni do 1 roku od ukončení využívání zemědělské půdy jako plantáže dřevin odstranit pařezy a rekultivovat ji tak, aby byla způsobilá k dalšímu zemědělskému využití. Po ukončení posledního pěstebního cyklu musí být tato zemědělská půda využívána jiným způsobem nejméně po dobu 3 let.*

**(7)** *Vlastník, nebo jiná osoba, která je oprávněna zemědělskou půdu užívat, jsou povinni oznámit výsadbu dřevin nebo počátek nového pěstebního cyklu a ukončení způsobu využití zemědělské půdy jako plantáže dřevin orgánu ochrany zemědělského půdního fondu uvedenému v § 15 vždy do 15 dnů ode dne výsadby, počátku nového pěstebního cyklu nebo ukončení způsobu využití zemědělské půdy jako plantáže dřevin. Tato povinnost se nevztahuje na osoby, které tyto skutečnosti nahlásí nebo*



*nahlásily Státnímu zemědělskému a intervenčnímu fondu při podání žádosti o dotace podle přímo použitelného předpisu Evropské unie upravujícího společná pravidla pro režimy přímých podpor v rámci společné zemědělské politiky.<sup>34</sup>*

Orgán České inspekce životního prostředí příslušného kraje na základě podnětu provádí kontrolu dodržování tohoto zákonného ustanovení. V případech, kdy zjistí jakékoliv pochybnosti o tom, zda by obhospodařovaná zemědělská půda byla znečišťována spadem olovených broků, provede za účasti provozovatele střelnice náběry půdy zejména z míst, kam broky při střelbě dopadají. V daném případě se jedná o tzv. dopadovou plochu broků, která činí od stanoviště střeliště 220 až 240 metrů, kde dochází k nejintenzivnějšímu znečištění.

#### **4.2.6 Reakce orgánů ČIŽP příslušného kraje při nadlimitního překročení olova v půdě a dalších nežádoucích látek**

V případě, že závěr laboratorního zjištění nadlimitního množství olova v půdě překročil indikační hodnoty, sdělí tuto informaci příslušnému orgánu PČR, který střelnici schválil. Příslušný orgán PČR je Odbor služby pro zbraně a bezpečnostní materiál, oddělení správního řízení, pro řešení této situace. Rozhodnutím pozastaví provoz střelnice. Tento správní orgán postupuje ve věcech státní správy na úseku zbraní a střeliva podle § 74 odst. 6 zákona číslo 119/2002 Sb., o zbraních a střelivu v platném znění a místně příslušný orgán podle § 10 odst. 2 zákona o zbraních rozhodne podle § 53 odst. 1 písm. a) zákona o zbraních a střelivu o pozastavení provozu střelnice. Zároveň stanoví lhůtu dvou měsíců, ve kterém provozovatel k nápravě v provozování střelnice. V uvedeném případě se nachází možnost a možná jako jediná k udržení provozu střelnice navrhnout přepracování provozního řádu. Pokud soudní znalec uzná možnost náhrady brokových nábojů s olovenou náplní za náboje s ocelovou náplní, přepracuje provozní řád střelnice na změnu uvedeného střeliva. Do lhůty dvou měsíců, kdy provozovatel střelnice měl možnost napravit při provozu tuto skutečnost, zašle balistik (soudní znalec) příslušnému orgánu policie přepracovanou dokumentaci. V případě, kdy policejní orgán uzná tuto nápravu jako

---

<sup>34</sup>Citace § 3 zákona číslo 334/1992 Sb.

postačující, povolí vydáním rozhodnutí provozovateli další činnost střelnice dle § 52 odst. 2 zákona číslo 119/2002 Sb., o zbraních a střelivu.

Z uvedených důvodů mám za to, že vyjádření Odboru životního prostředí by mělo být součástí dokumentace při přípravě zřízení střelnic, aby nedocházelo k obdobným případům.

### **4.3 Úkoly a odpovědnost Ředitelství služby pro zbraně a bezpečnostní materiál**

Výše uvedená činnost je zakomponována v článku 32 rozkazu policejního prezidenta č. 214/2008. Uvedená součást odpovídá za metodické vedení pracovišť pro zbraně a bezpečnostní materiál v rámci ČR. Dbá na ujednocení činnosti při plnění úkolů policie vyplývajících z právních předpisů. Dozírá na plnění závazků policie v rámci mezinárodních smluv a práva Evropského společenství. Garantuje dozor a dohled na úseku právních předpisů na úseku zbraní a střeliva. Metodicky řídí krajská ředitelství v oblasti evidencí zbraní a střeliva a dozírá na výkon správního řízení. Spolupracuje s mezinárodními orgány policie při vývozu, dovozu, tranzitu a pátrání po zbraních a podobně.<sup>35</sup>Dále spolupracuje s báňskými úřady na úseku nakládání s bezpečnostním materiálem, spolupracuje s organizačními články policie, útvary ministerstva obrany, Českým úřadem pro zkoušení zbraní a střeliva. Zabezpečuje projekty informačních systémů na úseku zbraní a střeliva a bezpečnostního materiálu.<sup>36</sup>

### **4.4 Práce základních útvarů při výkonu služby a činnost oddělení služby pro zbraně a bezpečnostní materiál na úseku kontroly prevence a represe**

V ustanovení § 75c tohoto zákona je dána pravomoc (oprávnění policie) k následujícím úkonům.

*Příslušník policie je oprávněn*

---

<sup>35</sup>MINISTERSTVO VNITRA ČESKÉ REPUBLIKY, Služby pro veřejnost,[online], ©2019, [20.02.2019], Dostupnost: <https://www.mvcr.cz/clanek/rady-a-sluzby-dokumenty-zbrojni-prukaz-profyzickou-osobu.aspx?q=Y2hudW09Mg%3D%3D>.

<sup>36</sup>Rozkaz policejního prezidenta č.214/2008 čl. 32

- a) vyzvat k předložení zbraně, střeliva nebo munice, dokladu nebo jiného oprávnění k držení nebo nošení zbraně nebo střeliva nebo muničního průkazu,
- b) zjišťovat způsob nabytí vlastnictví nebo převodu vlastnictví ke zbrani kategorie D a zjišťovat, zda kontrolovaná osoba neumožnila držení nebo nošení zbraně nebo střeliva osobě, která není k držení zbraně kategorie D oprávněna,
- c) zastavovat vozidla převážející zbraně, střelivo nebo munici a kontrolovat zabezpečení přepravovaných zbraní, střeliva nebo munice a doklady k přepravovaným zbraním, střelivu nebo municí,
- d) zakázat řidiči jízdu na nezbytně nutnou dobu nebo mu přikázat směr jízdy, vyžaduje-li to bezpečnost přepravy zbraní, střeliva nebo munice nebo jiný veřejný zájem,
- e) požadovat po provozovateli střelnice předložení dokladů potřebných k provozu střelnice,
- f) požadovat předložení dokladů nebo jiný způsob prokázání plnění povinnosti zbrojře, muničáře nebo správce střelnice a
- g) vyzvat každého, kdo nosí zbraň nebo se zbraní nebo střelivem na veřejnosti nebo na místě veřejnosti přístupném jakkoliv manipuluje nebo manipuluje s municí, k vyšetření podle zvláštního právního předpisu ke zjištění, zda není ovlivněn alkoholem nebo jinou návykovou látkou<sup>37</sup>.

Služba pořádkové policie při plnění úkolů např. silniční kontrole, občůzkové činnosti je oprávněna vyzvat osobu, která převáží ve vozidle zbraň anebo má zbraň u sebe. Požádá osobu o předložení zbrojního průkazu a průkazu zbraně a zbraně samotné za účelem její identifikace na základě typu a výrobního čísla uvedeného v průkazu zbraně. Rovněž prověří skupiny oprávněnosti a držení a nošení zbraně. V případě pochybnosti, že osoba může být ovlivněna alkoholem nebo omamnými a psychotropními látkami, provede policejní orgán zkoušku na přítomnost těchto látek v krvi. Rovněž tak může obdobnou kontrolu provést policejní orgán u osob se zbraní přímo v terénu např. myslivec při pochůzce revírem, střelec na uznané střelnici apod.

---

<sup>37</sup>Zákon číslo 119/2002 Sb. o střelných zbraních a střelivu citace § 75c

## 5 DOPADY ORGÁNU EVROPSKÉ UNIE NA ZÁKON ČÍSLO 119/2002 SB., O ZBRANÍCH A STŘELIVU

S vývojem politické a bezpečnostní situace ve světě, rovněž tak i v Evropě vnikají tlaky ze strany zástupců Evropské unie na omezení a zpřísnění právních norem při nabývání a držení zbraní a střeliva.

V roce 2017 vyšel ze strany poslanců jakýsi paskvil týkající se omezení optiky na zbraních, a to jak denních, tak i nočních. Například žádali o změnu variabilního přiblížení u denních puškohledů a podobně. K tomuto vyšla směrnice EU o omezení dlouhých a krátkých samonabíjecích zbraní. V roce 2018 byla vydána směrnice EU o omezení zbraní. Na rok 2022 je vydáno nařízení EU o omezení střeliva obsahující olovo. Nesouhlas s tímto opatřením již vydali zástupci myslivců a sportovních střelců z České republiky rovněž tak Slováci, Poláci, Maďaři, Italové, Švýcaři a dále lze předpokládat, že se připojí další.

Návrh z roku 2017 a 2018 byl řadou Evropských zástupců kritizován a prozatím v jakékoliv právní normě neprošel. V roce 2017 bývalý ministr vnitra Milan Chovanec navrhl jako protireakci návrhů europoslanců, aby náš občan měl ústavní právo na zbraň. Orgánem sněmovny tento návrh prošel do druhého čtení a nebyl schválen dvoutřetinovým počtem poslanců, a to především z důvodu, že současný zákon o zbraních a střelivu je dostačující<sup>38</sup>. Podstatou návrhu je vložení jediné věty do |Listiny základních práv a svobod: „Právo bránit život svůj, či život jiného člověka i se zbraní je zaručeno za podmínek, které stanoví zákon“, která má jak symbolický, tak praktický význam. V měsíci října 2019 prošel návrh prvním čtením úspěšně Senátem do druhého čtení<sup>39</sup>. Dne 31. ledna 2020 Senát na své schůzi schválil petiční návrh, který shledal jako důvodný. Z kapacitních důvodů navrhl vlastní hlasování o zakotvení ústavního práva na zbraň ve svém programu 18. března 2020. Nejvíce znepokojivá jsou opakovaná prohlášení některých europoslanců a úředníků evropské komise v čele s bývalým předsedou Jean-Claude Junckerem. Francie, či Velká Británie se uvádí za vzor v tom směru, že mají nejpřísnější restriktce při nabývání a držení zbraní. Zde už obyčejný člověk dávno nesmí mít

---

<sup>38</sup>IROZHLAS, [online], [20.02.2020], Dostupnost:[https://www.irozhlas.cz/zpravy-domov/zbran-pro-zajisteni-bezpecnosti-ceska-senat\\_1712062230\\_ako](https://www.irozhlas.cz/zpravy-domov/zbran-pro-zajisteni-bezpecnosti-ceska-senat_1712062230_ako)

<sup>39</sup>Myslivost, Strážce myslivosti, č. 01/2020, Moraviapress, a.s., Břeclav, rok 2020, ISSN: 0323-214X 46887. S18-19

legální obrannou zbraň, a to ani kapesní nůž nebo sprej. Bohužel zločinci nelegální zbraně vždycky měli, mají a k útokům je vždy využívají téměř denně. Uvedené země se v žebříčku bezpečnosti nacházejí ve čtvrté až šesté desítce na světě. Česká republika je desátá a před ní jsou jen čtyři další země EU. Prohlašují, že směrnice je málo ambiciózní. Stále navrhují zkrácení platnosti zbrojního průkazu a různá opatření k složitějšímu získání zbrojního průkazu.<sup>40</sup> Pro nás, držitele zbrojních průkazů, je tento výrok znepokojivý a nepřijatelný. Není nejmenších pochyb, že snahou je časem zakázat všechny samonabíjecí zbraně i ty na několik nábojů, a pak co nejvíce omezit i zbraně opakovací či se sklopnou hlavní. Lze předpokládat, že Evropská komise bude revidovat a doplňovat směrnici, a to že by se v této oblasti mělo rozvolňovat.<sup>41</sup> Často se hájí, že mezi lidmi je hodně zbraní a že dochází k teroristickým útokům. Na druhé straně již neříkají, že tyto útoky jsou páchany nelegálně drženými zbraněmi. Omezením nebo odebráním legálně držených zbraní v budoucnosti, o což se stále pokouší, by došlo k průlomům osobních svobod občanů členských států EU. Stávající zákon o zbraních a střelivu je považován odbornou právní veřejností jako jedna z nejlepších právních norem v Evropě. Přes tato pozitiva představilo ministerstvo vnitra ČR v měsíci lednu 2019 návrh nového zákona o zbraních, který by měl proběhnout širokou diskuzí z řad myslivců, sportovních střelců, sběratelů zbraní a v neposlední řadě legislativou. Tato forma tvorby zákona by měla trvat do roku 2022 a poté předložena parlamentu ke schválení.<sup>42</sup>

## 5.1 Návrh novely zákona o zbraních a střelivu

Jako největší změna pro uživatele zbraní by mělo být zrušení zbrojních průkazů a průkazu zbraní. Se zavedením centrálního registru zbraní (CRZ) by v podstatě odpadl důvod, aby držitelé zbraní museli mít nějaký doklad fyzicky u sebe. Policie by si oprávnění k držení zbraně mohla ověřit podle jakéhokoli dokladu totožnosti a podle údajů, které jsou přímo na zbrani. Stejně tak obchodník se zbraněmi a střelivem by měl mít přístup do CRZ, kde by si v případě potřeby našel,

---

<sup>40</sup>Myslivost, Strážce myslivosti, č. 03/2020, Moraviapress, a.s., Břeclav, rok 20220, ISSN: 0323-214X 46887, s. 32-33

<sup>41</sup>STRAKA Bohumil, Myslivost, [online], [20.02.2020], Dostupnost: <http://www.myslivost.cz/Pro-myslivce/Aktuality/Krajeni-salamu-zacalo>.

<sup>42</sup>MINISTERSTVO VNITRA ČESKÉ REPUBLIKY, Služby pro veřejnost,[online], ©2019, [20.02.2020], Dostupnost: <https://www.mvcr.cz/clanek/rady-a-sluzby-dokumenty-zbrojni-prukaz-pro-fyzickou-osobu.aspx?q=Y2hudW09Mg%3D%3D>.

jaké máte oprávnění a co vám může prodat. Tato skutečnost bude problémem pro pořádání společných loveckých akcí, protože ti mají povinnost před zahájením společné lovecké akce kontrolovat zbrojní průkazy a průkazy účastníků. Vedoucí honu zřejmě nebudou mít přístup do CRZ. Uvedená povinnost by se měla zrušit. Vedoucí honu by měl vést pouze seznam účastníků. Dohled na dodržování zákona o zbraní a střelivu by se měl přesunout na policejní kontroly. Další problém nastává při prodeji zbraní dvou fyzických osob, kdy prodávající a kupující nebudou mít oprávnění nahlížet do CRZ a budou muset navštívit policii, která by ověřila, zda kupující vlastní příslušnou skupinu zbrojního průkazu pro držení zbraně. Držitel zbrojní licence by měl být oprávněn nahlížet do CRZ se souhlasem prověřované osoby. Jako další ověřovací místo by mělo sloužit místo veřejné správy (Czechpoint), tam by byl vydán zbrojní list, který by fungoval jako výpis z CRZ<sup>43</sup>.

Další radikální změnou je, že bude šest kategorií zbraní. Kategorie R1 až R4 je obdoba našich kategorií B a C. Jako pátá navrhaná skupina je PO „povinně ohlašované“, kam budou patřit expanzní zbraně a flobertky. Kategorie neohlašovaných zbraní NO je obdoba naší kategorie D a vyžaduje se zde věk od 18 let a svéprávnost osoby<sup>44</sup>.

V zákoně o zbraních jsou § 4 písm. c) bod. 2 zákona číslo 119/2002 Sb., uvedeny zaměřovače zbraní konstruované na principu noktovizoru, na které musí být zvláštní povolení. Nový zákon by tento okruh zaměřovačů vyřadil z kontrolovaných doplňků a umožnil by např. lovcům černé zvěře jakýkoliv nákup nočního vidění k lovu, bez vyžadování povolení k nákupu a následné evidenci.

V návrhu je také zmínka o tzv. možnosti limitované střelnice, u které by měly být technické požadavky podstatně menší než u běžné střelnice. Jedná se o návrh střelnice pro krátké zbraně s energií do 200 J a pro brokové zbraně pro použití broků maximálně do 2 mm<sup>45</sup>.

Dle mého názoru by mohlo být do nového návrhu zákona o zbraních zakotveno ustanovení týkající se orgánu PČR jež nevlastní zbrojní průkaz. Policista po nabytí věku 21 let by si pouze požádal o vydání zbrojního průkazu příslušné skupiny, aniž by za tímto účelem skládal zkoušku. Mám za to, že je to protichůdné

---

<sup>43</sup>Myslivost, Strážce myslivosti, č. 02/2019, Moraviapress, a.s., Břeclav, rok 2019, ISSN: 0323-214X 46887

<sup>44</sup>Myslivost, Strážce myslivosti, č. 02/2019, Moraviapress, a.s., Břeclav, rok 2019, ISSN: 0323-214X 46887

<sup>45</sup>Myslivost, Strážce myslivosti, č. 02/2019, Moraviapress, a.s., Břeclav, rok 2019, ISSN: 0323-214X 46887

v tom směru, kdy policejní orgán provádí při výkonu služby dodržování zákona o zbraní a střelivu, sám v rámci služebního výcviku soustavně provádí kontrolní střelby a výcvik k zacházení se zbraněmi. Dále je obeznámen s použitím zbraně v podmínkách krajní nouze a nutné obrany.

Pokud se týče novely zákona zpřístupnění nákupu jakékoliv přístroje pro noční vidění za účelem lovu černé zvěře. Uvedený problém si již myslivci vyřešili sami, kdy zákon obešli tím, že si nakoupili místo noktovizorů digitální noční vidění. Tyto přístroje jsou vyráběny jako samostatný komplet na zbraň nebo jako předsádka, případně jako zásádka. Jsou běžně prodávány téměř v každé prodejně se zbraněmi a střelivem.

Schválením návrhu nového zákona o zbraních v roce 2022 by se měla zmodernizovat a zjednodušit registrace a kontrola zbraní, rovněž tak by se změnilo a zjednodušilo prodloužení držení a nošení zbraní. V neposlední řadě dle mého názoru by se oživila řada malých již nefunkčních střelnic. Vzhledem k tomu by se podstatně zjednodušila administrativní činnost k jejich řízení.

## **Závěr**

Bakalářská práce se zabývá vývojem zbraní, jejich výrobou, užitím a použitím. Problematika zbraní je směřována k zákonu číslo 119/2002 Sb., o střelných zbraních a střelivu ze dne 8. března 2002. V praktickém užívání tohoto zákona, a to jak ze strany držitelů zbrojních průkazů, tak i ze strany kontrolních policejních orgánů České republiky, jsou od jeho vzniku zjišťovány určité legislativní nedostatky. Tyto nedostatky jsou zejména spatřovány v tom, že od vzniku uvedené právní normy došlo ke změně řady zákonů, vyhlášek, nařízení apod., v návaznosti na normy požadované Evropským parlamentem. Z uvedeného důvodu lze konstatovat, že odbornou právní veřejností tento zákon je velice kladně hodnocen v tom směru, že patří k nejkvalitnějším Evropským zákonům ve směru nabývání, držení a používání zbraní.

### **De lege lata (současná právní norma)**

Jako podstatné nedostatky v ustanovení zákona číslo 119/2002 Sb., o střelných zbraních a střelivu, spatřuji v tom, že například orgán policie při schvalování o uznávání střelnic nemá tímto zákonem uloženou povinnost vyžadovat hlukovou zkoušku při řízení o uznávání střelnic. Tato zkouška by měla být prováděná na základě směrnice vydané například příslušnou krajskou hygienickou stanicí a výsledek zkoušky by měl být součástí dokumentace pro uznávání střelnic. Střelnice, které jsou již v provozu, by měly podle novely zákona o zbraních a střelivu mít určenou dodatečně hlukovou zkoušku podle těchto pravidel, s určením lhůty ke splnění tohoto nezbytného úkonu.

Orgán policie pro uznávání, schvalování a kontrolování střelnic by měl cestou balistika a budoucího zřizovatele žádat výpis z katastru nemovitostí na místa předpokládaného dopadu olova po výstřelech brokových nábojů. Jako důvod návrhu změny legislativy uvedené části na řadě střelnic dochází při provozu k systematickému zamořování půdy olovem při opakovaném dopadu olova na zemědělsky obhospodařovanou půdu. Tím dochází k porušování předpisů na úseku životního prostředí. Provozující subjekt střelnice se dopouští porušování § 3 odst. 1 písm. a) zákona číslo 334/1992 Sb., čímž se dopouští přestupku dle ustanovení § 20a odst. 1 písm. a) zákona číslo 334/1992 Sb.



### **De lege ferenda (úvahy o budoucí právní úpravě)**

Z výše uvedeného popisu skutečností vyplývá, že zákon číslo 119/2002 Sb., o střelných zbraních a střelivu, již neodpovídá soudobé legislativní realitě a mimo jiná doplňující ustanovení je třeba změnit. Přičemž by postačilo do § 52 odst. 4 zákona číslo 112/2002 Sb., o střelných zbraních a střelivu, doplnit, že k těmto žádostem je nutné doplnit hlukovou zkoušku k nejbližšímu stavení, kterou si žadatel nechá vypracovat od akreditované laboratoře. Dále by si žadatel nechal vyhotovit vyjádření od ČIŽP (Česká inspekce životního prostředí), zda dopadiště střel nebude ohrožovat znečištěním životního prostředí.

Jako další námět na úpravu § 17 zákona číslo 119/2002 Sb., o střelných zbraních a střelivu, který řeší vydávání zbrojního průkazu spatřuji v tom, že příslušníci Policie České republiky, příslušníci Celní správy České republiky a Armády České republiky by nemuseli vykonávat zkoušku pro vydání zbrojního průkazu v celém rozsahu. Uvedené složky mají ze zákona a služebního postavení danou pravomoc nosit a používat zbraň. Myslím si, že příslušníci uvedených složek by nemuseli absolvovat při získávání zbrojního průkazu, a to například pro účely sportovní střelby a výkonu práva myslivosti všechny úkony, které jsou ukládány tímto paragrafem. Mám za to, že by plně stačila zkouška z absolvování testů. Co se týče technické části při zacházení s ruční zbraní, a to krátké nebo dlouhé je nutností a samozřejmostí u těchto složek. Myslím, že tímto zjednodušením by si řada těchto příslušníků pořídila soukromou zbraň ke skrytému nošení, a tím by mohla přispět k ochraně života, majetku a zdraví dalších občanů. Z tohoto důvodu by stát mohl upustit mimo jiné od poplatků za absolvování zkoušky jednotlivých skupin zbrojního průkazu.

## Seznam použitých zdrojů

### Literární zdroje

1. BEJČEK František, Penzum znalostí z myslivosti, Iničiátoři: Kolektiv OMS Praha 3, 12. Vydání leden 2013, Druckvo, spol. s.r.o. 130 87 Praha 3- Žižkov, ISBN 978-80-87668-03-0.
2. BERTON Jean, Lovecké palné zbraně, první vydání, Solar Praha 1995, ISBN 80-85815-39-7.
3. HYKEL Jindřich, MALIMÁNEK Václav, Náboje do ručních palných zbraní, První vydání, NAŠE VOJSKO, s.r.o., Praha 4 v roce 1998, ISBN 80-206-0556-8.
4. MILLER David, Encyklopedie zbraní, První vydání, NAŠE VOJSKO, s.r.o., Praha 4 v roce 2010, ISBN 978-80-206-0909-0.
5. UHLÍŘ Jan Boris, Protektorát Čechy a Morava v obrazech, Ottovo nakladatelství s.r.o., 2007, První vydání, ISBN 978-80-7360-675-6.

### Elektronické zdroje

1. MINISTERSTVO VNITRA ČESKÉ REPUBLIKY, Služby pro veřejnost,[online],©2020, [20.02.2020], Dostupnost: <https://www.mvcr.cz/clanek/rady-a-sluzby-dokumenty-zbrojni-prukaz-pro-fyzickou-osobu.aspx?q=Y2hudW09Mg%3D%3D>.
2. IROZHLAS, [online], [20.02.2020], Dostupnost:[https://www.irozhlas.cz/zpravy-domov/zbran-pro-zajisteni-bezpecnosti-ceska-senat\\_1712062230\\_ako](https://www.irozhlas.cz/zpravy-domov/zbran-pro-zajisteni-bezpecnosti-ceska-senat_1712062230_ako).
3. STRAKA Bohumil, Myslivost, [online], [20.02.2020], Dostupnost: <http://www.myslivost.cz/Pro-myslivce/Aktuality/Krajeni-salamu-zacalo>.

### Legislativní dokumenty

1. ČESKO (ČESKOSLOVENSKO). Zákon č. 550 České národní rady ze dne 6. prosince 1991 o všeobecném zdravotním pojištění. In *Sbírka zákonů České a Slovenské federativní republiky*. 1991, částka 104, s. 2722-2727. Dostupné z WWW:<<http://aplikace.mvcr.cz/archiv2008/sbirka/1991/sb104-91.pdf>>. ISSN 1210-0005.

2. Zákon číslo 81/1938 Sb. o zbraních a střelivu znění účinné od 23.04.1938 do 31.01.1950
3. Zákon číslo 162/1949 Sb. o zbraních a střelivu, znění účinné od 01.02.1950 do 31.03.1984
4. Zákon číslo 147/1983 Sb. o střelných zbraních a střelivu, znění účinné od 01.03.1990 do 29.02.1996
5. Zákon číslo 288/1995 Sb. o střelných zbraních a střelivu, znění účinné 1.03. 1996 do 01.01.2003
6. Zákon číslo 119/2002 Sb. o střelných zbraních a střelivu, znění účinné od 01.01.2003

#### **Ostatní zdroje**

1. Rozkaz policejního prezidenta č 214/2008
2. [http://postapo.cz/wp-content/gallery/vyroba-kuse/001\\_0.png](http://postapo.cz/wp-content/gallery/vyroba-kuse/001_0.png)
3. <http://www.palba.cz/forumfoto/displayimage.php?pid=6358&fullsize=1>
4. <http://www.palba.cz/album/displayimage.php?pid=15285&fullsize=1>
5. <https://naboje.org/node/2588>
6. <https://zbrankvalitne.cz/zbrojni-prukaz/nauka-o-strelivu>

## **Přílohy**

Příloha č. 1 Tříroční lovecký lístek pro Československé občany strana A

Příloha č. 2 Tříroční lovecký lístek pro Československé občany strana B

Příloha č. 3 Přihláška ke zkoušce odborné způsobilosti o vydání zbrojního průkazu

Příloha č. 4 Žádost o vydání zbrojního průkazu- nového zbrojního průkazu

Příloha č. 5 Žádost o rozšíření skupin zbrojního průkazu

Příloha č. 6 Žádost o vydání evropského pasu

Příloha č. 7 Pomocný formulář

**TŘÍROČNÍ LOVECKÝ LÍSTEK**  
pro československé občany



Kulaté razítko

[redacted]

[redacted]

trvalý pobyt, obec, okres

obč. průkaz č. 150930 PE-OL

vydaný dne 25.3.1963 u 00-MV  
odd. VB Klatovy

Zn: 61/94 22.11.93

Platnost do 31.12.1994

**160749**

číslo

**Klatovech**

vydaný ONV 29 listop. 1971

dne

čj. 44/90

platí pro rok do 31.12.1994  
kos 120-jept.

[redacted] podpis myslivce

podpis a razítko ONV

Příloha č. 1 Tříroční lovecký lístek pro Československé občany strana A autor: Luboš Rašek

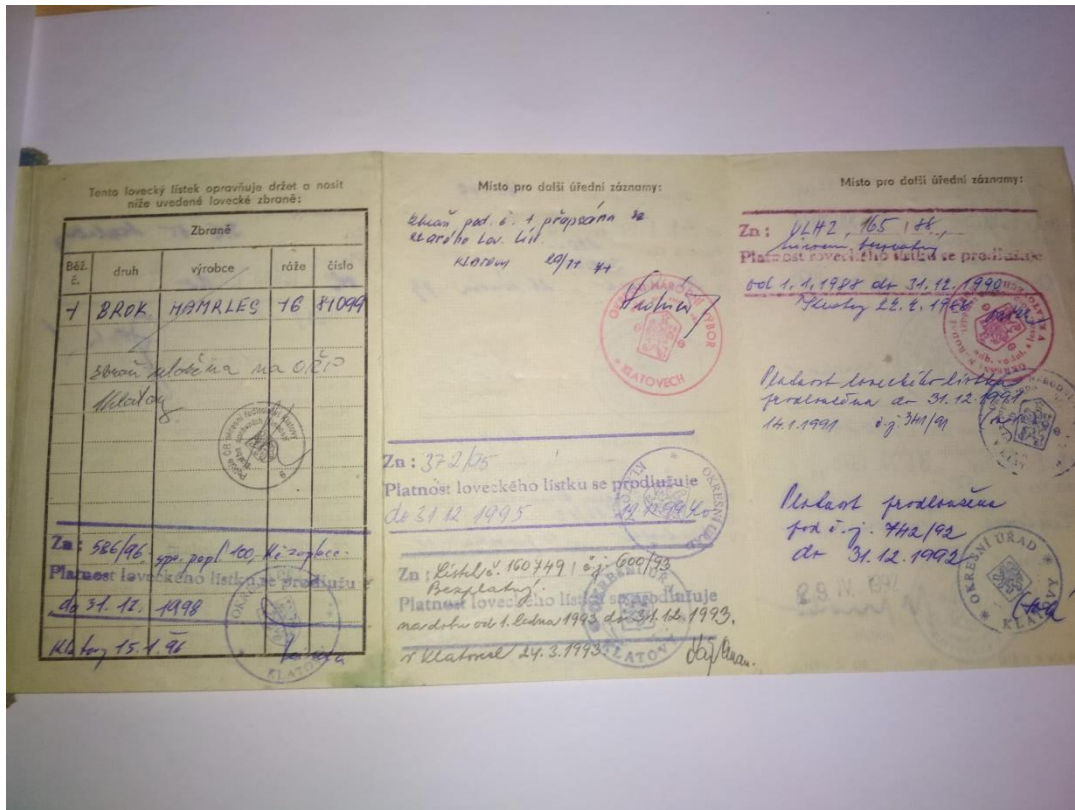

Příloha č. 2 Tříroční lovecký lístek pro Československé občany strana B autor: Luboš Rašek

# PŘIHLÁŠKA

## ke zkoušce odborné způsobilosti

Osobní údaje žadatele:

Jméno, popřípadě jména,  
a příjmení

Rodné příjmení

Datum a místo narození

Místo pobytu\*)

Žádám o provedení zkoušky pro vydání zbrojního průkazu skupin(-y): \*\*)

A

-

ke sběratelským účelům

B

-

ke sportovním účelům

C

-

k loveckým účelům

D

-

k výkonu zaměstnání nebo povolání

E

-

k ochraně života, zdraví nebo majetku

Příhláška podána u

dne

.....  
podpis nebo elektronický  
podpis žadatele

Poznámka:

\*) podle § 2 odst. 2 písm. c) zákona č. 119/2002 Sb.

\*\*) skupiny zbrojního průkazu, o které žádáte, označte křížkem

Přiložte fotografii o rozměru 35 x 45 mm. Na její zadní stranu uveďte příjmení. (Nelepit!)	<h2>ŽÁDOST O VYDÁNÍ ZBROJNÍHO PRŮKAZU</h2>																				
	<p><b>Žádám</b></p> <input type="checkbox"/> <b>o vydání zbrojního průkazu</b> <input type="checkbox"/> <b>o rozšíření skupin zbrojního průkazu</b> <input type="checkbox"/> <b>o vydání nového zbrojního průkazu po skončení platnosti dosavadního zbrojního průkazu</b>																				
<p><b>Osobní údaje žadatele:</b></p>																					
Jméno a příjmení	<input style="width: 100%;" type="text"/>																				
Datum a místo narození	<input style="width: 100%;" type="text"/>																				
Místo pobytu <sup>1)</sup>	<input style="width: 100%;" type="text"/>																				
Druh a číslo identifikačního dokladu <sup>2)</sup>	<input style="width: 100%;" type="text"/>																				
Kontaktní údaje <sup>3)</sup> telefon	<input style="width: 100%;" type="text"/>																				
	e-mail <input style="width: 100%;" type="text"/>																				
Číslo dosavadního zbrojního průkazu	<input style="width: 100%;" type="text"/>																				
<p><b>Žádám o zbrojní průkaz skupiny:</b></p> <table style="width: 100%; border: none;"> <tr> <td style="width: 5%; text-align: center;"><input type="checkbox"/></td> <td style="width: 5%; text-align: center;"><b>A</b></td> <td style="width: 5%; text-align: center;">-</td> <td>ke sběratelským účelům</td> </tr> <tr> <td style="text-align: center;"><input type="checkbox"/></td> <td style="text-align: center;"><b>B</b></td> <td style="text-align: center;">-</td> <td>ke sportovním účelům</td> </tr> <tr> <td style="text-align: center;"><input type="checkbox"/></td> <td style="text-align: center;"><b>C</b></td> <td style="text-align: center;">-</td> <td>k loveckým účelům</td> </tr> <tr> <td style="text-align: center;"><input type="checkbox"/></td> <td style="text-align: center;"><b>D</b></td> <td style="text-align: center;">-</td> <td>k výkonu zaměstnání nebo povolání</td> </tr> <tr> <td style="text-align: center;"><input type="checkbox"/></td> <td style="text-align: center;"><b>E</b></td> <td style="text-align: center;">-</td> <td>k ochraně života, zdraví nebo majetku</td> </tr> </table>		<input type="checkbox"/>	<b>A</b>	-	ke sběratelským účelům	<input type="checkbox"/>	<b>B</b>	-	ke sportovním účelům	<input type="checkbox"/>	<b>C</b>	-	k loveckým účelům	<input type="checkbox"/>	<b>D</b>	-	k výkonu zaměstnání nebo povolání	<input type="checkbox"/>	<b>E</b>	-	k ochraně života, zdraví nebo majetku
<input type="checkbox"/>	<b>A</b>	-	ke sběratelským účelům																		
<input type="checkbox"/>	<b>B</b>	-	ke sportovním účelům																		
<input type="checkbox"/>	<b>C</b>	-	k loveckým účelům																		
<input type="checkbox"/>	<b>D</b>	-	k výkonu zaměstnání nebo povolání																		
<input type="checkbox"/>	<b>E</b>	-	k ochraně života, zdraví nebo majetku																		
<input type="checkbox"/> Mám <input type="checkbox"/> Nemám místo pobytu ještě v jiném členském státě Evropské unie, jiném smluvním státě Dohody o Evropském hospodářském prostoru nebo Švýcarské konfederaci, příp. ve kterém:																					
<input style="width: 100%;" type="text"/>																					
V posledních 10 letech před podáním žádosti jsem se více než 6 měsíců nepřetržitě																					
<input type="checkbox"/> zdržoval <input type="checkbox"/> nezdržoval mimo území České republiky, příp. ve kterém státě:																					
<input style="width: 100%;" type="text"/>																					
V	dne <input style="width: 100%;" type="text"/>																				
<p><b>Poznámky a poučení</b> - viz druhá strana žádosti</p>																					
<p style="text-align: right;"><i>podpis nebo elektronický podpis žadatele</i></p>																					
<p><b>Posudek o zdravotní způsobilosti</b></p> <p>Žadatel o vydání zbrojního průkazu shora uvedených skupin zbrojního průkazu se podrobil lékařské prohlídce k vydání zbrojního průkazu.</p> <p><b>Posudkový závěr</b> (nehodící se škrtně)</p> <p>a) žadatel je zdravotně způsobilý,          b) není zdravotně způsobilý,          c) je zdravotně způsobilý s omezením <input style="width: 100%;" type="text"/></p>																					
<p><b>Poskytovatel, jehož jménem posuzující lékař posudek vydal<sup>4)</sup>:</b></p> <p>IČO a sídlo <input style="width: 100%;" type="text"/></p> <p>Jméno a příjmení posuzujícího lékaře <input style="width: 100%;" type="text"/></p> <p>Datum vydání <input style="width: 100%;" type="text"/></p> <p>Platnost omezena do <input style="width: 100%;" type="text"/></p>																					
<p style="text-align: right;"><i>podpis lékaře</i></p>																					
<p><b>Poznámky a poučení</b> - viz druhá strana posudku o zdravotní způsobilosti</p>																					

Příloha č. 4 Žádost o vydání zbrojního průkazu- nového zbrojního průkazu autor: Luboš Rašek



## **Ž Á D O S T** **o rozšíření skupin zbrojního průkazu**

Osobní údaje žadatele:

Jméno a příjmení

Rodné příjmení

Datum a místo narození

Místo pobytu

Žádá o rozšíření zbrojního průkazu o skupiny:

- |                          |   |   |                                       |
|--------------------------|---|---|---------------------------------------|
| <input type="checkbox"/> | A | - | ke sběratelským účelům                |
| <input type="checkbox"/> | B | - | ke sportovním účelům                  |
| <input type="checkbox"/> | C | - | k loveckým účelům                     |
| <input type="checkbox"/> | D | - | k výkonu zaměstnání nebo povolání     |
| <input type="checkbox"/> | E | - | k ochraně života, zdraví nebo majetku |

V

dne

.....  
podpis žadatele

Rozhodnutí o žádosti:

V

dne

.....  
podpis odpovědné osoby

Poznámka:

Do okénka u příslušné skupiny udělejte křížek



Žadatel přiloží k žádosti:

- a) doklad o odborné způsobilosti pro požadovanou skupinu ne starší 1 roku
- b) 2 fotografie
- c) posudek o zdravotní způsobilosti ne starší než 3 měsíce

MV č. skl. 605

## Ž Á D O S T

Přiložte fotografii o rozměru  
35 x 45 mm. Na její zadní  
stranu uveďte příjmení.  
(Nelepit!)

### Žádám

**o vydání evropského zbrojního pasu**  
**o prodloužení platnosti evropského zbrojního pasu**  
**zapsání zbraně do evropského zbrojního pasu**

#### Osobní údaje žadatele:

Jméno a příjmení   
Datum a místo narození   
Místo pobytu<sup>1)</sup>   
Druh a číslo identifikačního dokladu<sup>2)</sup>   
Číslo zbrojního průkazu   
Číslo evropského zbrojního pasu  
o jehož prodloužení platnosti žádám   
Kontaktní údaje<sup>3)</sup> telefon  e-mail

V  dne

podpis nebo elektronický  
podpis žadatele

#### Žádám o zapsání zbraně/zbraní do evropského zbrojního pasu číslo

druh	značka výrobce	vzor	ráže	výrobní číslo	kategorie
1.					
2.					
3.					
4.					
5.					
6.					
7.					
8.					
9.					
10.					

V  dne

podpis nebo elektronický  
podpis žadatele

#### Poznámky a poučení

Do příslušného okénka udělejte křížek

<sup>1)</sup> Podle § 2 odst. 2 písm. c) zákona č. 119/2002 Sb.

<sup>2)</sup> Vyplní správní orgán.

<sup>3)</sup> Nepovinné údaje.

Kontaktní údaje (telefon, e-mail) jsou osobní údaje a příslušný útvar Policie ČR je využije pouze v případě potřeby Vás kontaktovat ve věcech souvisejících s vydáním a držením Vašich dokladů vydaných podle zákona o zbraních a Vašich zbraní.

Zjistíte-li nebo domníváte-li se, že Policie ČR zpracovává Vaše kontaktní údaje v rozporu s ochranou Vašeho soukromého a osobního života nebo v rozporu se zákonem, můžete policii požádat podle § 21 zákona č. 101/2000 Sb., o ochraně osobních údajů a o změně některých zákonů, o vysvětlení nebo o odstranění takto vzniklého stavu. Současně máte právo se se svým podnětem obrátit na Úřad pro ochranu osobních údajů.

) **Kontrolovaná osoba:**.....  
**Datum narození:** ....., **místo narození:** .....  
**OP č.** ....., **platnost do:** ..... **Vydán kým:** .....

**Zbrojní průkaz č.:** ....., **skup. oprávnění :** ....., **platnost do :** .....  
**vydán kým:**.....  
**Průkaz zbraně:** .....,

**Povolení-zbraň kategorie B** (půjčená - povolení ze dne....., č.j.....  
důvod.....  
nabytí právní moci .....)

**Střelivo:** brokové - kulové **ráže :** .....  
**Zbraň :** druh, výrobce, vzor, ráže, výr. číslo, technický stav, zkušebna,  
.....  
.....

**Zkouška na alkohol:**.....

**Nepovinný údaj:**

- **lovecký lístek č.:** ....., **doba platnosti:**.....  
- údaje o pojištění: .....

) **Kontrolovaná osoba:**.....  
**Datum narození:** ....., **místo narození:** .....  
**OP č.** ....., **platnost do:** ..... **Vydán kým:** .....

**Zbrojní průkaz č.:** ....., **skup. oprávnění :** ....., **platnost do :** .....  
**vydán kým:**.....  
**Průkaz zbraně:** .....,

**Povolení-zbraň kategorie B** (půjčená - povolení ze dne....., č.j.....  
důvod.....  
nabytí právní moci .....)

**Střelivo:** brokové - kulové **ráže :** .....  
**Zbraň :** druh, výrobce, vzor, ráže, výr. číslo, technický stav, zkušebna,  
.....  
.....

**Zkouška na alkohol:**.....

**Nepovinný údaj:**

- **lovecký lístek č.:** ....., **doba platnosti:**.....  
- údaje o pojištění: .....

*Příloha č. 7 Pomocný formulář autor: Luboš Rašek*