

**VYSOKÁ ŠKOLA EVROPSKÝCH A REGIONÁLNÍCH  
STUDIÍ, Z. Ú., ČESKÉ BUDĚJOVICE**

**BAKALÁŘSKÁ PRÁCE**

**POUŽITÍ DONUCOVACÍCH PROSTŘEDKŮ  
V RÁMCI VÝKONU KOMPETENCÍ PŘÍSLUŠNÍKŮ  
ODDĚLENÍ 62 MOBILNÍHO DOHLEDU CELNÍ  
SPRÁVY ČESKÉ REPUBLIKY**

**Autor práce: Kristýna Netrhová, DiS.**

**Studijní program: Bezpečnostně právní činnost**

**Forma studia: kombinovaná**

**Vedoucí práce: Ing. Pavel Aulík**

**Katedra: Katedra právních oborů a bezpečnostních studií**

**2024**

VYSOKÁ ŠKOLA EVROPSKÝCH A REGIONÁLNÍCH STUDIÍ, z. ú.  
Žižkova tř. 1632/5b, 370 01 České Budějovice

### ZADÁNÍ BAKALÁŘSKÉ PRÁCE

Jméno a příjmení studenta: Kristýna Netrhová, DiS.

Studijní program: Bezpečnostně právní činnost

Forma studia: Kombinovaná

Místo studia: Příbram

**Název bakalářské práce: Použití donucovacích prostředků v rámci výkonu kompetencí příslušníků oddělení 62 Mobilního dohledu Celní správy České republiky**

**Název bakalářské práce v anglickém jazyce: The Use of Coercive Means Within the Exercise of the Competences of the Members of Department 62 of the Mobile Surveillance of the Customs Administration of the Czech Republic**

Katedra: Katedra právních oborů a bezpečnostních studií



Vedoucí bakalářské práce (jméno a příjmení, včetně titulů): Ing. Pavel Aulík

Datum zadání bakalářské práce (měsíc, rok): říjen 2023

Cíl bakalářské práce: Hlavním cílem bakalářské práce je zjistit, jaké jsou současné donucovací prostředky příslušníků oddělení 62 Mobilního dohledu Celní správy České republiky a stanovit jejich kvality v porovnání s těmi donucovacími prostředky, které příslušníci Celní správy České republiky byli oprávněni používat v minulosti. Dílčím cílem je jednoznačně stanovit a následně zhodnotit zákonné podmínky pro použití donucovacích prostředků a zanalyzovat četnost jejich použití napříč Českou republikou.

Student: Kristýna Netrhová, DiS.	19.10.2023 datum	 podpis
Vedoucí práce: Ing. Pavel Aulík	19.10.2023 datum	 podpis

Schvaluji zadání bakalářské práce:

Vedoucí katedry: doc. JUDr. Roman Svatoš, Ph.D.	9.11.2023 datum	 podpis
Prorektor pro studium a vnitřní záležitosti: doc. PhDr. Miroslav Sapík, Ph.D.	13.11.2023 datum	 podpis
Rektor: doc. Ing. Jiří Dušek, Ph.D.	7.12.2023 datum	 podpis



Prohlašuji, že jsem bakalářskou práci vypracovala samostatně, na základě vlastních zjištění a s použitím odborné literatury a materiálů uvedených v seznamu použitých zdrojů.

Prohlašuji, že v souladu s § 47b zákona č. 111/1998 Sb. v platném znění souhlasím se zveřejněním své bakalářské práce v elektronické podobě ve veřejně přístupné části infodisku VŠERS, a to se zachováním mého autorského práva k odevzdanému textu této kvalifikační práce. Souhlasím dále s tím, aby toutéž cestou byly v souladu s uvedeným ustanovením zákona č. 111/1998 Sb. zveřejněny posudky vedoucího a oponentů práce i záznam o průběhu a výsledku obhajoby kvalifikační práce. Rovněž souhlasím s porovnáním textu mé kvalifikační práce systémem na odhalování plagiátů.

.....

Děkuji vedoucímu bakalářské práce Ing. Pavlu Aulíkovi za cenné rady, připomínky a metodické vedení práce.

## ABSTRAKT

NETRHOVÁ, K. *Použití donucovacích prostředků v rámci výkonu kompetencí příslušníků oddělení 62 Mobilního dohledu Celní správy České republiky: bakalářská práce*. České Budějovice: Vysoká škola evropských a regionálních studií, 2024. 100 s.  
Vedoucí bakalářské práce: Ing. Pavel Aulík

**Klíčová slova:** Celní správa České republiky, donucovací prostředky, služební zákrok, zákonné podmínky

Bakalářská práce nesoucí téma použití donucovacích prostředků v rámci výkonu kompetencí příslušníků oddělení 62 Mobilního dohledu Celní správy České republiky je rozdělena do dvou částí, a to do části teoretické a části praktické.

Teoretická část je věnována problematice použití donucovacích prostředků v rámci výkonu kompetencí příslušníků oddělení 62 Mobilního dohledu Celní správy České republiky a dále stanovit jejich kvality v porovnání s těmi donucovacími prostředky, které měli tyto příslušníci k dispozici v minulosti. S touto problematikou souvisí také okolnosti vylučující protiprávnost a služební zákrok. Oba tyto pojmy jsou v bakalářské práci vysvětleny.

Praktická část je věnována analýze četnosti použití jednotlivých donucovacích prostředků příslušníky oddělení 62 Mobilního dohledu Celní správy České republiky a průzkumu, zda bylo toto veškeré použití donucovacích prostředků oprávněné.

## ABSTRACT

NETRHOVÁ, K. *The Use of Coercive Means Within the Exercise of the Competences of the Members of Department 62 of the Mobile Surveillance of the Customs Administration of the Czech Republic: Bachelor Thesis*. České Budějovice: The College of European and Regional Studies, 2024. 100 pgs. Supervisor: Ing. Pavel Aulík.

**Key words:** Custom Administration of the Czech Republic, means of coercion, service intervention, legal conditions.

The bachelor's thesis bearing the theme of the use of coercive means within the scope of the performance of the competences of the members of the Department 62 of Mobile Supervision of the Customs Administration of the Czech Republic is divided into two parts, namely the theoretical part and the practical part.

The theoretical part is devoted to the issue of the use of coercive means within the exercise of the competences of the members of Department 62 Mobile Supervision of the Customs Administration of the Czech Republic and to determine their qualities in comparison with the coercive means that these members had available in the past. Circumstances excluding illegality and official intervention are also related to this issue. Both concepts are explained in the bachelor thesis.

The practical part is devoted to the analysis of the frequency of use of individual means of coercion by members of Department 62 of the Mobile Surveillance of the Customs Administration of the Czech Republic and an investigation into whether all this use of coercive means was justified.

# Obsah

Úvod.....	9
1 CÍL A METODIKA BAKALÁŘSKÉ PRÁCE .....	10
2 ODDĚLENÍ 62 MOBILNÍHO DOHLEDU .....	11
3 POVINNOSTI PŘI SLUŽBENÍCH ÚKONECH .....	15
3.1 Služební úkon a služební zákrok.....	15
3.2 Poučovací povinnost a výjimka z této povinnosti.....	15
3.3 Podmínky pro provedení služebního úkonu a zákaz jeho provedení.....	16
3.4 Výzva při provádění služebního zákroku.....	17
3.5 Historie povinností při služebních úkonech.....	19
4 OKOLNOSTI VYLUČUJÍCÍ PROTIPRÁVNOST.....	20
4.1 Krajní nouze .....	20
4.2 Nutná obrana .....	22
4.3 Oprávnění použití zbraně .....	24
4.4 Okolnosti vylučující protiprávnost Slovenské republiky.....	24
5 POUŽITÍ DONUCOVACÍCH PROSTŘEDKŮ A ZBRANĚ.....	26
5.1 Donucovací prostředky .....	26
5.1.1 Hmaty, chvaty, údery a kopy .....	27
5.1.2 Slzotvorný, elektrický nebo jiný obdobně dočasně zneschopňující prostředek.....	28
5.1.3 Obušek nebo jiný úderný prostředek.....	29
5.1.4 Pouta.....	30
5.1.5 Služební pes .....	32
5.1.6 Technické prostředky k zabránění odjezdu vozidla.....	32
5.1.7 Zastavovací pás a jiné prostředky k nucenému zastavení vozidla .....	33
5.1.8 Úder střelnou zbraní.....	33
5.1.9 Hrozba namířenou střelnou zbraní.....	34
5.1.10 Varovný výstřel.....	34

5.1.11	Zásahová výbuška .....	35
5.1.12	Prostředek k zamezení prostorové orientace.....	35
5.1.13	Vytlačování vozidlem .....	35
5.2	Použití zbraně.....	35
5.2.1	Pistole CZ 82.....	39
5.2.2	Glock 19 Gen3 .....	40
5.2.3	Samopal vz. 58.....	42
5.2.4	Samopal CZ SCORPION EVO 3 S1 .....	42
6	POVINNOSTI PO SLUŽEBNÍCH ÚKONECH A ZVLÁŠTNÍ OMEZENÍ.....	44
6.1	Poskytnutí pomoci.....	44
6.2	Ohlašovací povinnost .....	45
6.3	Zvláštní omezení .....	47
7	DATA ZÍSKANÁ Z VÝKONU SLUŽBY .....	49
7.1	Stanovené hypotézy .....	49
7.2	Vyhodnocení dat získaných od příslušníků odd. 62 Mobilního dohledu a návrhy možných řešení.....	50
	Závěr .....	65
	Seznam použitých zdrojů .....	67
	Seznam zkratk .....	71
	Seznam tabulek a grafů .....	72
	Seznam obrázků .....	73
	Seznam příloh.....	75
	Přílohy .....	76



## Úvod

Na území České republiky žije přibližně 10,5 milionů obyvatel a každoročně Českou republiku navštíví velké množství turistů. Nespočet dalších osob přes území České republiky pouze tranzituje. Každá z těchto osob může přijít do kontaktu s příslušníky oddělení 62 Mobilního dohledu Celní správy České republiky, kteří vykonávají kontrolní činnost v nejrůznějších oblastech problematiky, která jim je uložena zákonem a spadá tedy do výkonu jejich kompetencí. Většinou se lidé s těmito příslušníky setkají při běžných namátkových kontrolách jak motorových vozidel, tak i zavazadel nebo jiného nákladu nejen na silnicích, ale také železnicích a letištích. Ne vždy ale taková zcela běžná namátková kontrola má klidný průběh. V opačném případě může celá situace vést až k tomu, že uvedení příslušníci budou nuceni použít donucovací prostředky, kterými se vynasnaží dosáhnout cíle sledovaného služebním zákrokem. To se ale netýká jen osobních motorových vozidel. Stejná situace může nastat také při kontrole v oblasti nákladní vnitrostátní nebo mezinárodní přepravy zboží. V době, která je velmi uspěchaná a kdy drtivá většina populace vlastní chytrý mobilní telefon, se určitě někdo setkal ať už na sociálních sítích nebo v televizi s videem, kdy příslušníci právě oddělení 62 Mobilního dohledu zakročují proti agresivní osobě. Z komentářů laické veřejnosti takových příspěvků ve většině případů vyplývá, že veřejnost má velmi zkreslené představy o tom, čím vším se v současné době příslušníci nejen oddělení 62 Mobilního dohledu, ale i ostatních odborů a oddělení Celní správy České republiky věnují.

Bakalářská práce je rozdělena do dvou částí, a to do části teoretické a praktické. Teoretická část této práce je rešerší nejen tuzemské odborné literatury, ale také zahraniční odborné literatury a poskytuje informace z oblastí, o kterých do současné doby nebyla vydána žádná literatura. Empirická část, tedy část praktická, bude obsahovat kvantitativní metody dotazníkového šetření. Hlavním cílem bakalářské práce je zjistit, jaké jsou současné donucovací prostředky příslušníků oddělení 62 Mobilního dohledu Celní správy České republiky a stanovit jejich kvality v porovnání s těmi donucovacími prostředky, které příslušníci Celní správy České republiky byli oprávněni používat v minulosti. Dílčím cílem je jednoznačně stanovit a následně zhodnotit zákonné podmínky pro použití donucovacích prostředků a zanalyzovat četnost jejich použití napříč Českou republikou.

# 1 CÍL A METODIKA BAKALÁŘSKÉ PRÁCE

Bakalářská práce je zaměřena na téma použití donucovacích prostředků včetně zbraně příslušníky odd. 62 Mobilního dohledu Celní správy České republiky. Hlavním cílem této práce je zjistit, jaké jsou donucovací prostředky dle zákona č. 17/2012 Sb., o Celní správě České republiky a stanovit jejich kvalitativní parametry. Nejdůležitější prostředek, který je příslušníkům celní správy k dispozici, je zbraň. Proto bude v bakalářské práci porovnána současná krátká střelná zbraň se střelnou zbraní, kterou byli celníci vyzbrojeni před přezbrojováním v roce 2021. Stejně srovnání bude provedeno v případě dlouhé střelné zbraně. Dílčím cílem práce bude jednoznačně stanovit a následně zhodnotit zákonné podmínky pro použití donucovacích prostředků a zbraně.

Bakalářská práce obsahuje části. Část teoretická bude věnována samotnému odd. 62 Mobilního dohledu Celní správy České republiky, neboť právě zmíněné oddělení je vybaveno donucovacími prostředky a veřejnost nemá dle mého názoru dostatečné povědomí o náplni činnosti a o tom, jaká mají tyto příslušníci zákonná oprávnění. Dále bude v této části zpracována právní úprava týkající se použití donucovacích prostředků a zbraně celníkem a všech souvisejících právních norem obsažených v uvedeném zákoně, jako jsou povinnosti při služebních úkonech a povinnosti po služebních úkonech a zvláštní omezení použití donucovacích prostředků a zbraně. Řešena bude také problematika okolností vylučujících protiprávnost dle ustanovení § 28, § 29 a § 32 zákona č. 40/2009 Sb., trestní zákoník. Tyto okolnosti vylučující protiprávnost budou následně porovnány s platnými trestními předpisy Slovenské republiky.

V empirické části bakalářské práce bude prováděn kvantitativní sběr dat, a to metodou dotazníkového šetření, kdy budou dotazováni všichni příslušníci odd. 62 Mobilního dohledu. Cílem tohoto anonymního šetření bude zjistit, jak celníci vnímají poskytované vzdělávání v řešené problematice, jaká je četnost použití donucovacích prostředků a zbraně celníky v České republice a v jaké souvislosti nejvíce dochází ke služebním zákrokům. Vedlejším cílem je zjistit, jaká je míra obav z použití takových prostředků a jaké jsou subjektivní pocity jednotlivých příslušníků.

Veškeré poznatky budou se budou opírat o studie právních předpisů a jiné odborné literatury a internetových zdrojů. Mimo jiné bude využita také komparační a deskriptivní metoda a teoretická analýza. Součástí práce bude několik příloh.

## 2 ODDĚLENÍ 62 MOBILNÍHO DOHLEDU

Mobilní dohled je tvořen operativními motorizovanými hlídkami.<sup>1</sup> Hlavním úkolem během přímého výkonu kontrolních činností je kontrola osob, dopravních prostředků a poštovních a jiných zásilek. Během výkonu své působnosti celníci mohou zastavovat osoby a dopravní prostředky a provádět tedy jejich kontrolu, stejně tak jsou oprávněni provádět kontrolu zavazadel, dopravních prostředků a nákladu v dopravních prostředcích včetně přepravních a průvodních dokumentů. Tato oprávnění jsou nezbytně podstatná k plnění kompetencí, které ukládá zákon č. 17/2012 Sb., o Celní správě České republiky, popř. další věcné působnosti, které jsou upraveny jinými právními předpisy, především pro správu cel a spotřebních daní, dohledové, dozorové a kontrolní činnosti, stejně jako pátrací činnosti, dohled nad osobami, zbožím, dopravními prostředky a kontejnery v rámci mezinárodní spolupráce. Důležité je, že kontrolou dopravního prostředku a nákladu v něm přepravovaném je rozuměna prohlídka veškerých prostor, úložných prostor a cestovních i technických míst a dalších pro odhalení možných konstrukčních dutin a speciálně vytvořených úkrytů, které jsou označovány jako tajné schránky.<sup>2</sup>

Za účelem výše uvedených kontrol celníci mohou využívat jim dostupnou speciální techniku rentgenových zařízení nebo jiné detekční techniky, které jsou určeny k vyhledávání zájmového zboží a jiných komodit v zavazadlech nebo v dopravních prostředcích. K dispozici jim je velkokapacitní rentgen, endoskop, teleskopický žebřík, laser renefinder a itemizer. V případě, že jsou během kontrol nalezeny neznámé látky, u kterých vznikne podezření, že se může jednat o omamné a psychotropní látky, provedou celníci speciální rychlostest pomocí prostředku NARK II test, NIK test, Deteck 4 Drugs nebo MobileDetect, aby bylo možné určit, o jakou látku se jedná. Dále je možné, aby celník provedl orientační vyšetření na přítomnost omamných a psychotropních látek v těle člověka odběrem potu, a to testem Drugwipe. Vzhledem k věcné kompetenci týkající se pátrání po zboží uniklém celnímu dohledu v rámci odhalování způsobu ukrývání především omamných a psychotropních látek, mají celníci oprávnění požadovat

---

<sup>1</sup> GENERÁLNÍ ŘEDITELSTVÍ CEL. *Celní správa České republiky: Celní unie*. [brožura]. Praha: Generální ředitelství cel, © 2015

<sup>2</sup> JAREŠOVÁ, J., et al. § 35 (Oprávnění ke kontrole osob, dopravních prostředků a poštovních a jiných zásilek). In JAREŠOVÁ, J., et al. *17/2012 Sb. Zákon o Celní správě České republiky: Komentář* [Systém ASPI] Praha: Wolters Kluwer [cit. 2023.10.20]. ASPI\_ID KO17\_2012CZ. Dostupné v Systému ASPI. ISSN 2336-517X.

odborné lékařské vyšetření včetně odběru krve, moči, slin nebo potu, ke zjištění protiprávně přepravované takové látky v útrobach člověka.<sup>3</sup>

K vyhledávání ukrytých, a tedy pašovaných tabákových výrobků, zbraní a střeliva, omamných a psychotropních látek nebo k vyhledávání osob ukrytých např. v nákladovém prostoru dopravního prostředku mezi zbožím, využívají celníci služební psy, kteří jsou pro takovou detekci vycvičeni. Výcvik psů a jejich psovodů probíhá ve Výcvikovém středisku služební kynologie Celní správy České republiky.<sup>4</sup>

Při zastavování dopravních prostředků ke kontrole jsou celníci povinni postupovat podle zákona č. 361/2000 Sb., o provozu na pozemních komunikacích. Zastavování vozidel celník provádí ve služebním stejnokroji dvojím způsobem, a to buď staticky, kdy stojí v místě vyhrazeném pro provedení kontroly, nebo dynamicky, kdy k zastavení vozidla ke kontrole je využito služebního vozidla s použitím výstražného světla modré barvy a červeného nápisu „NÁSLEDUJ MĚ“ a „STOP“. Dynamické zastavování vozidla může být také provedeno znamením pohybu paže celníka nebo pomocí zastavovacího terče, popř. svítilnou s červeným světlem za snížené viditelnosti. Pokud řidič zastavovaného vozidla neuposlechne výzvy k jeho zastavení, může být celníkem použito donucovacích prostředků k jeho násilnému zastavení např. zastavovací pás, hrozba namířenou střelnou zbraní, varovný výstřel nebo vytlačování vozidlem.<sup>5</sup>

V každém případě musí být při zastavování vozidla celníkem zachována bezpečnost a plynulost silničního provozu, aby nedošlo k ohrožení života a zdraví celníků, kontrolovaných osob nebo dalších osob anebo aby nedošlo ke škodám na majetku. Z uvedených důvodů je přípustné, aby celník nařídil osobám, u nichž má být kontrola provedena, odebrání se s dopravním prostředek na nejbližší vhodné místo. Vzhledem ke skutečnosti, že naplňování věcné působnosti celní správy nese fiskální, sankční, ochranný a preventivní charakter, nemůže celní správa ani stát odpovídat za škody, které v důsledku provedených kontrol osobám vzniknou např. zdržením

---

<sup>3</sup> JAREŠOVÁ, J., et al. § 35 (Oprávnění ke kontrole osob, dopravních prostředků a poštovních a jiných zásilek). In JAREŠOVÁ, J., et al. *17/2012 Sb. Zákon o Celní správě České republiky: Komentář* [Systém ASPI] Praha: Wolters Kluwer [cit. 2023.10.20]. ASPI\_ID KO17\_2012CZ. Dostupné v Systému ASPI. ISSN 2336-517X.

<sup>4</sup> GENERÁLNÍ ŘEDITELSTVÍ CEL. *Celní správa České republiky: Celní unie*. [brožura]. Praha: Generální ředitelství cel, © 2015

<sup>5</sup> JAREŠOVÁ, J., et al. § 35 (Oprávnění ke kontrole osob, dopravních prostředků a poštovních a jiných zásilek). In JAREŠOVÁ, J., et al. *17/2012 Sb. Zákon o Celní správě České republiky: Komentář* [Systém ASPI] Praha: Wolters Kluwer [cit. 2023.10.20]. ASPI\_ID KO17\_2012CZ. Dostupné v Systému ASPI. ISSN 2336-517X.

dopravního prostředku apod. Odpovědnost za toto celní správa ani stát nenese také v případě, kdy kontrolou nebylo zjištěno žádné protiprávní jednání. U Ministerstva financí České republiky, jemuž se zodpovídá Generální ředitelství cel, se ovšem osoba může domáhat náhrady škody, pokud škoda vznikla v důsledku nesprávného úředního postupu nebo vydáním nezákonného rozhodnutí.<sup>6</sup>

Ustanovení čl. 13 usnesení předsednictva České národní rady č. 2/1993 Sb., o vyhlášení Listiny základních práv a svobod jako součásti ústavního pořádku České republiky, říká, že *"Nikdo nesmí porušit listovní tajemství ani tajemství jiných písemností a záznamů, ať již uchovávaných v soukromí, nebo zasílaných poštou anebo jiným způsobem, s výjimkou případů a způsobem, které stanoví zákon. Stejně se zaručuje tajemství zpráv podávaných telefonem, telegrafem nebo jiným podobným zařízením."*<sup>7</sup> V případech, kdy má celník důvodné podezření, že poštovní nebo jiná zásilka obsahuje zboží, které podléhá celnímu dohledu, může být i přes listovní tajemství provedena vnitřní kontrola zásilky.<sup>8</sup>

Celní správa České republiky, jakožto ozbrojený bezpečnostní sbor, který je řazen mezi ostatní složky integrovaného záchranného systému, poskytuje na vyžádání, a to dle ustanovení § 4 odst. 2 zákona č. 239/2000 Sb., o integrovaném záchranném systému a o změně některých zákonů, plánovanou pomoc během záchranných a likvidačních prací.<sup>9</sup>

Účinnost nabytí 1.1.2022 zákon č. 418/2021 Sb., který především příslušníkům mobilnímu dohledu přináší způsob, jímž je umožněno postihnout ty, kteří pokuty uložené za přestupek na úseku dopravy neuhradili v řádném termínu. Za přestupek na úseku dopravy je považován takový přestupek, který je možný uložit dle příslušných zákonů. V situaci, kdy celník v průběhu prováděné kontroly zjistí, že má řidič nebo provozovatel

---

<sup>6</sup> JAREŠOVÁ, J., et al. § 35 (Oprávnění ke kontrole osob, dopravních prostředků a poštovních a jiných zásilek). In JAREŠOVÁ, J., et al. *17/2012 Sb. Zákon o Celní správě České republiky: Komentář* [Systém ASPI] Praha: Wolters Kluwer [cit. 2023.10.20]. ASPI\_ID KO17\_2012CZ. Dostupné v Systému ASPI. ISSN 2336-517X.

<sup>7</sup> PROCHÁZKA, V. Čl. 13 (Soukromí jako důvěrnost komunikace). In: WAGNEROVÁ, E., ŠIMÍČEK, V., LANGÁŠEK, T., POSPÍŠIL, I., CHALUPOVÁ, M., KILIAN, P., PROCHÁZKA, V., TOMKOVÁ, M. a kol. *Listina základních práv a svobod: Komentář*. [Systém ASPI]. Wolters Kluwer [cit. 2023-10-020]. ASPI\_ID KO2\_1993CZ. Dostupné v Systému ASPI. ISSN 2336-517X.

<sup>8</sup> JAREŠOVÁ, J., et al. § 35 (Oprávnění ke kontrole osob, dopravních prostředků a poštovních a jiných zásilek). In JAREŠOVÁ, J., et al. *17/2012 Sb. Zákon o Celní správě České republiky: Komentář* [Systém ASPI] Praha: Wolters Kluwer [cit. 2023.10.20]. ASPI\_ID KO17\_2012CZ. Dostupné v Systému ASPI. ISSN 2336-517X.

<sup>9</sup> ZPĚVÁK, A. § 4 (Složky integrovaného záchranného systému) In: ZPĚVÁK, A. *Zákon o integrovaném záchranném systému: Komentář*. [Systém ASPI]. Wolters Kluwer [cit. 2023-10-20]. ASPI\_ID KO239\_2000CZ. Dostupné v Systému ASPI. ISSN 2336-517X.

vozidla evidovaný nedoplatek, který vznikl právě neuhrazením pokuty, je oprávněn požadovat jeho úhradu. Provozovatel vozidla ovšem nemusí být přítomen kontrole. V takových případech nese toto břemeno řidič vozidla, a pokud nedoplatek za provozovatele vozidla neuhradí, nelze připustit, aby v jízdě pokračoval. Pokud řidič na místě neuhradí vzniklý nedoplatek, který je evidovaný v Centrální evidenci přeplatků a nedoplatků, použije celník oprávnění spočívající v zadržení tabulek registrační značky nebo přiložení technického prostředku k zabránění odjezdu vozidla. V případě, kdy dojde k zadržení tabulek registrační značky nebo přiložení tzv. botičky, bude tento stav trvat do doby, než dojde k uhrazení nedoplatku. Velmi důležité je uvést, že zadržení, stejně jako navrácení státních registračních značek je evidováno v registru vozidel, a proto jsou ti, kteří mají v úmyslu požádat u příslušného orgánu o vydání státních registračních značek nových, na tuto skutečnost upozorněni. Jestliže celník uplatňuje pravomoc a rozhodl se tabulky registrační značky zadržet, má řidič povinnost je na výzvu vydat. Pokud tak řidič neučiní dobrovolně, je tento úkon proveden celníkem. V případě vzniklé škody související se zadržením tabulek registrační značky, neodpovídá za ní celník, nýbrž osoba, u které byl zjištěn evidovaný nedoplatek.<sup>10</sup>

Nejzávažnější zásah do osobních práv a svobod člověka, který je příslušník odd. 62 Mobilního dohledu oprávněn učinit, je osobní prohlídka, kdy je osobě zasahováno do intimního soukromí a je potřeba postupovat během této prohlídky velmi obezřetně a je nutné zachovávat důstojnost a vážnost prohlížené osoby. Vzhledem k závažnosti tohoto oprávnění musí být splněny dvě podmínky, a to důvodné podezření celníka, že osoba, u níž má být osobní prohlídka provedena, má u sebe věc, kterou je povinna vydat, a výzva osoby k vydání věci s upozorněním, že v případě neuposlechnutí výzvy dojde k osobní prohlídce. Tato prohlídka je vždy prováděna celníkem stejného pohlaví a její postup upravuje vyhláška č. 246/2016 Sb., o způsobu provádění osobní prohlídky celníkem.<sup>11</sup>

---

<sup>10</sup> STEHLÍK, T. Neplatit pokuty se nevyplácí. *CLO-DOUANE, měsíčník Celní správy České republiky*. 2022, leden 2022, s. 18–19. ISSN 0323-0023.

<sup>11</sup> JAREŠOVÁ, J., et al. § 35a (Oprávnění k osobní prohlídce). In JAREŠOVÁ, J., et al. *17/2012 Sb. Zákon o Celní správě České republiky: Komentář* [Systém ASPI] Praha: Wolters Kluwer [cit. 2023.10.20]. ASPI\_ID KO17\_2012CZ. Dostupné v Systému ASPI. ISSN 2336-517X.

### 3 POVINNOSTI PŘI SLUŽEBNÍCH ÚKONECH

Veškerá činnost, která není nebo je spojena s použitím donucovacích prostředků celníkem, je upravena v ustanovení § 21 zákona č. 17/2012 Sb., o Celní správě České republiky. Tento zákon rozlišuje služební úkon a služební úkon s použitím donucovacích prostředků, čímž je rozuměn služební zákrok. S provedením samotného služebního úkonu souvisí především také poučovací povinnost dle ustanovení § 22 uvedeného zákona. Nutno podotknout, že zákon o CS ČR v ustanovení § 23 stanovuje také podmínky pro provedení služebního úkonu a následně v ustanovení § 24 tento zákon taxativně vymezuje okolnosti, pro které je provedení služebního úkonu zakázáno. V dalším ustanovením, tedy § 25 stejného zákona, je upravena výzva. Výjimku z poučovací povinnosti upravuje následující ustanovení § 26.

#### 3.1 Služební úkon a služební zákrok

Služebním úkonem je jakékoli jednání celníka, které směřuje k tomu, aby mohla být vykonávána působnost orgánů celní správy. Toto jednání není žádným způsobem omezeno. Forma služebního úkonu může být ústní, písemná nebo může být proveden faktickým konáním. Služební úkon může být celníkem konán v celé škále působnosti orgánů celní správy, a to vždy na základě jeho zařazení a úkolů, které mu jsou přiděleny.<sup>12</sup>

Část služebních úkonů je tvořena služebníky zákroky. Jedná se o nejdůležitější služební úkon. Během služebního zákroku celník využívá donucovací prostředky jako sílu, resp. hrozbu využití síly pro vynucení splnění povinnosti osoby, proti které zakročuje, nebo též k ochraně práv a jiných oprávněných zájmů.<sup>13</sup>

#### 3.2 Poučovací povinnost a výjimka z této povinnosti

Celník může služebním úkonem významně zasáhnout do práv a svobod konkrétní osoby, vůči které je služební úkon směřován. Z tohoto důvodu je celník povinen takovou osobu před provedením služebního úkonu poučit, a to jak o důvodech služebního úkonu, tak o oprávnění provést konkrétní služební úkon a na základě jakého ustanovení právních předpisů je k tomuto celník oprávněn. S ohledem na všechna oprávnění celníka,

---

<sup>12</sup> JAREŠOVÁ, J., et al. § 21 (Povinnosti při služebních úkonech). In JAREŠOVÁ, J., et al. *17/2012 Sb. Zákon o Celní správě České republiky: Komentář* [Systém ASPI] Praha: Wolters Kluwer [cit. 2023.10.20]. ASPI\_ID KO17\_2012CZ. Dostupné v Systému ASPI. ISSN 2336-517X.

<sup>13</sup> JAREŠOVÁ, J., et al. § 21 (Povinnosti při služebních úkonech). In JAREŠOVÁ, J., et al. *17/2012 Sb. Zákon o Celní správě České republiky: Komentář* [Systém ASPI] Praha: Wolters Kluwer [cit. 2023.10.20]. ASPI\_ID KO17\_2012CZ. Dostupné v Systému ASPI. ISSN 2336-517X.

kteřá jsou vyjmenována v zákoně o CS ČR, může být dotčené osobě zasaženo služebním úkonem do práva osobní svobody, práva svobody pohybu a pobytu apod.<sup>14</sup>

Poučovací povinnost celníka před provedením služebního úkonu se vždy odvíjí od povahy a okolnostech takového úkonu. Jestliže poučení osoby dotčené služebním úkonem není možné před jeho samotným provedením, neboť to povaha a okolnosti služebního úkonu neumožňují, je celník povinen učinit poučení ve stejném rozsahu dodatečně, jakmile to okolnosti služebního úkonu dovolí, tedy v průběhu služebního úkonu nebo po jeho provedení. Zákon o CS ČR proto explicitně v ustanovení § 26 stanovuje okolnosti, které je potřeba považovat za takové, že jejich povaha a okolnosti nedovolují poučit osobu dotčenou služebním úkonem. Mezi takové okolnosti se řadí zejména bezprostřední ohrožení nebo napadení celníka a bezprostřední ohrožení života nebo zdraví jiné osoby. Nejedná se ale o taxativní výčet, neboť v praxi mohou nastat jiné situace, kdy bude nejprve na místě provést služební úkon.<sup>15</sup>

### **3.3 Podmínky pro provedení služebního úkonu a zákaz jeho provedení**

Zákon o CS ČR stanovuje v prvním odstavci ustanovení § 23 povinnosti celníka ve službě. Celník ve službě je tedy povinen provést služební úkon, je-li páčán trestný čin nebo přestupek, anebo je-li důvodné podezření, že k takovému porušení právních předpisů právě dochází. Povinnost, která je zde zmiňována, není vázána ke služebnímu zařazení celníka a stejně tak není omezena ani na trestné činy nebo přestupky související s věcnou působností celní správy. Následující odstavec stanovuje shodné povinnosti, tedy povinnost provést služební úkon, celníkovi mimo jeho službu. Uvedená povinnost, kterou lze chápat jako povinnost iniciativy, je spjata s nejvážnějšími případy, kdy je bezprostředně ohrožen život, zdraví nebo svoboda osob anebo majetek. Stejná povinnost platí i tehdy, došlo-li k útoku na uvedené hodnoty.<sup>16</sup>

Protikladem podmínek pro provedení služebního úkonu je zákaz provedení služebního úkonu. Případy, kdy celník dle ustanovení § 24 neprovede služební úkon,

---

<sup>14</sup> JAREŠOVÁ, J., et al. § 22 (Poučovací povinnost). In JAREŠOVÁ, J., et al. *17/2012 Sb. Zákon o Celní správě České republiky: Komentář* [Systém ASPI] Praha: Wolters Kluwer [cit. 2023.10.20]. ASPI\_ID KO17\_2012CZ. Dostupné v Systému ASPI. ISSN 2336-517X.

<sup>15</sup> JAREŠOVÁ, J., et al. § 22 (Poučovací povinnost). In JAREŠOVÁ, J., et al. *17/2012 Sb. Zákon o Celní správě České republiky: Komentář* [Systém ASPI] Praha: Wolters Kluwer [cit. 2023.10.20]. ASPI\_ID KO17\_2012CZ. Dostupné v Systému ASPI. ISSN 2336-517X.

<sup>16</sup> JAREŠOVÁ, J., et al. § 23 (Podmínky pro provedení služebního úkonu). In JAREŠOVÁ, J., et al. *17/2012 Sb. Zákon o Celní správě České republiky: Komentář* [Systém ASPI] Praha: Wolters Kluwer [cit. 2023.10.20]. ASPI\_ID KO17\_2012CZ. Dostupné v Systému ASPI. ISSN 2336-517X.



je možné rozdělit do dvou skupin. První skupinu tvoří situace, kdy celník plní jiný úkol a jeho nesplnění by mohlo způsobit závažnější následek. Jedná se o situace, kdy celník např. pronásleduje pachatele trestného činu, zajišťuje bezpečnost osob, chráněných objektů nebo prostor, provádí výcvik apod. Výčet takových situací je uveden pod písmenem a), není ovšem taxativní. Druhou skupinu pak tvoří situace, které jsou přímo vázány na osobu celníka. Je-li naplněna alespoň jedna z níže uvedených podmínek, existuje předpoklad, že by celník služební úkon nebyl schopen provést vůbec, nebo by takový úkon neprovedl řádně a jeho činnost by tak nepřinesla cíl sledovaný služebním úkonem. Podmínkou, kterou lze zařadit do druhé skupiny, je např. skutečnost, že k provedení určitého služebního úkonu celník nebyl řádně vyškolen nebo vycvičen, pokud služební úkon takové odborné vyškolení nebo vycvičení požaduje, anebo pokud jsou schopnosti celníka sníženy v důsledku jeho zdravotního stavu nebo vlivem léků nebo jiných látek tak, že by v důsledku toho bylo řádné provedení nebo dokončení služební úkonu ohroženo. Tímto ustanovením je zajištěna jak ochrana osob, tak samotného celníka, který by za případné vážné následky nesl zodpovědnost.<sup>17</sup>

Pod pojmem pachatel je podle kriminologické terminologie rozuměna osoba dopouštějící činu, který je zákonem označen jako trestný. U osob, které mají být označeny jako pachatelé, je důležité věnovat pozornost také věku a stavu vědomí neboli přičetnosti, na základě čehož může být následně posouzen právní rámec, který vymezuje trestní právo.<sup>18</sup> Pachatelem může být ovšem také osoba, která se dopouští chování, které není zákonem označeno za trestné, ale je přestupkem a zákonem tak označeno.<sup>19</sup>

### **3.4 Výzva při provádění služebního zákroku**

Každému služebnímu zákroku, jakožto nejdůležitějšímu typu služebního úkonu, musí předcházet výzva. Jedná se o ústní prohlášení, které musí být jasné, stručné a srozumitelné, aby osoba, proti které celník zakročuje, pochopila, co musí udělat nebo čeho se musí naopak zdržet. Ustanovení § 25 zákona o CS ČR nestanovuje přesné znění výzvy, ale stanovuje, že je celník povinen použít odpovídající výzvy, a to ve spojení se slovy „jménem zákona“. V případě, kdy osoba výzvu neuposlechne a k vynucení

---

<sup>17</sup> JAREŠOVÁ, J., et al. § 24 (Zákaz provedení služebního úkonu). In JAREŠOVÁ, J., et al. *17/2012 Sb. Zákon o Celní správě České republiky: Komentář* [Systém ASPI] Praha: Wolters Kluwer [cit. 2023.10.20]. ASPI\_ID KO17\_2012CZ. Dostupné v Systému ASPI. ISSN 2336-517X.

<sup>18</sup> GRÍVINA, T., SCHEINOST, M., ZOUBKOVÁ, I. a kol. *Kriminologie*. 5. vydání. Praha: Wolters Kluwer ČR, 2019. s. 95. ISBN 978-80-7598-554-5.

<sup>19</sup> ONDRUČOVÁ, M., ONDRUŠ, R., VYTOPILO, P. *Zákon o odpovědnosti za přestupky a řízení o nich. Praktický komentář k zákonu č. 250/2016 Sb.* Praha: Leges, 2017. s 106. ISBN 978-80-7502-212-7.

povinnosti bude použito donucovacích prostředků nebo zbraně, je celník povinen použít výzvu s výstrahou. Z takové výzvy musí být jasné, že k použití donucovacích prostředků nebo zbraně dojde.<sup>20</sup>

Jakýmsi souborem pro stanovení hranic je žádost, rada, příkaz a shrnutí. Žádostí celník vyzve osobu, proti které zakročuje, aby upustila např. od protiprávního jednání, a to slovy „Jménem zákona, zanechte svého protiprávního jednání.“. Pokud osoba takové žádosti nevyhoví, použije celník radu, ve které osobě sdělí, že pokud svého protiprávního jednání nezanedchá, bude nucen použít donucovací prostředky. „Zanechte svého protiprávního jednání nebo bude použito donucovacích prostředků.“ Rada může i blíže specifikovat, jaký donucovací prostředek je celník oprávněn v důsledku neuposlechnutí výzvy, jakožto žádosti, použít. „Zanechte svého protiprávního jednání nebo bude použito zbraně.“ Jestliže se situace dostane až do bodu, kdy celník k dosažení cíle sledovaného služebním zákrokem donucovací prostředky použije, měl by současně s použitím síly činit příkazy, jako např. „Lehněte si na zem! Na zem!“ Posledním dílem popisovaného souboru je shrnutí, které může být celníkem použito ve dvou situacích. První situace může být taková, že osoba, proti níž je směřován služební zákrok, např. zanechá svého protiprávního jednání, ale dalších výzev celníka neuposlechne. Celník tedy může jako shrnutí použít větu „Neuposlechl jste výzvu, musím použít donucovací prostředky, nemám na výběr.“ Účelem je snaha celníka o to, aby si dotčená osoba uvědomila, že za své činy je zcela zodpovědná, a to včetně následků. Tímto je možné docílit toho, že přímé použití síly nebude potřebné, přestože hrozba jejím použitím bude stále trvat.<sup>21</sup>

Ten, kdo neuposlechne výzvy celníka, který zakročuje, dopouští se přestupku dle ustanovení § 5 odst. 1 písm. a) zákona č. 251/2016 Sb., o některých přestupcích, ve znění pozdějších předpisů.<sup>22</sup>

Povinnost celníka učinit výzvu před provedením služebního zákroku neplatí v případech, kdy to povaha a okolnosti služebního zákroku nedovolují. Celník tedy neučiní

---

<sup>20</sup> JAREŠOVÁ, J., et al. § 25 (Výzva). In JAREŠOVÁ, J., et. al. *17/2012 Sb. Zákon o Celní správě České republiky: Komentář* [Systém ASPI] Praha: Wolters Kluwer [cit. 2023.10.20]. ASPI\_ID KO17\_2012CZ. Dostupné v Systému ASPI. ISSN 2336-517X.

<sup>21</sup> MILLER, R. , KANE, L. *Přiměřená sebeobrana*. Praha: Mladá fronta, 2018. s. 125. ISBN 978-80-204-5038-8

<sup>22</sup> STRAKOŠ, J. § 5 (Přestupky proti veřejnému pořádku). In STRAKOŠ, J. *251/2016 Sb. Zákon o některých přestupcích: Praktický komentář* [Systém ASPI] Praha: Wolters Kluwer [cit. 2023.10.21]. ASPI\_ID KO251\_2016CZ. Dostupné v Systému ASPI. ISSN 2336-517X.

výzvu v situacích, jako je bezprostřední napadení celníka nebo bezprostřední ohrožení života nebo zdraví jiné osoby. Nejedná se ovšem o taxativní výčet.<sup>23</sup>

### 3.5 Historie povinností při služebních úkonech

Před nabytím platnosti zákona o CS ČR byl platný zákon č. 217/1992 Sb., kterým se mění a doplňuje celní zákon č. 44/1974 Sb., ve znění pozdějších předpisů, ve kterém byly příslušníkům celní správy poprvé stanoveny nejen donucovací prostředky, ale také povinnosti a oprávnění při služebních úkonech a služebních zákrocích. Služebním zákrokem podle uvedeného zákona byl rozuměn úkon, který souvisel s prováděním celní kontroly. Služebním zákrokem pak bylo myšleno opatření, které příslušníci celní správy učinili proti osobě, která porušila zákon nebo jiné obecně závazné právní předpisy. Opatření byla taxativně vymezena a možné bylo odebrat zbraň, na což celníkům bylo přiznáno oprávnění, nebo použít donucovací prostředky nebo zbraň.<sup>24</sup>

Poučovací povinnost celníky zavazovala stejně, jako v současné době.<sup>25</sup> Co se provedení služebního zákroku týče, příslušník celní správy jej nebyl povinen splnit, pokud k jeho provedení nebyl odborně vyškolen nebo vycvičen, a pokud služební zákrok takové odborné vyškolení nebo vycvičení svoji povahou vyžadoval, a pokud plnil jiný úkol, jehož nesplnění by zapříčinilo zřejmě závažnější následky.<sup>26</sup>

---

<sup>23</sup> JAREŠOVÁ, J., et al. § 26 (Výjimka z poučovací povinnosti a povinnosti prokázání příslušnosti). In JAREŠOVÁ, J., et al. *17/2012 Sb. Zákon o Celní správě České republiky: Komentář* [Systém ASPI] Praha: Wolters Kluwer [cit. 2023.10.20]. ASPI\_ID KO17\_2012CZ. Dostupné v Systému ASPI. ISSN 2336-517X.

<sup>24</sup> ČESKÁ A SLOVENSKÁ FEDERATIVNÍ REPUBLIKA. Zákon č. 217/1992 Sb., kterým se mění a doplňuje zákon č. 44/1974 Sb., ve znění pozdějších předpisů. In *Sbírka zákonů, Česká a Slovenská federativní republika*. 1992, částka 44, s. 1121.

<sup>25</sup> ČESKÁ A SLOVENSKÁ FEDERATIVNÍ REPUBLIKA. Zákon č. 217/1992 Sb., kterým se mění a doplňuje zákon č. 44/1974 Sb., ve znění pozdějších předpisů. In *Sbírka zákonů, Česká a Slovenská federativní republika*. 1992, částka 44, s. 1121.

<sup>26</sup> ČESKÁ A SLOVENSKÁ FEDERATIVNÍ REPUBLIKA. Zákon č. 217/1992 Sb., kterým se mění a doplňuje zákon č. 44/1974 Sb., ve znění pozdějších předpisů. In *Sbírka zákonů, Česká a Slovenská federativní republika*. 1992, částka 44, s. 1122.

## 4 OKOLNOSTI VYLUČUJÍCÍ PROTIPRÁVNOST

V rámci českého trestního práva rozumíme pod pojmem okolnosti vylučující protiprávnost určité okolnosti, v jejichž důsledku je způsobeno, že čin, který se svými rysy podobá trestnému činu, není pro společnost nijak škodlivý a nelze jej tedy za trestný čin označit.<sup>27</sup> Tyto okolnosti vylučují trestní odpovědnost a o trestný čin se tedy nejedná a nikdy nejednalo.<sup>28</sup> Obecně lze tedy tvrdit, že jde o výjimku, která dotyčnou osobu zbavuje trestní odpovědnosti za trestný čin, jehož znaky svým jednáním naplní, ale současně splňuje zákonné podmínky dané určitou okolností vylučující protiprávnost.

Zákon č. 40/2009 Sb., trestní zákoník ve znění pozdějších předpisů, označuje jako okolnosti vylučující protiprávnost krajní nouzi, nutnou obranu, svolení poškozeného, přípustné riziko a oprávnění použití zbraně.<sup>29</sup> Pro potřeby použití donucovacích prostředků příslušníky odd. 62 Mobilního dohledu Celní správy České republiky je dále uvedena krajní nouze, nutná obrana a oprávnění použití zbraně.

### 4.1 Krajní nouze

Trestní zákoník v ustanovení § 28 označuje krajní nouzi jako „Čin jinak trestný, kterým někdo odvrací nebezpečí přímo hrozící zájmu chráněnému trestním zákonem, není trestným činem. Nejde o krajní nouzi, jestliže bylo možno toto nebezpečí za daných okolností odvrátit jinak anebo způsobený následek je zřejmě stejně závažný nebo ještě závažnější než ten, který hrozil, anebo byl ten, komu nebezpečí hrozilo, povinen je snášet.“<sup>30</sup>

Krajní nouze je považována za nejjobecnější okolnost vylučující protiprávnost. Jedná se o stav, během kterého dochází k přímému střetu dvou zájmů, které jsou chráněny trestním zákonem, z nichž jeden musí být obětován pro zachování zájmu druhého. Zájmy chráněné jiným zákonem jsou tedy v tomto ohledu bezvýznamné. Zájmem chráněným

---

<sup>27</sup> NÁCHODSKÝ, Z. *Učebnice sebeobrany pro každého*. Praha: Futura a.s., 1992. s. 8. ISBN 80-85523-01-09

<sup>28</sup> JELÍNEK, J., et al. *Trestní zákoník a trestní řád s poznámkami a judikaturou*. Praha: Leges, 2020. s. 63. ISBN 978-80-7502-395-7.

<sup>29</sup> PAVELKA, R., et al. *Sebeobrana*. Praha: Ikar, 2015. s. 107. ISBN 978-80-249-2800-5

<sup>30</sup> JELÍNEK, J., et al. *Trestní zákoník a trestní řád s poznámkami a judikaturou*. Praha: Leges, 2020. s. 63. ISBN 978-80-7502-395-7.

trestním zákonem je rozuměn objekt trestného činu, čímž může být společenský vztah, zájem nebo hodnota, který je chráněn právě trestním zákonem.<sup>31</sup>

Samotným nebezpečím je možno rozumět stav, kdy hrozí jakákoli porucha. Nebezpečí, které krajní nouze odvrací, může být způsobeno přírodními silami, lidskou činností nebo kombinací těchto dvou faktorů. Musí ovšem hrozit bezprostředně, podmínkou je tedy fakt, že nebezpečí musí přímo hrozit v reálném čase a místě. Pokud by se jednalo o nebezpečí domnělé, tedy pouze v představách člověka, pak by taková osoba, která by jej odvracela, nejednala v krajní nouzi a následně by mohla být odpovědná za trestný čin spáchaný z nedbalosti nevědomé. Žádná jiná forma zavinění trestného činu v takovém případě není možná. Protože judikatura krajní nouze vylučuje protiprávnost jednání, které nelze posoudit ani jako přestupek, přestože by odůvodnění kladlo důraz na to, že krajní nouze pouze snižuje společenskou škodlivost.<sup>32</sup> To stejné platí, pokud by osoba odvracela nebezpečí pro případ, že by nebezpečí mohlo přímo hrozit v budoucnu. Podmínky krajní nouze tedy nesplňuje ani takové jednání, které je osobou směřováno proti nebezpečí, které již přímo nehrozí.<sup>33</sup>

V případech krajní nouze je dále posuzováno, zda nebezpečí, které přímo hrozilo zájmu chráněnému trestním zákonem, bylo možné odvrátit jiným způsobem a zda způsobený následek je zřejmě stejně závažný nebo závažnější než ten, který hrozil. Při posuzování, zda bylo přijatelné přímo hrozící nebezpečí odvrátit jiným způsobem, je potřeba brát v úvahu možnosti, kterými bylo možné přímo hrozící nebezpečí odvrátit včas, tedy ještě před tím, než došlo k porušení zájmu chráněného trestním zákonem.<sup>34</sup> Mělo by být tedy využito všech možných způsobů, které by mohly vést k odvrácení takového nebezpečí.<sup>35</sup>

Aby nedošlo k excesu, tedy vybočení z mezí krajní nouze, musí být též splněna podmínka způsobeného následku, který nesmí být stejně závažný nebo dokonce

---

<sup>31</sup> VOČKA, V. § 28 (Krajní nouze). In DRAŽDÍK, A., et. al. *40/2009 Sb. Trestní zákoník: Komentář* [Systém ASPI] Praha: Wolters Kluwer [cit. 2023.12.08.] ASPI\_ID KO40\_2009CZ. Dostupné v Systému ASPI. ISSN 2336-517X.

<sup>32</sup> VOČKA, V. § 28 (Krajní nouze). In DRAŽDÍK, A., et. al. *40/2009 Sb. Trestní zákoník: Komentář* [Systém ASPI] Praha: Wolters Kluwer [cit. 2023.12.08.] ASPI\_ID KO40\_2009CZ. Dostupné v Systému ASPI. ISSN 2336-517X.

<sup>33</sup> JELÍNEK, J., et al. *Trestní zákoník a trestní řád s poznámkami a judikaturou*. Praha: Leges, 2020. s. 63. ISBN 978-80-7502-395-7.

<sup>34</sup> JELÍNEK, J., et al. *Trestní zákoník a trestní řád s poznámkami a judikaturou*. Praha: Leges, 2020. s. 63. ISBN 978-80-7502-395-7.

<sup>35</sup> PAVELKA, R., et al. *Sebeobrana*. Praha: Ikar, 2015. s. 108. ISBN 978-80-249-2800-5.

závažnější než ten, který zájmu chráněného trestním zákonem hrozil. Z tohoto vyplývá, že zájem, který je obětován při jednání v krajní nouzi, nesmí dosahovat oproti ohroženému zájmu stejného významu nebo většího významu. Pro tento důvod je při zjišťování, zda se jedná o krajní nouzi, nutné postupovat individuálně dle veškerých okolností případu.<sup>36</sup>

Poslední podmínkou této okolnosti vylučující protiprávnost je, že ji nelze uplatnit u osob, které jsou povinny nebezpečí snášet. Tato povinnost je osobám ukládána zvláštními právními předpisy. Jako takové osoby si můžeme představit např. policisty, hasiče, celníky nebo také lékaře.<sup>37</sup>

Z textu plyne, že v případě, kdy nedojde ke splnění všech zmíněných podmínek, nebude se jednat o krajní nouzi.

## 4.2 Nutná obrana

Ustanovení § 29 trestního zákoníku definuje nutnou obranu jako „*Čin jinak trestný, kterým někdo odvrací přímo hrozící nebo trvajících útok na zájem chráněný trestním zákonem, není trestným činem. Nejde o nutnou obranu, byla-li obrana zcela zjevně nepřiměřená způsobu útoku.*“.<sup>38</sup>

Nutnou obranu je možné vnímat jako právo bránit se nechtěnému napadení zájmu chráněného trestním zákonem. S tímto souvisí fakt, že každý se svobodně rozhoduje, zda toto právo v případě potřeby využije či nikoli. Z tohoto lze vyvodit, že nelze komukoli přikázat, aby útok strpěl.<sup>39</sup> Ke splnění podmínky nutné obrany, musí útok skutečně hrozit nebo již fakticky trvat. Nebude se tedy jednat o nutnou obranu, jestliže útok již skončil nebo byla obrana proti takovému útoku nepřiměřena takovým způsobem, že se obránce stal útočníkem.<sup>40</sup>

---

<sup>36</sup> VOČKA, V. § 28 (Krajní nouze). In DRAŽDÍK, A., et al. *40/2009 Sb. Trestní zákoník: Komentář* [Systém ASPI] Praha: Wolters Kluwer [cit. 2023.12.08.] ASPI\_ID KO40\_2009CZ. Dostupné v Systému ASPI. ISSN 2336-517X.

<sup>37</sup> VOČKA, V. § 28 (Krajní nouze). In DRAŽDÍK, A., et al. *40/2009 Sb. Trestní zákoník: Komentář* [Systém ASPI] Praha: Wolters Kluwer [cit. 2023.12.08.] ASPI\_ID KO40\_2009CZ. Dostupné v Systému ASPI. ISSN 2336-517X.

<sup>38</sup> JELÍNEK, J., et al. *Trestní zákoník a trestní řád s poznámkami a judikaturou*. Praha: Leges, 2020. s. 64. ISBN 978-80-7502-395-7.

<sup>39</sup> PAVELKA, R., et al. *Sebeobrana*. Praha: Ikar, 2015. s. 108. ISBN 978-80-249-2800-5

<sup>40</sup> JELÍNEK, J., et al. *Trestní zákoník a trestní řád s poznámkami a judikaturou*. Praha: Leges, 2020. s. 64. ISBN 978-80-7502-395-7.

Útok je chápán jako úmyslné protiprávní jednání člověka, které je pro společnost škodlivé, a které vykazuje znaky trestného činu nebo přestupku. Takové jednání může být jednáním komisivním, tzn. konáním, nebo omisivně, tj. opomenutím. Jednání v nutné obraně není možné pokládat za útok, proto proti tomuto není možné užít institut nutné obrany. Není přípustné, aby se pachatel násilného trestného činu, který svým protiprávním jednáním vyvolal nutnou obranu poškozeného, dovolával nutné obrany v případě ochrany své tělesné integrity proti intenzivní obraně.<sup>41</sup>

Jednání v mezích nutné obrany s sebou nese právní důsledky, a to nejen beztrestnost, kdy dochází k vyloučení trestnosti, ale také oprávněnost k takovému jednání, což s sebou nese vyloučení protiprávnosti. Na základě těchto právních důsledků není přípustné, aby takové jednání bylo kvalifikováno jako trestný čin nebo přestupek, neboť je zde absence vzniku občanskoprávní odpovědnosti za škodu, která během jednání v nutné obraně vznikla. Nezbytné ovšem je zhodnotit veškeré okolnosti, na jejichž základě je nutná obrana posuzována a zhodnotit je tak, aby bylo pečlivě zjištěno, zda útok přímo hrozil nebo trval, zda obrana byla směřována proti útočníkovi nebo zda se nejednalo o obranu zcela zjevně nepřiměřenou způsobu útoku.<sup>42</sup>

Výjimka beztrestnosti a vyloučení trestnosti se vztahuje na putativní obranu, což je taková obrana, která byla vedena proti domnělému, fakticky neexistujícímu, útoku. Putativní obrana je posuzována dle ustanovení vztahujících se ke skutkovému omylu a bude brána jako omyl pozitivní, kdy bude vyloučena trestní odpovědnost za trestný čin zaviněný úmyslně a za trestný čin, který byl spáchaný z vědomé nedbalosti. Jedinou přípustnou možností je tedy trestní odpovědnost za trestný čin, který byl zaviněn z nedbalosti nevědomé.<sup>43</sup> O nutnou obranu se též bude jednat, jestliže bude docházet k jednání, kterým někdo odvrací přímo hrozící nebo trvajících útok, který je veden proti jiné osobě a její tělesné integritě.<sup>44</sup>

---

<sup>41</sup> VOČKA, V. § 29 (Nutná obrana). In DRAŽDÍK, A., et. al. *40/2009 Sb. Trestní zákoník: Komentář* [Systém ASPI] Praha: Wolters Kluwer [cit. 2023.12.09.] ASPI\_ID KO40\_2009CZ. Dostupné v Systému ASPI. ISSN 2336-517X.

<sup>42</sup> VOČKA, V. § 29 (Nutná obrana). In DRAŽDÍK, A., et. al. *40/2009 Sb. Trestní zákoník: Komentář* [Systém ASPI] Praha: Wolters Kluwer [cit. 2023.12.09.] ASPI\_ID KO40\_2009CZ. Dostupné v Systému ASPI. ISSN 2336-517X.

<sup>43</sup> VOČKA, V. § 29 (Nutná obrana). In DRAŽDÍK, A., et. al. *40/2009 Sb. Trestní zákoník: Komentář* [Systém ASPI] Praha: Wolters Kluwer [cit. 2023.12.09.] ASPI\_ID KO40\_2009CZ. Dostupné v Systému ASPI. ISSN 2336-517X.

<sup>44</sup> JELÍNEK, J., et al. *Trestní zákoník a trestní řád s poznámkami a judikaturou*. Praha: Leges, 2020. s. 65. ISBN 978-80-7502-395-7.

Zda obrana byla přiměřená, je nutné posoudit dle veškerých okolností případu nutné obrany. Není možné, aby bylo stanovisko k tomuto vydáno jen na základě faktu, že se obránce bránil se zbraní. Pokud obránce zbraň užije proti takovému útočníkovi, který zbraní v daný okamžik nedisponuje, neznamená to, že se jedná o obranu zcela zjevně nepřiměřenou způsobu útoku.<sup>45</sup>

### 4.3 Oprávnění použití zbraně

Další důležitou okolností vylučující protiprávnost je dle ustanovení § 32 trestního zákoníku oprávnění použití zbraně, které je tímto ustanovením a zní „*Trestný čin nespáchá, kdo použije zbraně v mezích stanovených jiným právním předpisem.*“.

Oprávnění použití zbraně je další z okolností vylučující protiprávnost. Zbraň sama o sobě způsobuje účinnější nejen útok, ale také obranu. Podmínky použití zbraně jsou obsaženy v různých právních předpisech a nejsou jednotně upraveny trestním zákoníkem. Takovým právním předpisem je například zákon č. 17/2012 Sb., o Celní správě České republiky, který obsahuje taxativní výčet situací, za kterých je celník oprávněn zbraň použít. Jednotlivé zákonné předpisy stanoví, co se zbraní rozumí, neboť definice tohoto pojmu není jednotná. Odkazuje-li zvláštní předpis na ustanovení o krajní nouzi či nutné obraně, musejí být splněny podmínky, které ukládá trestní zákoník.

### 4.4 Okolnosti vylučující protiprávnost Slovenské republiky

Právní úprava okolností vylučující protiprávnost Slovenské republiky, které jsou upraveny zákonem č. 300/2005 Z. z. trestný zákon, se od té české nepatrně odlišují. Co se krajní nouze týče, uvedený zákon ji upravuje v ustanovení § 24 a zní „*Čin inak trestný, ktorým niekto odvracia nebezpečenstvo priamo hroziace záujmu chránenému týmto zákonom, nie je trestným činom. Nejde o krajnú núdzu, ak bolo možné nebezpečenstvo priamo hroziace záujmu chránenému týmto zákonom za daných okolností odvrátiť inak alebo ak spôsobený následok je zjavne závažnejší ako ten, ktorý hrozil. Rovnako nejde o krajnú núdzu, ak ten, komu nebezpečenstvo priamo hrozilo, bol podľa všeobecne záväzného právneho predpisu povinný ho znášať.*“<sup>46</sup> Nijak se od české úpravy neodlišuje.

---

<sup>45</sup> JELÍNEK, J., et al. *Trestní zákoník a trestní řád s poznámkami a judikaturou*. Praha: Leges, 2020. s. 65. ISBN 978-80-7502-395-7.

<sup>46</sup> 300/2005 Z. z. *Trestný zákon*. [online]. Úrad vlády Slovenskej republiky: 2023. [cit. 2024.01.03] Dostupné z <https://www.slov-lex.sk/pravne-predpisy/SK/ZZ/2005/300/>.



Následující ustanovení § 25 se týká nutné obrany, která je definována v prvním a druhém odstavci shodně, jako v ustanovení § 29 zákona č. 40/2009 Sb., trestní zákoník. Odlišná je až ve svém třetím a čtvrtém odstavci, které zní „*Ten, kto odvracia útok spôsobom uvedeným v odseku 2, nebude trestne zodpovedný, ak konal v silnom rozrušení spôsobenom útokom, najmä v dôsledku zmätku, strachu alebo zľaknutia. Ak sa niekto vzhľadom na okolnosti prípadu mylne domnieva, že útok hrozí, nevyklučuje to trestnú zodpovednosť za čin spáchaný z nedbanlivosti, ak omyl spočíva v nedbanlivosti.*“<sup>47</sup> Podmínkou nutné obrany je tedy také jednání v silném rozrušení v důsledku útoku, a to především vznikem zmatku, strachu nebo z poděšení. Dle českého právního řádu, je psychický stav osoby řazen mezi polehčující okolnosti, které jsou vymezeny v ustanovení § 41 zákona č. 40/2009 Sb., trestní zákoník, a není vyloučena její trestní odpovědnost za trestný čin. Ve slovenském právním řádu je taková trestnost vyloučena. Do znění ustanovení, které upravuje nutnou obranu, je ve slovenské právní úpravě zahrnuta také putativní nutná obrana, a to ve čtvrtém odstavci uvedeného ustanovení. Tento institut tak, jak jej upravuje trestní právo Slovenské republiky, odpovídá v České republice omylu, a to omylu pozitivnímu.

Nutná obrana, jakožto jedna z okolností vylučujících protiprávnost, které jsou obsahem trestního práva hmotného jak České republiky, tak Slovenské republiky, co se ochrany osoby jednající v nutné obraně týče, je zpracována lépe ve slovenském trestní právu. Každý člověk je osobnost a tu je možné definovat jako neustále se měnící psychické a fyzické rozpoložení jedince v závislosti na působení okolních jevů. Je tedy naprosto zřejmé, že každý jedinec bude na útok reagovat v závislosti na vrozený pud sebezáchovy, který osobně vnímám jako velmi silného činitele.

---

<sup>47</sup> 300/2005 Z. z. *Trestný zákon*. [online]. Úrad vlády Slovenskej republiky: 2023. [cit. 2024.01.03] Dostupné z <https://www.slov-lex.sk/pravne-predpisy/SK/ZZ/2005/300/>.

## 5 POUŽITÍ DONUCOVACÍCH PROSTŘEDKŮ A ZBRANĚ

Celní správa České republiky je dle ustanovení § 1 zákona o CS ČR zařazena mezi ozbrojené bezpečnostní sbory. Z takového označení vyplývá předpoklad výkonu veřejné správy plněním úkolů nesoucí bezpečnostní charakter, a to s možností použití donucovacích prostředků a zbraně. Donucovací prostředky může celník oprávněně použít při služebním zákroku za splnění podmínek, pro které je možné donucovací prostředky použít.<sup>48</sup> Vyjma dodržení všech stanovených podmínek je základním předpokladem také dodržení zásady přiměřenosti, která je vyjádřena v ustanovení § 19 zákona o CS ČR. Tato zásada je základní zásadou při jakémkoli postupu celníka a je nutné ji proto chápat jako základní právní rámec i při použití donucovacích prostředků celníkem.<sup>49</sup>

V prvním odstavci ustanovení § 44 zákona o CS ČR jsou donucovací prostředky taxativně vymezeny jako hmaty, chvaty, údery a kopy, slzotvorný, elektrický nebo jiný obdobně dočasně zneschopňující prostředek, obušek nebo jiný úderný prostředek, pouta, služební pes, technické prostředky k zabránění odjezdu vozidla, zastavovací pás a jiné prostředky k nucenému zastavení vozidla, úder střelnou zbraní, hrozba namířenou střelnou zbraní, varovný výstřel, zásahová výbuška, prostředek k zamezení prostorové orientace a vytlačování vozidlem.<sup>50</sup>

### 5.1 Donucovací prostředky

Nejen příslušníci odd. 62 Mobilního dohledu, ale i jiné celní orgány provádějí tzv. asistenční činnost v rámci spolupráce s orgány veřejné moci. Asistenční činností je rozuměna podpora poskytovaná jinému celnímu orgánu, orgánu finanční správy, Ministerstvu financí nebo Úřadu pro zastupování státu ve věcech majetkových, a to na základě žádosti těchto orgánů a v rozsahu, který je nezbytný pro výkon jejich působnosti. Nejčastější formou poskytování asistenční činnosti je zajištění ochrany osob a majetku a zajištění udržení veřejného pořádku. Použití donucovacích prostředků při zajišťování veřejného pořádku je v uvedeném rozsahu limitováno. Veřejný pořádek, jakožto předmět zájmu ochrany, se kterým je zákonem stanovena možnost použití

---

<sup>48</sup> JAREŠOVÁ, J., et al. § 1 (Orgány Celní správy České republiky). In JAREŠOVÁ, J., et. al. *17/2012 Sb. Zákon o Celní správě České republiky: Komentář* [Systém ASPI] Praha: Wolters Kluwer [cit. 2023.10.25]. ASPI\_ID KO17\_2012CZ. Dostupné v Systému ASPI. ISSN 2336-517X.

<sup>49</sup> JAREŠOVÁ, J., et al. § 44 (Donucovací prostředky). In JAREŠOVÁ, J., et. al. *17/2012 Sb. Zákon o Celní správě České republiky: Komentář* [Systém ASPI] Praha: Wolters Kluwer [cit. 2023.10.25]. ASPI\_ID KO17\_2012CZ. Dostupné v Systému ASPI. ISSN 2336-517X.

<sup>50</sup> JAREŠOVÁ, J., et al. § 44 (Donucovací prostředky). In JAREŠOVÁ, J., et. al. *17/2012 Sb. Zákon o Celní správě České republiky: Komentář* [Systém ASPI] Praha: Wolters Kluwer [cit. 2023.10.25]. ASPI\_ID KO17\_2012CZ. Dostupné v Systému ASPI. ISSN 2336-517X.

donucovacích prostředků, je zajišťován v místnostech nebo prostorech užívaných celními orgány, orgány finanční správy, Ministerstvem financí nebo Úřadu pro zastupování státu ve věcech majetkových. Dalším prostorem, kde je možné použití donucovacích prostředků za účelem zajištění veřejného pořádku je celní prostor. Tímto rozumíme stanovené území, které je určené k provádění celních řízení. Veřejný pořádek je chápán jako souhrn pravidel chování upravených právními i jinými normami, které společnost pro dané místo a čas vyžaduje. K narušení veřejného pořádku dojde v situaci, kdy budou porušeny konkrétní právní předpisy, které chování osob v určeném místě upravují anebo pokud se osoba bude chovat neuctivě, urážlivě nebo neukázněně a takové chování bude neslučitelné s obecně přijatými morálními normami ve společnosti. Mezi další předměty zájmu ochrany, se kterým je zákonem spojena možnost použití donucovacích prostředků, je bezpečnost osob, majetku a samotného celníka.<sup>51</sup>

Před samotným použitím donucovacího prostředku musí celník situaci zhodnotit a použít takový donucovací prostředek, kterým dosáhne účelu sledovaného služebním zákrokem. Volí tedy takový donucovací prostředek, který je potřebný k překonání odporu osoby, proti které zakročuje a takové použití nesmí být zjevně nepřiměřené, aby nebyla porušena zásada přiměřenosti. Stejně tak razance donucovacího prostředku musí odpovídat intenzitě a charakteru protiprávního jednání osoby, vůči níž je služební zákrok směřován.<sup>52</sup>

### **5.1.1 Hmaty, chvaty, údery a kopy**

Charakteristické pro uvedenou skupinu donucovacích prostředků je to, že celník využívá výhradně svého těla, aniž by byl použit jiný donucovací prostředek.

Hmaty a chvaty tvoří znehybňující techniky, jako jsou úchopy a držení, porazy, přehozy a páky. Systém hmatů, jinak řečeno pák, je jeden z hlavních způsobů, kterým lze odzbrojit a přemoci agresora. Páka je aplikována zpravidla na dlouhé kosti, kdy ohniskem páčení je kloub a následným tahem směrem proti pohybu klouby je dosahováno správného účinku. Protože osoba, které je hmat prováděn, se v důsledku jí působené bolesti podvoluje dalším výzvám celníka, hrají hmaty významnou roli při

---

<sup>51</sup> JAREŠOVÁ, J., et al. § 44 (Donucovací prostředky). In JAREŠOVÁ, J., et al. *17/2012 Sb. Zákon o Celní správě České republiky: Komentář* [Systém ASPI] Praha: Wolters Kluwer [cit. 2023.10.25]. ASPI\_ID KO17\_2012CZ. Dostupné v Systému ASPI. ISSN 2336-517X.

<sup>52</sup> JAREŠOVÁ, J., et al. § 44 (Donucovací prostředky). In JAREŠOVÁ, J., et al. *17/2012 Sb. Zákon o Celní správě České republiky: Komentář* [Systém ASPI] Praha: Wolters Kluwer [cit. 2023.10.25]. ASPI\_ID KO17\_2012CZ. Dostupné v Systému ASPI. ISSN 2336-517X.

poutání nebo během vyváděcích technik, kdy je potřeba např. již spoutanou osobu vyvést z místnosti.<sup>53</sup> Jestliže osoba, proti níž je veden služební zákrok, je ozbrojena, mohou být páky využity pro její odzbrojení. Jak již bylo uvedeno, pákou je působena bolest, přičemž dojde k upuštění zbraně a zároveň je možné agresora svést na zem.<sup>54</sup> Chvaty, jinak řečeno přehozy nebo strhy, mají velký význam pro vychýlení agresora a jeho následné svedení na zem pro odzbrojení nebo poutání.<sup>55</sup>

Údery a kopy jsou považovány za nejtvrďší využití lidského těla. Údery se používají nejčastěji jako protiúdery při obraně s krytem, kdy si celník např. rukou kryje hlavu. Přestože jsou údery oproti kopům jen na krátkou vzdálenost, jsou nezbytnými v boji i na středně krátkou vzdálenost.<sup>56</sup> Techniky kopu jsou nejvýhodnější pro obranu beze zbraní, kdy jde především o zastavení agresora.<sup>57</sup>

### **5.1.2 Slzotvorný, elektrický nebo jiný obdobně dočasně zneschopňující prostředek**

Mezi tyto donucovací prostředky patří takové, které mají nesmrtící účinek a zasaženou osobu jen dočasně paralyzují. Použití donucovacích prostředků spadající do této kategorie nepředpokládá zanechání trvalých následků, zranění či usmrcení zasažené osoby. Právě tato vlastnost je odlišuje od ostatních donucovacích prostředků, které smrtící účinek mít mohou.<sup>58</sup>

Slzotvorné prostředky jsou charakteristické především tím, že na objekt působí prostřednictvím dráždivých neboli slzotvorných látek, čímž zasaženou osobu do jisté míry paralyzují. Celní správa České republiky využívá obranný sprej se svítilnou Police Tornado od výrobce ESP Product, s.r.o. Jedná se o obranný sprej, který je na nádobce oválného tvaru s účinnou látkou doplněn hlavicí, která je navíc osazena bílou LED diodou. Tato celá část je chráněna krycím víčkem, aby nedošlo k nechtěné aplikaci dráždivé látky. Během obrany je důležité co nejpřesněji zasáhnout obličej útočnicka

---

<sup>53</sup> MATRAS, A. *Sebeobrana*. Praha: Naše vojsko, 1956. s. 39.

<sup>54</sup> SDE-OR, I., YANILOV, E. *KRAV MAGA, umění čelit ozbrojenému útočníkovi*. Praha: Naše vojsko, 2010. s. 23. ISBN 80-206-0689-0.

<sup>55</sup> MATRAS, A. *Sebeobrana*. Praha: Naše vojsko, 1956. s. 39.

<sup>56</sup> NÁCHODSKÝ, Z. *Učebnice sebeobrany pro každého*. Praha: Futura a.s., 1992. s., 104. ISBN 80-85523-01-09

<sup>57</sup> NÁCHODSKÝ, Z. *Učebnice sebeobrany pro každého*. Praha: Futura a.s., 1992. s. 104 ISBN 80-85523-01-09

<sup>58</sup> JAREŠOVÁ, J., et al. § 44 (Donucovací prostředky). In JAREŠOVÁ, J., et al. *17/2012 Sb. Zákon o Celní správě České republiky: Komentář* [Systém ASPI] Praha: Wolters Kluwer [cit. 2023.10.25]. ASPI\_ID KO17\_2012CZ. Dostupné v Systému ASPI. ISSN 2336-517X.

a jako zaměřovač místa dopadu dráždivé látky je možné využít právě tuto svítilnu, která útočnicka zároveň oslepí. Aby nedocházelo při aplikaci k rozptýlení dráždivé látky vlivem i mírného větru, má výstřik charakter paprsku a dostřik je efektivní až na vzdálenost 4 metrů. Výhodou slzotvorného prostředku je tedy fakt, že jej lze využít na určitou vzdálenost, je velmi účinný při jeho správném použití a nezpůsobuje trvalé následky.<sup>59</sup> Dráždivá nehořlavá látka obsažena ve zmiňovaném slzotvorném prostředku je účinná dle certifikace v rozmezí teplot od – 20 °C do + 50 °C.<sup>60</sup>

### 5.1.3 Obušek nebo jiný úderný prostředek

Obuškem nebo jiným úderným prostředkem je rozuměn nástroj, který je určený především k vedení tupého úderu. Jiným úderným prostředkem je myšlen jakýkoli předmět, který je možné použít k vedení úderu. Výjimku tvoří zbraň, neboť úder střelnou zbraní je samostatným donucovacím prostředkem.<sup>61</sup> Obušek je považován za nejúčinnější donucovací prostředek, a to za předpokladu splnění určitých podmínek. Využívá se pro překonání odporu a donucení ke splnění právních povinností a také k obraně celníka při jeho fyzickém napadení. Důležité je zmínit, že je určený především k úderům na lehce zranitelná místa na lidském těle, kde nejsou důležité životní orgány. Je zakázáno vést údery na hlavu, krk, hrudník, břicho, ledviny a genitálie.<sup>62</sup>

Celní správou České republiky je jako obušek používán teleskopický obušek, blíže kalený teleskopický obušek vyráběný společností ESP Product, s.r.o. Teleskopické obušky vyráběné z kaleného materiálu jsou určeny především pro profesionální použití v konfliktních situacích. Charakteristické jsou u těchto teleskopických obušků jejich fyzikální a mechanické vlastnosti, které jsou kvalitou oproti nekaleným teleskopickým obuškům téměř nesrovnatelné. Tvrzení teleskopů brání jejich deformaci při velmi silných úderech. Složen je ze tří ocelových částí, které jsou zasunuty do sebe, kdy nejmenší část obušku je zasunuta ostatními částmi až do koncovky, kde je jištěna pojistkou proti samovolnému rozložení. Rozložení do plné délky lze dosáhnout prudkým švihem, během čehož dojde k zaseknutí všech částí do sebe, neboť je jejich tvar kuželovitý. Jeho zasunutí

---

<sup>59</sup> NOVOTNÝ, T. *Nesmrtící zbraně a další technické prostředky*. Praha: Euromedia Group, a.s., 2021.s. 93. ISBN 978-80-242-7418-8.

<sup>60</sup> *Sprejová svítilna TORNADO (obrný sprej se svítilnou)*. [online] ESP Products, s.r.o.: 1992–2023. [cit. 2023.10.25] Dostupné z <http://www.euro-security.info/cs/>.

<sup>61</sup> JAREŠOVÁ, J., et al. § 44 (Donucovací prostředky). In JAREŠOVÁ, J., et al. *17/2012 Sb. Zákon o Celní správě České republiky: Komentář* [Systém ASPI] Praha: Wolters Kluwer [cit. 2023.10.25]. ASPI\_ID KO17\_2012CZ. Dostupné v Systému ASPI. ISSN 2336-517X.

<sup>62</sup> NOVOTNÝ, T. *Nesmrtící zbraně a další technické prostředky*. Praha: Euromedia Group, a.s., 2021.s. 21. ISBN 978-80-242-7418-8.

je prováděno volným úderem kolmo k tvrdé podložce.<sup>63</sup> Rukojeť je tvořena speciálně tvarovaným gumovým materiálem, který je protiskluzový s hrubým povrchem. Tento výrazně snižuje riziko vytržení nebo vyklouznutí teleskopického obušku z ruky. Ve svém složeném tvaru je teleskopický obušek velmi skladný a je příslušníky odd. 62 Mobilního dohledu nošen na taktickém opasku v otočném pouzdře pro teleskop. Pouzdro je navrženo tak, aby do něho bylo možné odložit teleskopický obušek také v jeho otevřeném stavu.<sup>64</sup>

Tento prostředek je možné využít také pro jiné služební úkony, neboť je možné na teleskopický obušek nainstalovat příslušenství, mezi které se řadí např. zrcátko pro kontrolu špatně přístupných prostorů. Vzhledem k odolnosti vůči poškození je možné takový obušek využít také v případech, kdy je nutné překonat překážku, kterou může být okno automobilu nebo dveře.<sup>65</sup>

#### 5.1.4 Pouta

Pouty se rozumí jakýkoli prostředek sloužící k poutání, který umožňuje omezení pohybu osoby. Jedná se především o kovová tzv. zaklapávací pouta s řetízkem nebo kloubovým mechanismem, dalším prostředkem k poutání jsou plastová nebo textilní pouta. V situacích, kdy počet poutacích prostředků neodpovídá počtu osob, je povoleno využít také improvizovaný poutací prostředek v podobě pevného lana a jakýkoli jiný vhodný prostředek umožňující omezení volného pohybu osob.<sup>66</sup>

Kovová pouta, která příslušníci celní správy využívají, jsou vyrobena z nerezové oceli, která je velmi odolná a zdravotně nezávadná. Pohyblivé části pout je možné uzamknout pomocí mechanismu, kterým jsou pouta opatřena. Jejich uzamčení brání dalšímu pohybu těchto částí a v důsledku toho nemůže dojít k pevnějšímu sevření pout. Tyto zámky také slouží jako ochrana proti nežádoucí manipulaci ze strany spoutané osoby, která se může pokoušet pouta odemknout jiným předmětem než tím, který je pro takový účel určen. Uzamykání pout se provádí klíčkem, kterým je možné pouta také odemknout. Odemykání neuzamčených pout se provádí jedním otočením klíčku v otvoru pro jejich uvolnění. Pokud se po otočení klíčku daná část pout neodemkne, je potřeba

---

<sup>63</sup> NOVOTNÝ, T. *Nesmrtící zbraně a další technické prostředky*. Praha: Euromedia Group, a.s., 2021.s. 21–22. ISBN 978-80-242-7418-8.

<sup>64</sup> *Kalený teleskopický obušek*. [online] ESP Products, s.r.o.: 1992–2023. [cit. 2023.10.25] Dostupné z <http://www.euro-security.info/cs/>.

<sup>65</sup> NOVOTNÝ, T. *Nesmrtící zbraně a další technické prostředky*. Praha: Euromedia Group, a.s., 2021.s. 26. ISBN 978-80-242-7418-8.

<sup>66</sup> JAREŠOVÁ, J., et al. § 44 (Donucovací prostředky). In JAREŠOVÁ, J., et al. *17/2012 Sb. Zákon o Celní správě České republiky: Komentář* [Systém ASPI] Praha: Wolters Kluwer [cit. 2023.10.25]. ASPI\_ID KO17\_2012CZ. Dostupné v Systému ASPI. ISSN 2336-517X.

klíčkem otočit v druhém směru. Druhá část pout je následně odemkávána otočením klíčku v opačném směru než pouto první, neboť zámkový mechanismus pout je zrcadlově převrácený. V případě, kdy byla pouta zamčena a je potřeba tzv. dvojité odemknutí, je zapotřebí otočit klíčkem v každém otvoru pro odemčení v obou směrech. Po odemčení pout bude možné pohyblivou čelistí volně otáčet.<sup>67</sup>

Textilní pouta jsou tvořena polyamidovým řemínkem a dílu, který obsahuje zámkový mechanismus. Protážený řemínek dílem v jeho středu tvoří dvě smyčky. Poutání osoby se provádí nasazením jedné smyčky pout na jedno zápěstí, a to tak, že si celník nasadí tuto smyčku na vlastní zápěstí a chycením poutané osoby za prsty tuto smyčku přetáhne. Tento způsob je následně využit pro nasazení zbývající smyčky na druhé zápěstí. Přiměřeným zatažením za krátkou část řemínku je dosaženo těsného obepínání zápěstí spoutané osoby pouty. Textilní pouta je také možné zatahovat po jednotlivých nasazeních na zápěstí poutané osoby, čímž je zabráněno nechtěnému uvolnění během poutání. Tato pouta nesmí být nedostatečně přitažená, aby nevznikla hrozba úniku spoutané osoby. Pokud by byla pouta naopak příliš přitažená, může hrozit újma na zdraví spoutané osoby. Zámkový mechanismus těchto pout je pouze jednosměrný, což znamená, že je nelze roztáhnout tak, aby došlo k uvolnění řemínku. Sejmutí textilních pout se provádí výhradně řezačem, který je uzpůsobený k jejich bezpečnému přeríznutí. Řez se provádí v místě, ve kterém řemínek pout pevně neobepíná zápěstí spoutané osoby, a to táhlým pohybem.<sup>68</sup>

Samotné poutání osoby po předchozím použití jiného donucovacího prostředku je příslušníky odd. 62 Mobilního dohledu standardně prováděno způsobem, kdy jeden celník přistupuje k osobě a druhý celník, popř. celníci, celou situaci kontrolují. Je potřeba dbát na to, aby se celníci vzájemně nedostali do takového postavení, ve kterém by mohlo dojít k míření zbraní na ostatní celníky. Osoba, které má být přiložen poutací prostředek, musí být v takové pozici, ze které nebude schopna vidět celníka, který ji bude poutací prostředek přikládat.<sup>69</sup>

Po spoutání osoby, která musí být neustále pod dohledem, je nutné provést bezpečnostní prohlídku, jejímž cílem je odhalit veškeré předměty, které má tato osoba při

---

<sup>67</sup> *Kovová policejní pouta*. [online] ESP Products, s.r.o.: 1992–2023. [cit. 2023.10.25] Dostupné z <http://www.euro-security.info/cs/>.

<sup>68</sup> *Textilní pouta*. [online] ESP Products, s.r.o.: 1992–2023. [cit. 2023.10.25] Dostupné z <http://www.euro-security.info/cs/>.

<sup>69</sup> ADAMS, J. R., et al. *Street Survival: Tactics for Armed Encounters*. Calibre Press, 1987. s. 224. ISBN 0935878009.

sobě nebo na sobě a odebrat jí je. Předměty, které má taková osoba k dispozici, mohou sloužit k odemčení pout, útěku nebo k útoku. V okolí spoutané osoby se též nesmí vyskytovat jakékoli předměty. Během odemykání pout musí celníci dbát zásad pro bezpečné rozpoutání osoby, která se může začít chovat agresivně.

### **5.1.5 Služební pes**

Zvíře pod vedením psovoda, které je vycvičeno k provedení nějaké specifické činnosti v rámci celních činností je označováno jako služební pes. Jako donucovací prostředek je služební pes použit ve chvíli, kdy dojde k fyzickému kontaktu mezi ním a osobou, proti které je služební zákrok veden. Jedná se především o situace, kdy je služební pes uvolněn z vodítka z důvodu vykonání požadované činnosti. O použití služebního psa jakožto donucovacího prostředku se nebude jednat, pokud bude služební pes využit k vyhledávání věcí, jako jsou např. tabákové výrobky nebo omamné a psychotropní látky.<sup>70</sup>

### **5.1.6 Technické prostředky k zabránění odjezdu vozidla**

Do této kategorie donucovacích prostředků patří veškeré technické prostředky, kterými je možné zabránit odjezdu vozidla. Vyjma podmínek pro použití donucovacích prostředků dle ustanovení § 44 odst. 2 zákona o CS ČR, je potřeba zmínit také ustanovení § 32 stejného zákona, které upravuje další podmínky a oprávnění celníka pro použití právě tohoto technického prostředku.<sup>71</sup> Uvedené ustanovení řeší situaci, kdy celník může použít technický prostředek k zabránění odjezdu již stojícího vozidla, které je zajištěno, odňato nebo odstaveno podle jiných právních předpisů. To celé ovšem za předpokladu, že takové vozidlo netvoří překážku na pozemních komunikacích.<sup>72</sup>

Technickými prostředky k zabránění odjezdu vozidla, která Celní správa České republiky používá, jsou bezpečnostní botičky a systém StopStick. Bezpečnostní botička se zpravidla přikládá na levé přední kolo vozidla, tedy na kolo na straně řidiče. Systém StopStick, což je pás s ostrými hroty, které v případě nežádoucího odjezdu

---

<sup>70</sup> JAREŠOVÁ, J., et al. § 44 (Donucovací prostředky). In JAREŠOVÁ, J., et al. *17/2012 Sb. Zákon o Celní správě České republiky: Komentář* [Systém ASPI] Praha: Wolters Kluwer [cit. 2023.10.25]. ASPI\_ID KO17\_2012CZ. Dostupné v Systému ASPI. ISSN 2336-517X.

<sup>71</sup> JAREŠOVÁ, J., et al. § 44 (Donucovací prostředky). In JAREŠOVÁ, J., et al. *17/2012 Sb. Zákon o Celní správě České republiky: Komentář* [Systém ASPI] Praha: Wolters Kluwer [cit. 2023.10.25]. ASPI\_ID KO17\_2012CZ. Dostupné v Systému ASPI. ISSN 2336-517X.

<sup>72</sup> JAREŠOVÁ, J., et al. § 32 (Donucovací prostředky). In JAREŠOVÁ, J., et al. *17/2012 Sb. Zákon o Celní správě České republiky: Komentář* [Systém ASPI] Praha: Wolters Kluwer [cit. 2023.10.25]. ASPI\_ID KO17\_2012CZ. Dostupné v Systému ASPI. ISSN 2336-517X.



vozidla slouží k rychlému úniku vzduchu z pneumatiky, se příkládá těsně před levé přední kolo.<sup>73</sup>

### 5.1.7 Zastavovací pás a jiné prostředky k nucenému zastavení vozidla

Jedná se o technické zařízení sloužící k nucenému zastavení vozidla. Zastavovací pás je osazen hroty, po jejichž přejetí dojde k poškození pneumatik, úniku vzduchu z takto poškozených pneumatik a řidič zájmového vozidla je tak nucen vozidlo zastavit. Zastavovací pás je umístěn do jízdní dráhy zájmového vozidla. Mimo zastavovací pás je možné využít také služební motorové vozidlo pro zahrazení cesty, stejně tak lze využít i jiný předmět pro dosažení stejného účinku. Jedná se o vytvoření překážky, kterou zájmové vozidlo nebude schopné překovat a v důsledku toho bude nuceno zastavit.<sup>74</sup>

Celní správou je využíván jako zastavovací pás tzv. terminátor. Jedná se o pevný 61 cm dlouhý pás, který je na obou stranách opatřen půl kulatým prvkem, který zajišťuje otočení tohoto prostředku do účinné pozice. Po celé délce je tento prostředek opatřen sedmi dílčími částmi, které s sebou nesou duté hroty, které slouží k zapříčinění úniku vzduchu po jejich přejetí z pneumatiky vozidla. Hroty jsou ukryty pod ochranným pouzdrem, které slouží jako bezpečnostní prvek při manipulaci.<sup>75</sup>

### 5.1.8 Úder střelnou zbraní

Protože pojem střelná zbraň není v žádných celních předpisech definován, je potřeba brát v potaz právní úpravu zákona č. 119/2002 Sb., o střelných zbraních a střelivu, zejména pak přílohu č. 1 tohoto zákona.<sup>76</sup> Zde je střelná zbraň definována jako zbraň, jejíž funkčnost je odvozena od okamžitého uvolnění energie při výstřelu, a jejíž konstrukce odpovídá požadovaným účinkům na určitou vzdálenost.<sup>77</sup> Využití tohoto donucovacího prostředku v praxi není časté a použit by byl v situaci, kdy je celníkem prováděn služební zákrok se střelnou zbraní v ruce, během kterého

---

<sup>73</sup> JAREŠOVÁ, J., et al. § 32 (Oprávnění k použití technických prostředků k zabránění objezdu vozidla) In JAREŠOVÁ, J. et al. 17/2012 Sb., *Zákon o celní správě České republiky: Komentář*. [Systém ASPI]. Wolters Kluwer [cit. 2023-10-13]. ASPI\_ID KO17\_2012CZ. Dostupné v Systému ASPI. ISSN 2336-517X.

<sup>74</sup> JAREŠOVÁ, J., et al. § 44 (Donucovací prostředky). In JAREŠOVÁ, J., et al. 17/2012 Sb. *Zákon o Celní správě České republiky: Komentář* [Systém ASPI] Praha: Wolters Kluwer [cit. 2023.10.25]. ASPI\_ID KO17\_2012CZ. Dostupné v Systému ASPI. ISSN 2336-517X.

<sup>75</sup> *Stop Stick*. [online]. Stop Stick Ltd.: 2023 [cit. 2023.11.23]. Dostupné z <http://stopstick.com/>

<sup>76</sup> JAREŠOVÁ, J., et al. § 44 (Donucovací prostředky). In JAREŠOVÁ, J., et al. 17/2012 Sb. *Zákon o Celní správě České republiky: Komentář* [Systém ASPI] Praha: Wolters Kluwer [cit. 2023.10.26]. ASPI\_ID KO17\_2012CZ. Dostupné v Systému ASPI. ISSN 2336-517X.

<sup>77</sup> ZÁRUBA, J. *Zbrojní průkaz – právní předpisy a testy ke zkoušce odborné způsobilosti*. Praha: Leges, 2017. s 132. ISBN 978-80-7502-232-5.

potřebuje překonat odpor osoby, proti které služební zákrok vede. V takové situaci pak nejsou splněny podmínky, které by umožňovaly použití jiného donucovacího prostředku, jako je hrozba namířenou střelnou zbraní, varovný výstřel nebo jiný odpovídající donucovací prostředek.<sup>78</sup>

### **5.1.9 Hrozba namířenou střelnou zbraní**

Tento donucovací prostředek má odstrašující charakter, který působí na psychiku člověka, proti kterému je hrozba namířenou střelnou zbraní použita. Využívá se v situacích, kdy nejsou naplněny podmínky pro použití donucovacího prostředku ve formě varovného výstřelu nebo použití zbraně podle ustanovení § 45 zákona o CS ČR, ale současně je možné předpokládat eskalaci situace takovým způsobem, že použití uvedených donucovacích prostředků bude relevantní. Hrozba namířenou střelnou zbraní je donucovacím prostředkem ve chvíli, kdy dojde k záměrnému namíření hlavně střelné zbraně na osobu, proti které je služební zákrok veden.

### **5.1.10 Varovný výstřel**

Jedná se o další donucovací prostředek s odstrašujícím charakterem, během kterého dochází k použití služební střelné zbraně. Stejně tak, jako hrozba namířenou střelnou zbraní, působí na psychiku člověka, vůči níž je varovný výstřel učiněn. V porovnání s hrozbou namířenou střelnou zbraní se jedná o důraznější donucovací prostředek a zákonem není vyloučeno jeho opakované použití. Zákon neukládá, jak má být varovný výstřel veden, ale podstatné je to, zda je střela mířena na osobu či nikoli. Pokud by střela byla během použití tohoto donucovacího prostředku mířena na osobu, proti které je zakročováno, bude se jednat o použití zbraně ve smyslu ustanovení § 45 zákona o CS ČR, a to i v situaci, kdy taková osoba nebude střelou zasažena.<sup>79</sup>

---

<sup>78</sup> JAREŠOVÁ, J., et al. § 44 (Donucovací prostředky). In JAREŠOVÁ, J., et al. *17/2012 Sb. Zákon o Celní správě České republiky: Komentář* [Systém ASPI] Praha: Wolters Kluwer [cit. 2023.10.26]. ASPI\_ID KO17\_2012CZ. Dostupné v Systému ASPI. ISSN 2336-517X.

<sup>79</sup> JAREŠOVÁ, J., et al. § 44 (Donucovací prostředky). In JAREŠOVÁ, J., et al. *17/2012 Sb. Zákon o Celní správě České republiky: Komentář* [Systém ASPI] Praha: Wolters Kluwer [cit. 2023.10.26]. ASPI\_ID KO17\_2012CZ. Dostupné v Systému ASPI. ISSN 2336-517X.

### 5.1.11 Zásahová výbuška

Zásahovou výbušku lze charakterizovat jako speciální předmět, který svými pyrotechnickými iniciacemi krátkodobě působí na lidské smysly, a to světelnými a zvukovými efekty, které mohou být různé intenzity.<sup>80</sup>

### 5.1.12 Prostředek k zamezení prostorové orientace

Jedná se o donucovací prostředek, jehož cílem je zakrýt smyslové orgány zraku a sluchu, což vede k významnému omezení prostorové orientace osoby, proti níž byl tento donucovací prostředek použit.<sup>81</sup>

### 5.1.13 Vytlačování vozidlem

Tento specifický donucovací prostředek, během kterého je použito služební motorové vozidlo, popř. více vozidel k usměrnění pohybu osob, kdy účelem je přinutit větší počet osob k opuštění určitého zájmového prostoru. Vytlačování vozidlem se provádí prostřednictvím velmi pomalu jedoucího vozidla, proti kterému jsou osoby nuceny ustupovat. Použití tohoto donucovacího prostředku je typický u služebních zákroků s jednotným velením.<sup>82</sup>

## 5.2 Použití zbraně

Zákon č. 17/2012 Sb., o Celní správě České republiky opravňuje celníka použít zbraň a stanovuje podmínky pro její použití. Z ustanovení § 45 odst. 2 uvedeného zákona vyplývá, že zbraň je pro účel ustanovení § 45 odst. 1 definována jako střelná zbraň včetně střeliva a doplňků zbraně, bodná a sečná zbraň, speciální výbušný předmět, průlomový pyrotechnický prostředek a speciální náloživo. Aby tak došlo k naplnění zmíněného pojmu je nezbytné, aby zbraň byla použita k účelu, k jakému byla výrobcem zkonstruována a určena. V případě, že bude zbraň použita k jinému účelu, nebude se jednat o použití zbraně ve smyslu ustanovení § 45, ale půjde o použití donucovacích prostředků v souladu s ustanovením § 44 odst. 1 písm. h) až j), půjde tedy o úder střelnou zbraní, hrozbu namířenou střelnou zbraní a varovný výstřel. Mezi použitím zbraně

---

<sup>80</sup> JAREŠOVÁ, J., et al. § 44 (Donucovací prostředky). In JAREŠOVÁ, J., et al. *17/2012 Sb. Zákon o Celní správě České republiky: Komentář* [Systém ASPI] Praha: Wolters Kluwer [cit. 2023.10.26]. ASPI\_ID KO17\_2012CZ. Dostupné v Systému ASPI. ISSN 2336-517X.

<sup>81</sup> JAREŠOVÁ, J., et al. § 44 (Donucovací prostředky). In JAREŠOVÁ, J., et al. *17/2012 Sb. Zákon o Celní správě České republiky: Komentář* [Systém ASPI] Praha: Wolters Kluwer [cit. 2023.10.26]. ASPI\_ID KO17\_2012CZ. Dostupné v Systému ASPI. ISSN 2336-517X.

<sup>82</sup> JAREŠOVÁ, J., et al. § 44 (Donucovací prostředky). In JAREŠOVÁ, J., et al. *17/2012 Sb. Zákon o Celní správě České republiky: Komentář* [Systém ASPI] Praha: Wolters Kluwer [cit. 2023.10.26]. ASPI\_ID KO17\_2012CZ. Dostupné v Systému ASPI. ISSN 2336-517X.

k účelu, ke kterému byla určena a jinému účelu je z právního hlediska významný rozdíl, který může způsobit závažné následky při následném hodnocení postupu celníka příslušnými orgány.

Zákon č. 17/2012 Sb., o Celní správě České republiky ve svém ustanovení § 45 odst. 1 taxativně vymezuje situace, kdy je celník oprávněn použít zbraň, a to takto

*„a) v případě nutné obrany nebo v krajní nouzi,*

*b) jestliže se nebezpečný pachatel, proti němuž zakročuje, na jeho výzvu nevzdá nebo se zdráhá opustit svůj úkryt,*

*c) nelze-li jinak překonat aktivní odpor směřující ke zmaření jeho závažného služebního zákroku,*

*d) aby zamezil útěku nebezpečného pachatele, jehož nemůže jiným způsobem zadržet,*

*e) aby odvrátil nebezpečný útok, který ohrožuje chráněný objekt orgánů celní správy nebo objekt ministerstva, orgánů finanční správy nebo Úřadu pro zastupování státu ve věcech majetkových, v nichž orgány celní správy zabezpečují dodržování veřejného pořádku, po marné výzvě, aby bylo upuštěno od tohoto útoku,*

*f) aby přinutil k zastavení dopravního prostředku, jehož řidič na opětovnou výzvu nebo znamení dané podle jiného právního předpisu nezastaví a nelze-li jej zastavit jiným způsobem,*

*g) aby zneškodnil zvíře bezprostředně ohrožující život nebo zdraví osob nebo bezprostředně ohrožující život a zdraví jiných zvířat,*

*h) když osoba, proti níž byl použit donucovací prostředek hrozby namířenou střelnou zbraní nebo donucovací prostředek varovný výstřel, neuposlechne příkazů celníka směřujících k zajištění bezpečnosti jeho vlastní nebo jiné osoby.“<sup>83</sup>*

Použití zbraň je celník oprávněn v případech nutné obrany nebo krajní nouze. Právní úprava klade vyšší požadavky na jednání celníka v takových situacích. V souvislosti s tímto má celník povinnost učinit odpovídající výzvy, jestliže to okolnosti služebního zákroku dovolují. Vyjma tohoto je celník povinen respektovat zásadu přiměřenosti a subsidiarity, která připouští použití zbraně za okolností, za kterých by použití donucovacích prostředků bylo zjevně neúčinné. Tyto podmínky jsou odpovídající

---

<sup>83</sup> JAREŠOVÁ, J., et al. § 45 (Použití zbraně). In JAREŠOVÁ, J., et al. *17/2012 Sb. Zákon o Celní správě České republiky: Komentář* [Systém ASPI] Praha: Wolters Kluwer [cit. 2023.10.26]. ASPI\_ID KO17\_2012CZ. Dostupné v Systému ASPI. ISSN 2336-517X.

postavení celníka jakožto úřední osoby, která reprezentuje stát při výkonu úřední moci. Na základě postavení, jakožto úřední osoby je celníkovi přiznána vyšší právní ochrana ustanovením § 325 zákona č. 40/2009 Sb., trestní zákoník.<sup>84</sup>

V případě, kdy se nebezpečný pachatel, proti němuž celník zakročuje, na jeho výzvu nevzdá nebo se zdráhá opustit svůj úkryt, musí být pro použití zbraně naplněny kumulativně dvě podmínky, a to existence nebezpečného pachatele a odmítání takového pachatele se na výzvu celníka vzdát a dále sečkat ve svém úkrytu. Z hlediska praxe je určení, zda se jedná o nebezpečného pachatele poměrně obtížné. Potřebné je znát, jaké znaky musí osoba naplňovat, aby ji bylo možné označit jako nebezpečného pachatele. Na rozdíl od trestních předpisů, ve kterých je definice pojmu pachatele takřka precizní, zákon o celní správě žádnou takovou definici ve svých ustanovení neobsahuje a není možné, aby definice pojmu pachatele byla mechanicky převzata pro účely ustanovení upravující použití zbraně. Důležité je si také uvědomit, že samotným použitím zbraně proti pachateli vzniká předpoklad, že s vysokou mírou pravděpodobnosti dojde k jeho zranění nebo usmrcení. Je tedy zcela nezbytné, aby jednání pachatele dosáhlo takové intenzity, že bude nebezpečný pro společnost. Za nebezpečného pachatele poté můžeme označit osobu, která svým jednáním bude představovat ohrožení života nebo závažného ohrožení zdraví jiných osob anebo značných majetkových hodnot, kdy eliminace takto jednajících osoby bude nezbytná pro ochranu veřejného zájmu. V případě, kdy na výzvu celníka pachatel odmítá opustit svůj úkryt, je naplněna podmínka druhá. Za úkryt je z obecného hlediska považováno cokoli, co celníkovi brání v pozorování pachatele a jeho postavení je tak výrazně sníženo, což zvyšuje riziko útoku ze strany pachatele.<sup>85</sup>

Pokud nelze překonat aktivní odpor jinak, a to donucovacími prostředky, a směřuje ke zmaření jeho závažného služebního zákroku, je celník oprávněn použít zbraň. V reálném světě se může jednat o jednání vykazující znaky aktivního odporu jedné osoby nebo více osob, které tímto budou bránit jinou osobu, vůči níž služební zákrok směřuje a z tohoto důvodu nebude možné služební zákrok dokončit. Závažným služebním zákrokem je rozuměn takový zákrok, jehož nesplnění bude

---

<sup>84</sup> JAREŠOVÁ, J., et al. § 45 (Použití zbraně). In JAREŠOVÁ, J., et al. *17/2012 Sb. Zákon o Celní správě České republiky: Komentář* [Systém ASPI] Praha: Wolters Kluwer [cit. 2023.10.26]. ASPI\_ID KO17\_2012CZ. Dostupné v Systému ASPI. ISSN 2336-517X.

<sup>85</sup> JAREŠOVÁ, J., et al. § 45 (Použití zbraně). In JAREŠOVÁ, J., et al. *17/2012 Sb. Zákon o Celní správě České republiky: Komentář* [Systém ASPI] Praha: Wolters Kluwer [cit. 2023.10.26]. ASPI\_ID KO17\_2012CZ. Dostupné v Systému ASPI. ISSN 2336-517X.

představovat hrozbu dosahující určité intenzity. Za takovou hrozbu lze považovat hrozbu mimořádně závažného důsledku, jako je např. usmrcení osoby.<sup>86</sup>

Dalším důvodem, pro který může celník použít zbraň je, aby odvrátil nebezpečí, kterým je ohrožen chráněný objekt orgánů celní správy, finanční správy, Ministerstva vnitra nebo Úřadu pro zastupování státu ve věcech majetkových. Právě v prostorách všech uvedených subjektů zabezpečují celní orgány veřejný pořádek. Opět ale zde musí být splněna podmínka, kdy výzva od upuštění takového útoku není respektována.<sup>87</sup>

Operativní hlídky pro výkon své věcné působnosti mohou zastavovat dopravní prostředky, aby mohlo dojít k jejich kontrole. V případě, kdy řidič dopravního prostředku nezastaví, a to ani na opakovanou výzvu, je celník oprávněn použít zbraň, pokud se již uskutečnily dva takové marné pokusy. Použití zbraně má za cíl donutit řidiče dopravního prostředku k zastavení. Vždy musí být zachována zásada subsidiarity, tedy zásada, která svojí podstatou říká, že použití zbraně je možné za předpokladu, že dopravní prostředek není možné zastavit jiným způsobem. Následek použití zbraně by v takových případech neměl směřovat ke zranění nebo usmrcení řidiče takového dopravního prostředku, nýbrž k jeho nucenému zastavení mířenou střelou zbraně na pneumatiky.<sup>88</sup>

Pokud zvíře představuje bezprostřední hrozbu pro život nebo zdraví jiných osob nebo zvířat, je celník pro zneškodnění takového zvířete oprávněn použít zbraň. Aby byla taková hrozba odvrácena, nemusí dojít k usmrcení zvířete.<sup>89</sup>

Celník je během služebního zákroku oprávněn použít zbraň, pokud osoba, proti níž je služební zákrok směřován a byly proti ní použity donucovací prostředky

---

<sup>86</sup> JAREŠOVÁ, J., et al. § 45 (Použití zbraně). In JAREŠOVÁ, J., et al. *17/2012 Sb. Zákon o Celní správě České republiky: Komentář* [Systém ASPI] Praha: Wolters Kluwer [cit. 2023.10.26]. ASPI\_ID KO17\_2012CZ. Dostupné v Systému ASPI. ISSN 2336-517X.

<sup>87</sup> JAREŠOVÁ, J., et al. § 45 (Použití zbraně). In JAREŠOVÁ, J., et al. *17/2012 Sb. Zákon o Celní správě České republiky: Komentář* [Systém ASPI] Praha: Wolters Kluwer [cit. 2023.10.26]. ASPI\_ID KO17\_2012CZ. Dostupné v Systému ASPI. ISSN 2336-517X.

<sup>88</sup> JAREŠOVÁ, J., et al. § 45 (Použití zbraně). In JAREŠOVÁ, J., et al. *17/2012 Sb. Zákon o Celní správě České republiky: Komentář* [Systém ASPI] Praha: Wolters Kluwer [cit. 2023.10.26]. ASPI\_ID KO17\_2012CZ. Dostupné v Systému ASPI. ISSN 2336-517X.

<sup>89</sup> JAREŠOVÁ, J., et al. § 45 (Použití zbraně). In JAREŠOVÁ, J., et al. *17/2012 Sb. Zákon o Celní správě České republiky: Komentář* [Systém ASPI] Praha: Wolters Kluwer [cit. 2023.10.26]. ASPI\_ID KO17\_2012CZ. Dostupné v Systému ASPI. ISSN 2336-517X.

hrozba namířenou střelnou zbraní a varovný výstřel, a přesto neuposlechne výzvy celníka k zajištění bezpečnosti jeho vlastní nebo jiné osoby.<sup>90</sup>

Ze zbývajících odstavců § 45, tedy odst. 3 až 5 vyplývá, že v případech, kdy celník použije zbraň, jestliže by použitím donucovacích prostředků nedosáhl cíle služebního zákroku. Musí tedy být zachována zásada subsidiarity. Vždy by mělo přednostně dojít k použití donucovacích prostředků, neboť použití zbraně je nejzazším prostředkem nejen k přímému vynucení splnění právních povinností, ale také k přímé ochraně práv za použití síly nebo pod hrozbou jejího použití.<sup>91</sup>

### 5.2.1 Pistole CZ 82

Jako krátkou střelnou zbraň používali příslušníci odd. 62 Mobilního dohledu od doby, kdy se Celní správa České republiky stala ozbrojeným bezpečnostním sborem až do roku 2021 pistoli CZ 82, dříve označovanou jako ČZ vz. 82. Vývoj této pistole sahá do 80. let 20. století a byla vyráběna společností Česká zbrojovka a.s.<sup>92</sup>

Pistole je složena ze tří základních částí, kterými jsou tělo zbraně s pevnou hlavní, závěr a vratná pružina. Důležitou součástí pistole pro využití k účelu, ke kterému jsou určeny veškeré palné zbraně, je dvouřadový zásobník. Jedná se o samonabíjecí pistoli, která má neuzamčený závěr. Spoušťový mechanismus je dvojjinný, vykonává tedy dvě funkce, a to napínání bicího mechanismu a uvolňování bicího ústrojí. Pokud střelec při střelbě spoušť neuvolňuje zpět do klidové polohy, spoušťový mechanismus pracuje jako jednočinný, což znamená, že jedinou zachovanou funkcí tohoto mechanismu je uvolňování bicího ústrojí. Spoušťové ústrojí, které pracuje jak dvojjinně, tak také jednočinně, je označováno jako SA/DA z anglického single action a double action. Bicí a spoušťový mechanismus je umístěn uvnitř těla pistole spolu s vnější manuální pákovou pojistkou, která tvoří část zbraně označovanou jako bicí kohout. Tuto pojistku je možné zajistit pouze za předpokladu, že je bicí kohout v napnuté pozici a je pomalu pouštěn zpět. V takové poloze mechanická pojistka, jakožto oboustranný ovládací prvek pro ovládání

---

<sup>90</sup> JAREŠOVÁ, J., et al. § 45 (Použití zbraně). In JAREŠOVÁ, J., et al. *17/2012 Sb. Zákon o Celní správě České republiky: Komentář* [Systém ASPI] Praha: Wolters Kluwer [cit. 2023.10.26]. ASPI\_ID KO17\_2012CZ. Dostupné v Systému ASPI. ISSN 2336-517X.

<sup>91</sup> JAREŠOVÁ, J., et al. § 45 (Použití zbraně). In JAREŠOVÁ, J., et al. *17/2012 Sb. Zákon o Celní správě České republiky: Komentář* [Systém ASPI] Praha: Wolters Kluwer [cit. 2023.10.26]. ASPI\_ID KO17\_2012CZ. Dostupné v Systému ASPI. ISSN 2336-517X.

<sup>92</sup> KOMENDA, J. *Manipulace se zbraní při zkoušce odborné způsobilosti – pro žadatele o zbrojní průkaz*. Brno: Legraf, 2018. s. 30. ISBN 978-80-907257-0-6.

pistole, blokuje pohyb závěru. Tento vnější kohout byl navrhnut tak, aby byla zajištěna vysoká odolnost vůči pádu.<sup>93</sup>

Důležitým konstrukčním prvkem pistole CZ 82 pro manipulaci je také prvek pro záchyt zásobník, který je umístěn na obou stranách ve střední části těla zbraně u dolní části lučíku. K uvolňování závěru je určen právě pohyblivý lučík, díky kterému pistoli lze rozebrat. O náboji v komoře informuje střelce výstražník, a to svým přečníváním na levém boku strany závěru. Závěr je navíc vybaven rýhováním na zadní části po obou stranách. Díky tomuto rýhování je usnadněno jeho uchopení a ovládání.<sup>94</sup>

Pistole CZ 82 je ráže 9 mm a celní správa jako střelivo do této pistole používala náboj Makarov 9x18 mm. Dvouřadový zásobník pro tuto pistoli má kapacitu 12 nábojů. Palebný průměr příslušníka celní správy do služby byl tedy 24 nábojů.

### 5.2.2 Glock 19 Gen3

Po přezbrojení používají příslušníci celní správy pistole Glock 19 Gen3, které jsou vyráběné rakouskou společností zabývající se zbrojnictvím Glock Gesellschaft m.b.H. První pistolí této zbrojní společnosti je Glock 17, jehož výroba započala v roce 1982. Nevýhodou jsou poměrně velké rozměry, ale i přes její velikost se stala nejoblíbenější krátkou palnou zbraní jak v rámci civilního trhu, tak také i pro využití ozbrojenými organizacemi. Na trhu se proto v roce 1988 vyskytla menší kompaktnější verze této zbraně, a to Glock 19 Gen3 a dostřel se střelivem 9 mm Luger je okolo 1500 metrů.<sup>95</sup>

Glock 19 Gen3 je sestaven z menších hlavních dílů v porovnání s jeho předchůdcem. Jedná se o ráži 9 mm Luger, která má uzamčený závěr. Oproti jiným pistolím, např. značky CZ, se pistole značky Glock sestavují z výrazně menšího počtu dílů, které jsou mezi jinými stejnými typy zaměnitelné. Charakteristické jsou pro tuto zbraň také materiály, ze kterých jsou vyrobeny její díly. Tělo je vyrobeno z polymeru, který byl vyvinut samotným zakladatelem, a nese s sebou vynikající odolné vlastnosti. Uvádí se, že tzv. plastové tělo zvládlo bez poškození testování, kdy bylo vystaveno teplotě v rozmezí od – 40 °C do 60 °C. Je ale přípustné, že by takto vyrobený rám zbraně

<sup>93</sup> KOMENDA, J. *Manipulace se zbraní při zkoušce odborné způsobilosti – pro žadatele o zbrojní průkaz*. Brno: Legraf, 2018. s. 30 - 31. ISBN 978-80-907257-0-6.

<sup>94</sup> KOMENDA, J. *Manipulace se zbraní při zkoušce odborné způsobilosti – pro žadatele o zbrojní průkaz*. Brno: Legraf, 2018. s. 31. ISBN 978-80-907257-0-6.

<sup>95</sup> MCNAB, C. *Glock: světová pistole*. Praha: Naše vojsko, 2017. s. 57–58. ISBN 978-80-206-1641-8.



nepoškodilo ani silnější zatížení. Dalšími prvky pistole Glock 19, které jsou vyrobeny ze stejného polymeru jsou vodítko vratné pružiny, pouzdro spoušťového ústrojí, prvek pro záchyt zásobníku, spoušť včetně její pojistky a dno zásobníku. Použitím polymeru bylo dosaženo snížení hmotnosti oproti pistole Glock 17. Závěr zbraně, který v porovnání s ostatními zbraněmi jiných výrobců vyniká svoji vysokou pevností, je vyroben z oceli, stejně jako hlaveň a další součásti zbraně. Povrch kovových součástí je upraven tzv. cementováním. Tento proces se označuje pojmem Tenifer a zaručuje odolnost proti mechanickému poškození nebo korozi.<sup>96</sup>

Glock 19 disponuje systémem Safe Action, který zajišťuje konzistentní stisk spouště po celou dobu střelby. Každá pistole s tímto systémem obsahuje celkem 3 pojistky, které na sobě nejsou závislé. Těmito pojistkami je pojistka spouště, úderníku a pádová pojistka. Pojistka spouště brání výstřelu při pádu zbraně nebo v případě, kdy je na spoušť vyvíjen tlak z boční strany. Tato pojistka je zabudována do samotné spouště, kdy blokuje pohyb spouště vzad. Aby bylo možné vystřelit, je potřeba stisknout pojistku a spoušť zároveň, čímž dojde k uvolnění pojistky a spoušti je umožněn potřebný pohyb. Pojistka úderníku je mechanický prvek, který zabraňuje úderníku pohybu vpřed. Pokud je stisknuta spoušť, tato pojistka je zatlačena směrem vzhůru a uvolní úderník. Po dokončení střelby, kdy dojde k úplnému uvolnění spouště, pojistka úderník opět zablokuje. Pádová pojistka je součástí spoušťového mechanismu. Spoušťové táhlo vedoucí k zadní části úderníku brání k jeho pohybu vpřed. Pokud je spoušť zatažena do zadní polohy, spoušťové táhlo na svém konci poklesne ve své poloze a umožní tím pohyb úderníku.<sup>97</sup>

K výcviku taktických postupů při reálných služebních zákrocích, během kterých je celník ohrožen útočníkem se zbraní, používají příslušníci odd. 62 Mobilního dohledu tréninkové pistole Glock FX/FOF. Model pistole určené k takovému výcviku má shodné prvky a parametry, jako stejný model zbraně a nelze takovou zbraň použít k užívání nábojů 9 mm Luger. Střelivem do této tréninkové zbraně jsou cvičné náboje s označením FX, které jsou vybaveny modrou nebo červenou střelou pro viditelnost zásahu. Střelivo určené k výcviku nezpůsobuje poranění.<sup>98</sup>

---

<sup>96</sup> MCNAB, C. *Glock: světová pistole*. Praha: Naše vojsko, 2017. s. 24-25. ISBN 978-80-206-1641-8.

<sup>97</sup> MCNAB, C. *Glock: světová pistole*. Praha: Naše vojsko, 2017. s. 28-31. ISBN 978-80-206-1641-8.

<sup>98</sup> *GLOCK 17 T Gen4 9 mm FX®/ 9 mm FOF*. [online]. Glock Gesellschaft m. b. H.: 2023. [cit. 2023.11.30] Dostupné z <http://eu.glock.com/>.

### 5.2.3 Samopal vz. 58

Tato dlouhá palná zbraň jednotlivce je označován jako 7,62 mm samopal vz. 58 a je určená k zneškodnění živé síly. Tento samopal umožňuje využívat jak střelbu, tak také pažbu, kterou je možné zasazovat údery. Na hlaveň vz. 58 je možné připevnit bodák. Závěr ke své činnosti, a především k pohybu do zadní polohy využívá tlak plynů na píst, ten vzniká hořením prachové náplně v hlavni. Do výchozí pozice je vrácen vratnou pružinou. Konstrukce této dlouhé palné zbraně je jednoduchá, což utváří podmínky pro jednoduchou manipulaci. Samopaly vz. 58 jsou opatřeny dřevěnou pažbou nebo kovovou sklopnou pažbou. Možnost střelby je dvojitá, a to buď po jednotlivých ranách nebo dávkami, které mohou být malé v rozmezí od 3 do 4 ran nebo velké, které činí 10 až 30 ran. Toto je umožněno díky přerazovači, který slouží také jako pojistka zbraně. Ráže samopalu je 7,62 mm a ke střelbě je používán náboj vz. 43.<sup>99</sup>

K hlavním částem samopalu vz. 58 se řadí hlaveň, na kterou navazuje předpažbí, závěr a pouzdro závěru, spoušť, mířidla, vratné ústrojí a v neposlední řadě pažba. Zásobník této zbraně disponuje kapacitou 30 nábojů.<sup>100</sup>

Hlaveň disponuje čtyř drážkovým vývrtem, který uvádí střelu do rotačního pohybu, což způsobuje, že střela během svého letu nemění polohu. Aby byla zachována životnost a nedocházelo ke korozi tohoto vývrtnu, je chromován. V zadní části hlavně přechází vývrt do hladkého povrchu nábojové komory.<sup>101</sup>

### 5.2.4 Samopal CZ SCORPION EVO 3 S1

V roce 2011 započala společnost Česká zbrojovka a.s. výrobu krátké poloautomatické zbraně s označením CZ SCORPION EVO 3 S1, která je používána ozbrojenými složkami po celém světě. Předností tohoto samopalu je jeho odolnost a jednoduchost v používání. Na rozdíl od samopalu vz. 58 neumožňuje střelbu v tzv. dávkách. Pojistka tedy nemá funkci přerazovače a je možné ji uvádět pouze do dvou poloh, a to do polohy pro zajištění zbraně, kdy je zablokován spoušťový mechanismus, a do polohy pro odjištění, čímž dochází k uvolnění tohoto mechanismu

---

<sup>99</sup> *Předpis Děj 21-5 7,62 mm SAMOPAL vz. 58* [online] Slovenský zväz vojakov v zálohe a športovo-branných aktivít: 2018-2022 [cit. 2023.11.18]. Dostupné z <http://www.szvvz.sk/>

<sup>100</sup> *7,62 mm samopal vzor 52* [online]. Armáda České republiky: 2023 [cit. 2023.11.09]. Dostupné z <http://acr.army.cz>

<sup>101</sup> *Předpis Děj 21-5 7,62 mm SAMOPAL vz. 58* [online] Slovenský zväz vojakov v zálohe a športovo-branných aktivít: 2018-2022 [cit. 2023.11.18]. Dostupné z <http://www.szvvz.sk/>

a při uvedení spouště do zadní polohy dojde k výstřelu. Svými vlastnostmi je vhodná jak pro služební účely, tak i pro moderní sportovní střelbu.<sup>102</sup>

Materiály, které jsou používány pro výrobu této zbraně jsou stejně jako u krátké palné zbraně Glock 19 Gen3. Hlaveň samopalů je kovaný za studena. K výrobě rámu zbraně je používán polymer, který je vyztužován skelnými vlákny. Materiál rámu zbraně je vysoce odolný, proto zaručuje vysokou životnost a mechanickou odolnost. Ze stejného materiálu, tedy z polymeru, je vyroben také zásobník, jehož kapacita je 20 nábojů. Zásobník je specifický svým průhledovým kontrolním okénkem, které umožňuje kontrolu aktuálního počtu nábojů, což se na rozdíl od kovových nebo jiných polymerových zásobníků výhodou.<sup>103</sup>

Charakteristické je pro uvedený samopal jeho vyvážení, které zaručuje rychlé a snadné zamiřování. Ovládací prvky jsou přístupné z obou stran a lze je snadno využívat. Na povrchu zbraně jsou upínací drážky usnadňující montáž příslušenství zbraně. Závit na ústí hlavně umožňuje upevnění úst'ových zařízení, mezi které se řadí např. tlumič hluku. Vzdálenost mezi rukou střelce a spouští je individuální. Ramenní opěru je možné odejmout. Samopal SCORPION EVO 3 S1 disponuje pažbou, kterou je možné posouvat horizontálně po povolení šroubu, kterým je pažba zajištěna. Dalším prvkem, který je možné přizpůsobit individuálním požadavkům střelce, je hmatník natahovače závěru. Hledí je zkonstruováno tak, že je umožněno jeho nastavení bočním nebo výškovým posunem.<sup>104</sup>

---

<sup>102</sup> CZ SCORPION EVO 3 S1. [online] Česká zbrojovka a.s. 2023 [cit. 2023.10.30.] Dostupné z <http://www.czub.cz/>.

<sup>103</sup> CZ SCORPION EVO 3 S1. [online] Česká zbrojovka a.s. 2023 [cit. 2023.10.30.] Dostupné z <http://www.czub.cz/>.

<sup>104</sup> CZ SCORPION EVO 3 S1. [online] Česká zbrojovka a.s. 2023 [cit. 2023.10.30.] Dostupné z <http://www.czub.cz/>.

## 6 POVINNOSTI PO SLUŽEBNÍCH ÚKONECH A ZVLÁŠTNÍ OMEZENÍ

Stejně, jako jsou zákonem o CS ČR stanovené povinnosti, kterými se celník musí řídit před služebním úkonem, jsou stanovené také povinnosti po ukončení služebních úkonů. Tyto povinnosti vyplývají z uvedeného zákona, a to z ustanovení § 46, který se týká poskytnutí pomoci a dále ustanovení § 47, který ukládá ohlašovací povinnost. Zvláštní omezení je následně upraveno ustanovením § 48 zákona o CS ČR.

### 6.1 Poskytnutí pomoci

Celník má zákonem o CS ČR stanovené povinnosti také po použití donucovacích prostředků nebo zbraně. Prvotní povinností je dle ustanovení § 46 uvedeného zákona zjistit, zda došlo v souvislosti se služebním zákrokem ke zranění osoby a zda takové poranění vyžaduje poskytnutí první pomoci. Pokud k takovému zranění došlo, je celník povinen bezodkladně první pomoc poskytnout. V důsledku služebního zákroku se může jednat o zástavu krvácení, znehybnění končetiny nebo nepřímou masáž srdce apod. První pomoc celník poskytne vždy, jakmile to okolnosti dovolí, neboť zraněná osoba může stále klást odpor.<sup>105</sup>

S poskytnutím první pomoci ovšem souvisí také povinnost celníka v podobě zajištění lékařské péče. Aby došlo ke splnění této povinnosti, musí být na místo, kde se zraněná osoba nachází, přivolán lékař nebo musí být osoba transportována do zdravotnického zařízení. Z podstaty této povinnosti je zřejmé, že zraněné osobě musí být zajištěno ošetření lékařem.<sup>106</sup>

Nedílnou součástí použití zbraně, při kterém došlo ke zranění osoby, je povinnost celníka učinit veškeré neodkladné úkony, které jsou důležité pro řádné objasnění oprávněnosti jejího použití. Tato povinnost ale není zákonem stanovena, pokud došlo k použití některého z donucovacích prostředků. Pro tento důvod je možné doporučit, aby celník provedl stejné nebo podobné kroky, které mohou vést k řádnému zjištění skutkového stavu a následného použití donucovacích prostředků,

---

<sup>105</sup> JAREŠOVÁ, J., et al. § 46 (Poskytnutí pomoci). In JAREŠOVÁ, J., et al. *17/2012 Sb. Zákon o Celní správě České republiky: Komentář* [Systém ASPI] Praha: Wolters Kluwer [cit. 2023.10.28]. ASPI\_ID KO17\_2012CZ. Dostupné v Systému ASPI. ISSN 2336-517X.

<sup>106</sup> JAREŠOVÁ, J., et al. § 46 (Poskytnutí pomoci). In JAREŠOVÁ, J., et al. *17/2012 Sb. Zákon o Celní správě České republiky: Komentář* [Systém ASPI] Praha: Wolters Kluwer [cit. 2023.10.28]. ASPI\_ID KO17\_2012CZ. Dostupné v Systému ASPI. ISSN 2336-517X.

což hraje významnou roli během obhajování postupu při použití donucovacích prostředků.<sup>107</sup>

## 6.2 Ohlašovací povinnost

Další povinností celníka po služebním zákroku je podle stejného zákona stanovena ohlašovací povinnost. Ustanovení § 47 zavazuje celníka k tomu, aby služební zákrok, během kterého došlo k použití donucovacích prostředků nebo zbraně, ohlásil svému nadřízenému, což je služební funkcionář, který je oprávněn celníkovi udělovat rozkazy. Tuto povinnost je nutné splnit bezodkladně po každém takovém služebním zákroku, a to bez ohledu na to, zda během něho došlo ke zranění osoby nebo jejího usmrcení či nikoli. Pokud celník poskytuje pomoc, oznámí věc nadřízenému ihned, jakmile to okolnosti dovolí.<sup>108</sup>

Úřední záznam o použití donucovacích prostředků nebo zbraně celník učiní písemnou formou s uvedením všech skutečností. Obsahem písemného hlášení o použití donucovacích prostředků nebo zbraně je důvod použití, průběh a výsledek služebního zákroku. Důvod by měl obsahovat právní kvalifikaci, na základě které k použití donucovacích prostředků nebo zbraně došlo. Od obsahu průběhu je očekáváno, že celkový děj služebního zákroku, během kterého došlo k použití donucovacích prostředků nebo zbraně bude podrobně vylíčen. Skutkové okolnosti je důležité uvést do průběhu písemného hlášení tak, jak se skutečně odehrály, aby vznikla časová osa. Obsah výsledku je poté tvořen informací o tom, zda bylo dosaženo cíle sledovaného služebním zákrokem a pokud v průběhu došlo ke zranění osoby či jejího usmrcení, tak také informaci o této skutečnosti. Došlo-li během služebního zákroku ke vzniku škodě na majetku, uvede o tomto celník informaci též do obsahu výsledku. Vyjma těchto náležitostí musí takové prohlášení obsahovat také další standardní náležitosti písemných úkonů úřední osoby, jako je číslo jednací, datum vyhotovení, jméno, příjmení, funkce a hodnost celníka, který hlášení činí a jeho podpis.<sup>109</sup>

---

<sup>107</sup> JAREŠOVÁ, J., et al. § 46 (Poskytnutí pomoci). In JAREŠOVÁ, J., et al. *17/2012 Sb. Zákon o Celní správě České republiky: Komentář* [Systém ASPI] Praha: Wolters Kluwer [cit. 2023.10.28]. ASPI\_ID KO17\_2012CZ. Dostupné v Systému ASPI. ISSN 2336-517X.

<sup>108</sup> JAREŠOVÁ, J., et al. § 47 (Ohlašovací povinnost). In JAREŠOVÁ, J., et al. *17/2012 Sb. Zákon o Celní správě České republiky: Komentář* [Systém ASPI] Praha: Wolters Kluwer [cit. 2023.10.28]. ASPI\_ID KO17\_2012CZ. Dostupné v Systému ASPI. ISSN 2336-517X.

<sup>109</sup> JAREŠOVÁ, J., et al. § 47 (Ohlašovací povinnost). In JAREŠOVÁ, J., et al. *17/2012 Sb. Zákon o Celní správě České republiky: Komentář* [Systém ASPI] Praha: Wolters Kluwer [cit. 2023.10.28]. ASPI\_ID KO17\_2012CZ. Dostupné v Systému ASPI. ISSN 2336-517X.

V případě, že vznikne pochybnost o oprávněnosti použití donucovacích prostředků nebo zbraně a přiměřenosti použití takových prostředků k dosažení cíle sledovaného služebním zákrokem anebo je během něho způsobena újma na zdraví, smrt nebo škoda na majetku, vzniká nadřízenému povinnost zjistit, zda celník během průběhu služebního zákroku postupoval v souladu se zákonem. Pro takové zjišťování nejsou zákonem blíže stanovena procedurální pravidla a zákon též nestanovuje specifický postup pro prověřování oprávněnosti a přiměřenosti použití donucovacích prostředků nebo zbraně. Přípustné ovšem je, aby nadřízený pro účel prověřování legálnosti postupu vyžadoval od zasahujícího celníka doplňující informace, popř. takové informace požadoval od celníků, kteří byli služebnímu zákroku přítomni. Vyjde-li šetřením nadřízeného najevo, že průběh služebního zákroku byl v rozporu s právními předpisy, měl by v souvislosti s touto skutečností učinit další nezbytná opatření, jako např. podat návrh k přezkoumání inspekčním orgánům Celní správy České republiky nebo iniciovat řízení o jednání, které vykazuje znaky přestupku podle ustanovení § 186 zákona č. 361/2003 Sb., o služebním poměru příslušníků bezpečnostních sborů, které se týká ukládání kázeňských trestů.<sup>110</sup>

Bezodkladně, též také bez zbytečného odkladu, je neurčitým právním pojmem, který nemá stanovenou jednoznačnou definici. Lze tento neurčitý pojem nahradit také slovy neprodleně, bezprostředně nebo okamžitě. Tato blíže nespecifikovaná lhůta je používána v rámci soukromého i veřejného práva a zavazuje k plnění určité povinnosti, provedení právního úkonu nebo jiného projevu vůle. Není ovšem vymezen jakýkoli časový úsek, během kterého by bylo potřebné uloženou povinnost splnit. Z pojmu bez zbytečného odkladu je možné odvodit, že se bude jednat o velmi krátký časový úsek. Lhůta, která může být tímto stanovena, bude vždy na základě okolností jednotlivých případů odlišná.<sup>111</sup> Pojem bezodkladně je možné vyložit jako pojem, který ukládá povinnost konat v průběhu neurčitého časového úseku. Výklad nemusí znamenat, že je nutné, aby uložená povinnost k splnění něčeho určitého, znamenala takové konání provést okamžitě. Z druhého pohledu na věc je potřebné vždy posoudit jednotlivé případy

---

<sup>110</sup> JAREŠOVÁ, J., et al. § 47 (Ohlašovací povinnost). In JAREŠOVÁ, J., et al. *17/2012 Sb. Zákon o Celní správě České republiky: Komentář* [Systém ASPI] Praha: Wolters Kluwer [cit. 2023.10.28]. ASPI\_ID KO17\_2012CZ. Dostupné v Systému ASPI. ISSN 2336-517X.

<sup>111</sup> ČESKO. *Rozsudek Nejvyššího soudu České republiky sp. zn. 32 Cdo 2484/2012 Dodržení lhůty bez zbytečného odkladu* [Systém ASPI] Praha: Wolters Kluwer [cit. 2023.12.11] ISSN 2336-517X.

a zhodnotit, zda nenastal takový odklad, který by byl zbytečný, neboť pak by jednání nebylo konáno bez zbytečného dokladu.<sup>112</sup>

Použití donucovacích prostředků a zbraně celníkem upravoval před nabitím účinnosti zákona č. 17/2012 Sb., o Celní správě České republiky, ve znění pozdějších předpisů, zákon č. 13/1993 Sb., celní zákon. Tento zákon ve svých ustanovení § 41 a § 42 upravoval povinnosti, které celník musel splnit po použití takových prostředků a zbraně. Stejně, jako současná právní úprava, upravoval celní zákon povinnost ohlásit použití těchto prostředků a zbraně nadřízenému služebnímu funkcionáři, a to bezodkladně. K této povinnosti se ovšem vázal služební předpis účinný od 1. května 2004 č. 12/2004, který upravoval použití donucovacích prostředků a zbraně celníkem. Tento, ve svém bodě 81 stanovoval, že písemné hlášení o použití donucovacích prostředků a zbraně, podává celník svému nadřízenému do 24 hodin od provedení služebního zákroku.<sup>113</sup> Tento služební předpis ovšem v současné době není účinný a neexistuje žádný jiný akt celní správy, který by stanovil lhůtu pro sepsání písemného hlášení. Z uvedené tedy lze konstatovat, že přípustné stručné hlášení o služebním zákroku, je možné učinit, jakmile to okolnosti případu dovolí. Lhůta pro sepsání písemného hlášení v současné době stanovena není. Absence takového vnitřního předpisu, který by blíže specifikoval jak podmínky použití jednotlivých donucovacích prostředků, tak také podmínky po jejich použití, je dle mého názoru zásadní chybou. Tato problematika v uvedeném služebním předpise byla zpracována naprosto dostatečně a s nabitím účinnosti současného zákona o celní správě, mohl být tomuto přizpůsoben.

### **6.3 Zvláštní omezení**

Ustanovení § 48 zákona o CS ČR vymezuje kategorie osob, proti kterým celník nesmí použít určité donucovací prostředky, mezi které patří údery a kopy, slzotvorný, elektrický nebo jiný obdobně dočasně zneschopňující prostředek, obušek a jiný úderný prostředek, vytlačování vozidlem, služební pes, zásahová výbuška, úder střelnou zbraní, hrozba namířenou střelnou zbraní, varovný výstřel a zbraň. Z toho omezení vyplývá, že donucovací prostředky, které je celník oprávněn v takových případech použít, jsou hmaty a chvaty, pouta, prostředek k zabránění prostorové orientace, technický

---

<sup>112</sup> ČESKO. *Rozsudek Nejvyššího soudu České republiky sp. zn. 30 Cdo 530/2014 Lhůta bez zbytečného odkladu* [Systém ASPI] Praha: Wolters Kluwer [cit. 2023.12.11] ISSN 2336-517X.

<sup>113</sup> *Služební předpis č. 12/2004: Použití donucovacích prostředků a služební zbraně*. [intranet Celní správy České republiky] Praha: Generální ředitelství cel. 2004.

prostředek k zabránění odjezdu vozidla a zastavovací pás a jiné prostředky k nucenému zastavení vozidla.<sup>114</sup>

Osobami, které jsou uvedeným ustanovením vymezeny, jsou zjevně těhotná žena, osoba zjevně vysokého věku, osoba se zjevnou tělesnou vadou nebo chorobou a osoba zjevně mladší 15 let. Tyto osoby jsou vnímány jako osoby nepředstavující riziko vzniku vážného nebezpečí. Stav takových osob musí být zjevně rozpoznatelný a bude tedy vždy na celníkovi, jak určitou osobu bude vnímat na základě zrakových vjemů. V souvislosti s uvedeným celník nesmí ignorovat sdělení jiné osoby, že je osoba, proti níž má být veden služební zákrok, např. těhotná.<sup>115</sup> Medicína definuje tělesnou vadu jako vadu pohybového nebo nosného ústrojí, což může být např. vada kostí a kloubů, šlach, svalů nebo poškození nervové soustavy.<sup>116</sup>

Zvláštní omezení neplatí, pokud uvedené osoby svým jednáním bezprostředně ohrožují život nebo zdraví celníka nebo jiných osob. Pokud dochází k ohrožení majetku, kde hrozí vznik větší škody, nemusí celník dbát zvláštního omezení. V obou případech platí, že nebezpečí v dané situaci nebylo možné odvrátit jiným způsobem.<sup>117</sup> Hranici výše škod upravuje ustanovení § 138 odst. 1 zákona č. 40/2009 Sb., trestní zákoník. Z tohoto ustanovení plyne, že škoda většího rozsahu je nejméně 100 000 Kč, a to od hranice výše škody nejméně 50 000 Kč, která je stanovena pro škodu nikoli malou.<sup>118</sup>

Povinnosti po služebních úkonech z pohledu historie a zákona č. 217/1992 Sb., kterým se mění a doplňuje celní zákon č. 44/1974 Sb., ve znění pozdějších předpisů, je shodný se současnou právní úpravou. V historii ovšem nebylo možné použít pouta v rámci zvláštního omezení.<sup>119</sup>

---

<sup>114</sup> JAREŠOVÁ, J., et al. § 48 (Zvláštní omezení). In JAREŠOVÁ, J., et al. *17/2012 Sb. Zákon o Celní správě České republiky: Komentář* [Systém ASPI] Praha: Wolters Kluwer [cit. 2023.10.28]. ASPI\_ID KO17\_2012CZ. Dostupné v Systému ASPI. ISSN 2336-517X.

<sup>115</sup> JAREŠOVÁ, J., et al. § 48 (Zvláštní omezení). In JAREŠOVÁ, J., et al. *17/2012 Sb. Zákon o Celní správě České republiky: Komentář* [Systém ASPI] Praha: Wolters Kluwer [cit. 2023.10.28]. ASPI\_ID KO17\_2012CZ. Dostupné v Systému ASPI. ISSN 2336-517X.

<sup>116</sup> *Metodický portál RVP.CZ* [online]. Národní pedagogický institut České republiky: 2023 [cit. 2023.11.08]. Dostupné z <https://rvp.cz/>

<sup>117</sup> JAREŠOVÁ, J., et al. § 48 (Zvláštní omezení). In JAREŠOVÁ, J., et al. *17/2012 Sb. Zákon o Celní správě České republiky: Komentář* [Systém ASPI] Praha: Wolters Kluwer [cit. 2023.10.28]. ASPI\_ID KO17\_2012CZ. Dostupné v Systému ASPI. ISSN 2336-517X.

<sup>118</sup> JELÍNEK, J., et al. *Trestní zákoník a trestní řád s poznámkami a judikaturou*. Praha: Leges, 2020. s. 209. ISBN 978-80-7502-395-7

<sup>119</sup> ČESKÁ A SLOVENSKÁ FEDERATIVNÍ REPUBLIKA. Zákon č. 217/1992 Sb., kterým se mění a doplňuje zákon č. 44/1974 Sb., ve znění pozdějších předpisů. In *Sbírka zákonů, Česká a Slovenská federativní republika*. 1992, částka 44, s. 1125.



## 7 DATA ZÍSKANÁ Z VÝKONU SLUŽBY

Znalost obsáhlé a prolínající se zákonné úpravy problematiky použití donucovacích prostředků a zbraně příslušníkem Celní správy České republiky, je nepochybně pro každého příslušníka velmi důležitá. Vzhledem ke skutečnosti, že se právě příslušníci, kteří jsou zařazeni na odd. 62 Mobilního dohledu, setkávají s nelehkými úkoly, je orientace v této problematice pro ně naprosto nezbytná.

Za účelem získání dat z výkonu služby ohledně použití donucovacích prostředků a zbraně byl vypracován pro příslušníky odd. 62 Mobilního dohledu Celní správy České republiky dotazník, na který odpovědělo 141 respondentů. Cílem tohoto dotazníku bylo zjistit, jaké jsou subjektivní postoje ke vzdělávání příslušníků celní správy ze strany institutu vzdělávání a jaké mají dotazovaní zkušenosti s donucovacími prostředky a zbraní z přímého výkonu služby.

Dotazník obsahoval celkem 10 otázek a na veškeré otázky bylo zřízeno zcela anonymní odpovídání. Z celkového počtu otázek bylo 7 otázek s uzavřenou odpovědí povinných, 2 otázky s uzavřenou odpovědí byly nepovinné a 1 otázka s otevřenou odpovědí byla též nepovinná. Průzkum byl započat v prosinci roku 2023, kdy proběhla první žádost o vyplnění dotazníku. Jeho průběh byl ukončen v únoru roku 2024, a to po druhé žádosti, aby bylo získáno co možná nejvíce odpovědí. Pro vytvoření dotazníku byl použit program Google Forms, který umožňuje přístup k dotazníku prostřednictvím internetového odkazu.

### 7.1 Stanovené hypotézy

Na základě řešené problematiky byly stanoveny hypotézy, které se týkají právě použití donucovacích prostředků a zbraně příslušníky odd. 62 Mobilního dohledu Celní správy České republiky.

**Hypotéza č. 1:** Vzdělávání poskytované příslušníkům odd. 62 Mobilního dohledu ze strany Celní správy České republiky je respondenty vnímáno jako dostačující.

**Hypotéza č. 2:** Více než polovina příslušníků odd. 62 Mobilního dohledu celní správy se neobává použít donucovací prostředky nebo zbraň ve výkonu služby.

**Hypotéza č. 3:** Více než polovina příslušníků odd. 62 Mobilního dohledu již ve výkonu služby použila donucovací prostředky nebo zbraň.

## 7.2 Vyhodnocení dat získaných od příslušníků odd. 62 Mobilního dohledu a návrhy možných řešení

Data získaná dotazníkem bylo potřeba znázornit přehledně, a proto byl pro jejich interpretaci zvolen výsečový, sloupcový a pruhový graf. Součástí interpretace výsledků dotazníku jsou také tabulky a obrázky v podobě mapy České republiky, kde jsou vyobrazené jednotlivé kraje.

### Respondenti z hlediska pohlaví

První otázka dotazníku měla zjistit, jaký byl podíl mužů a žen tohoto průzkumu. Z výsečového grafu níže vyplývá, že respondenti, kteří se zúčastnili průzkumu, jsou většinou muži, a to v počtu 113. Zbývajících 28 odpovědí je zaznamenáno od žen. Je tedy možné se na základě těchto získaných dat domnívat, že na odd. 62 Mobilního dohledu je zařazeno více mužů, než žen.

Graf 1 Počet mužů a žen v rámci odd. 62 Mobilního dohledu<sup>120</sup>

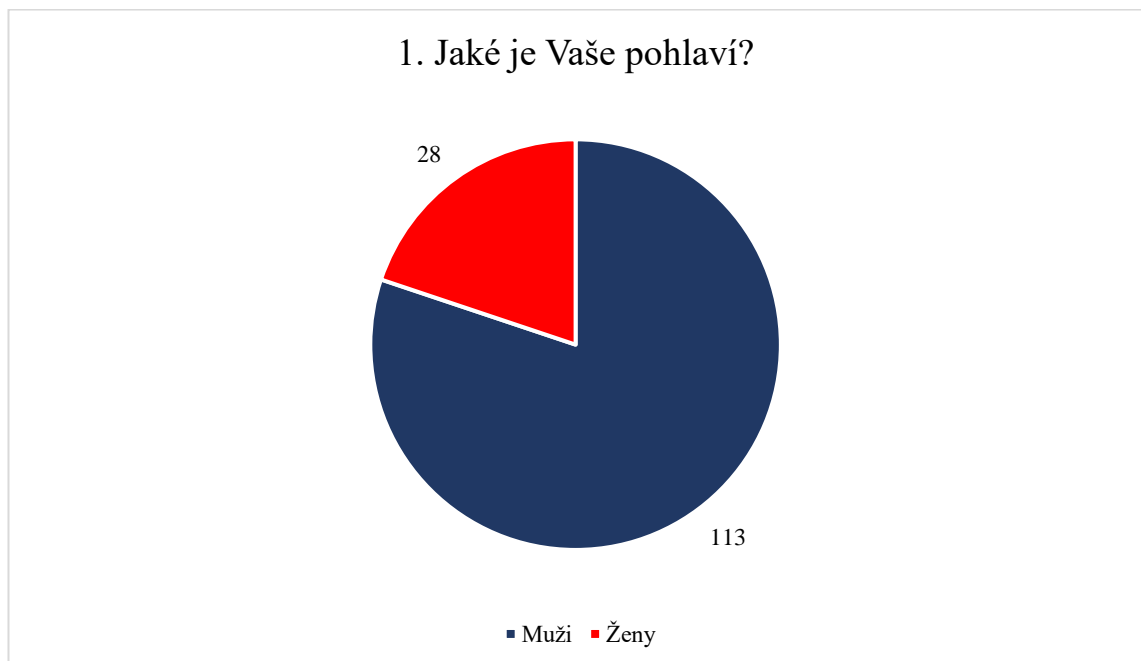

### Respondenti z hlediska věku

Sloupcový graf na následující straně znázorňuje počet respondentů z hlediska věku. Je zřejmé, že nejvíce respondentů bylo ve věku do 30 let v počtu 56. Skupina dotazovaných ve věku 31 až 40 let je v zastoupení počtu 45, podíl 27 zúčastněných je ve

<sup>120</sup> Vlastní zdroj, 2024

věku 41 až 50 let. Nejméně zastoupenou skupinou jsou příslušníci odd. 62 Mobilního dohledu ve věku nad 50 let. Tuto odpověď označilo 13 respondentů.

Rozdělení do těchto věkových kategorií bylo pro tuto otázku dotazníku převzato po vzoru věkového rozdělení pro posuzování fyzické způsobilosti, a to jak uchazečů o přijetí do služebního poměru k Celní správě České republiky, tak samotných příslušníků celní správy. Na jednotlivé věkové kategorie jsou při posuzování fyzické zdatnosti kladeny jiné nároky. Se zvyšujícím se věkem uchazeče nebo příslušníka tyto nároky klesají. Otázka byla tedy postavena tak, aby bylo mimo jiné zřejmé, zda mezi celníky, kteří vykonávají službu v rámci odd. 62 Mobilního dohledu, je více fyzicky zdatných či nikoli. Vezmeme-li v potaz, že nejpočetnějšími skupinami jsou respondenti ve věku do 30 let a ve věku 31 až 40 let, můžeme říci, že fyzická zdatnost uvedeného oddělení celní správy je dostačující jak pro běžný výkon služby, tak pro služební zákroky.

Graf 2 Věkové kategorie příslušníků odd. 62 Mobilního dohledu<sup>121</sup>

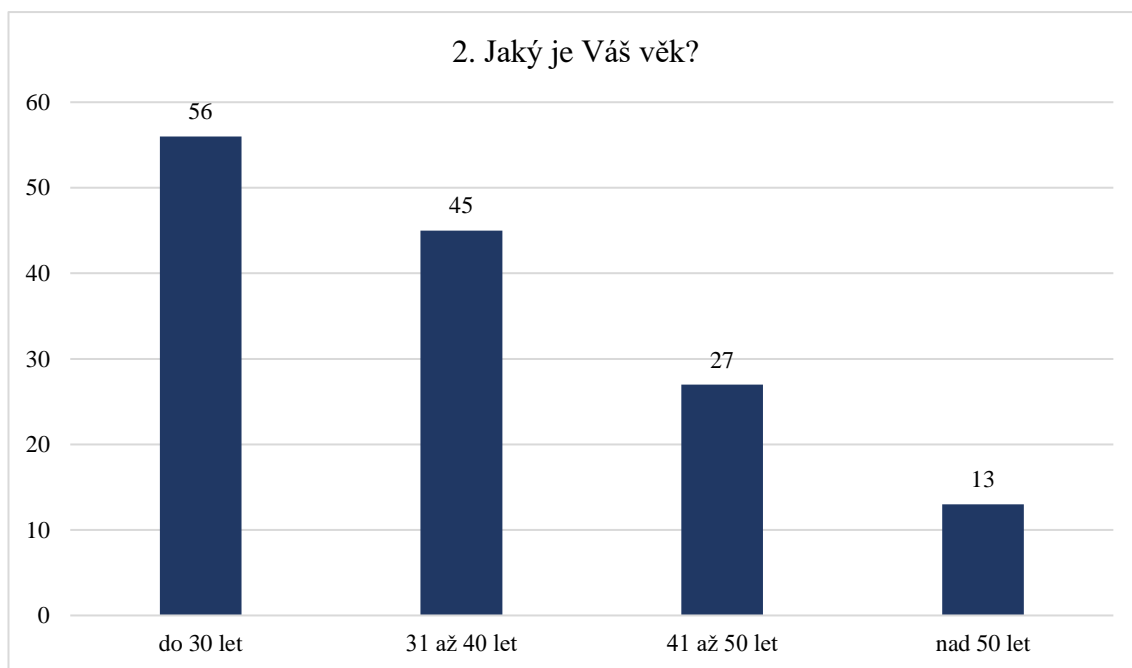

### Počty příslušníků odd. 62 Mobilního dohledu v rámci krajských celních úřadů

Oddělení 62 Mobilního dohledu má zastoupení v rámci všech krajských celních úřadů. Z následujícího sloupcového grafu vyplývá, že se dotazníku zúčastnilo nejvíce celníků tohoto oddělení z Královéhradeckého kraje, a to v počtu 15, z čehož bylo 10 mužů

<sup>121</sup> Vlastní zdroj, 2024

a 5 žen. Celkem 14 příslušníků celní správy se zúčastnilo z celního úřadu Libereckého kraje a Zlínského kraje. V rámci Libereckého kraje odpovědělo 12 mužů a 2 ženy, ve Zlínském kraji odpovědělo mužů 9 a žen 5. V Plzeňském kraji odpovědělo na dotazník 13 celníků, a to 9 mužů a 4 ženy. Respondentů ze Středočeského kraje je evidováno 13, muži v počtu 12 a pouze 1 žena. Ústecký kraj reprezentovalo celkem 11 příslušníků, 7 mužů a 4 ženy. Olomoucký kraj zastoupil stejný počet celníků, tedy 11. Ve všech případech se jednalo o muže. S počtem 10 respondentů byl v dotazníku zastoupen kraj Vysočina, kde se průzkumu zúčastnilo 8 mužů a 2 ženy. Jihomoravský kraj se stejným počtem respondentů hájilo 10 mužů bez zastoupení žen. V součtu 8 byly získány odpovědi celníků z Jihočeského kraje, kde odpovědělo 6 mužů a 2 ženy. Totožné zastoupení v počtu 7 je evidováno pro hlavní město Praha, Pardubický kraj a Moravskoslezský kraj. Vyjma Pardubického kraje, kde odpovědělo 5 mužů a 2 ženy, odpověděli vždy jen muži. Nejméně respondentů je evidováno z Karlovarského kraje, kde z celkového počtu 2 odpověděl 1 muž a 1 žena.

Graf 3 Počet příslušníků odd. 62 Mobilního dohledu v krajích České republiky<sup>122</sup>

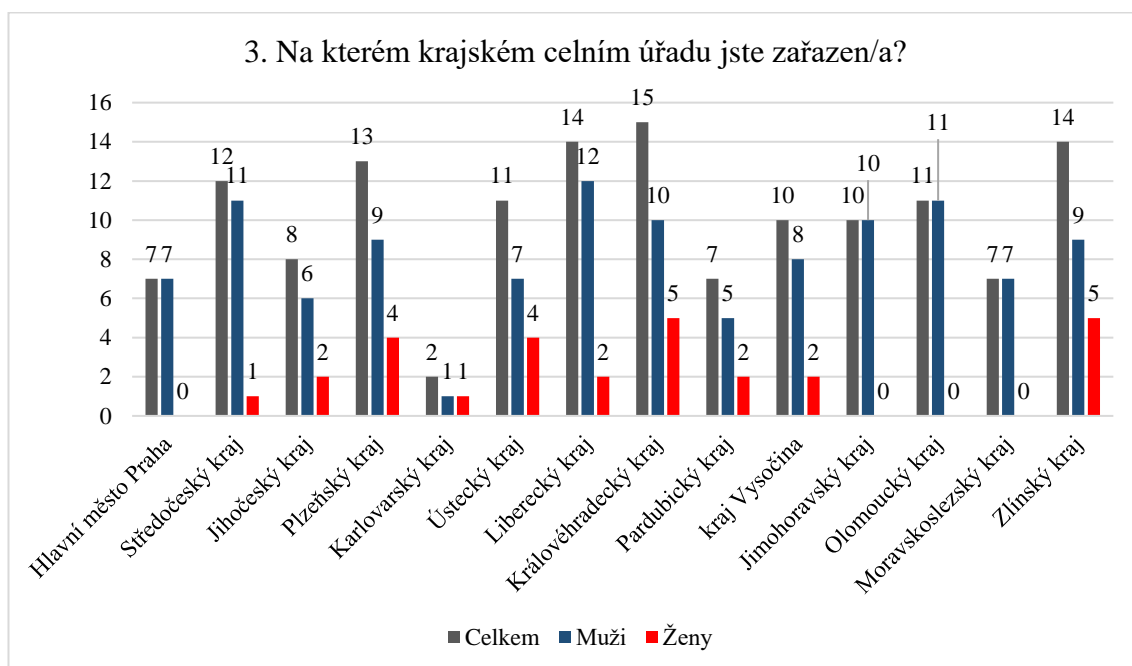

### Vzdělávání poskytované Celní správou České republiky v řešení problematice

Jak již bylo uvedeno, problematika použití donucovacích prostředků a zbraně je velmi obsáhlé a propletené téma. Na základě neznalosti této oblasti by v praxi mohlo dojít např. k neoprávněnému použití donucovacích prostředků a zbraně, což může vést až

<sup>122</sup> Vlastní zdroj, 2024

k omezení osobní svobody člověka bez zákonného důvodu. Osobně považuji omezení osobní svobody za nejzávažnější zásah do lidský práv ze strany jak příslušníků celní správy, tak ze strany policie. Respondenti proto byli dotazováni, zda považují poskytované vzdělání týkající se oprávnění použití donucovacích prostředků a zbraně za dostačující.

Z níže uvedeného sloupcového grafu je zřejmé, že pouze 7 dotazovaných se domnívá, že je poskytované vzdělání celní správou naprosto dostačující. Celkem 95 celníků považuje takové vzdělání za dostačující. Naopak 34 respondentů označilo vzdělávání za spíše nedostačující a 5 odpovědí je evidováno jako nedostačující.

Graf 4 Úroveň vzdělávání v řešené oblasti v rámci Celní správy České republiky<sup>123</sup>

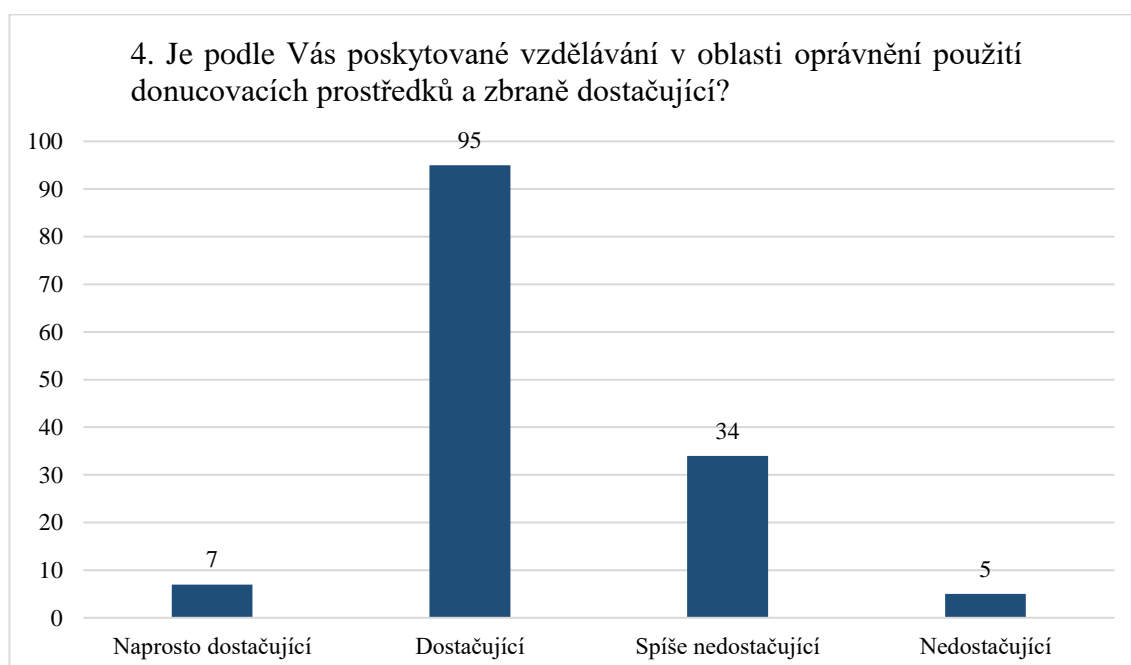

Na základě získaných odpovědí od respondentů vyšlo najevo, že nadpoloviční většina považuje poskytované vzdělávání v oblasti použití donucovacích prostředků a zbraně ze strany Celní správy České republiky za dostačující. Hypotéza č. 1 je tak potvrzena. Přesto se ovšem domnívám, že by tato spokojenost měla být vyšší, a to právě z důvodu používání síly proti člověku. Pokud by byl výcvik se zaměřením na služební zákroky veden intenzivněji a na celníky byly kladeny vyšší nároky, mohlo by to vést ke snížení pocitu nedostatečnosti poskytovaného vzdělávání.

<sup>123</sup> Vlastní zdroj, 2024

## **Manipulace s donucovacími prostředky a zbraní**

Během služebního zákroku, kdy dochází k použití donucovacích prostředků nebo zbraně, je z mého pohledu naprosto zásadní znalost používání jednotlivých donucovacích prostředků. Celníci po přijetí do služebního poměru vyjma povinných školení absolvují také několikrát do roka služební přípravu, jejíž součástí jsou i ostré střelby. V průběhu služební přípravy se instruktoři zaměřují právě na použití donucovacích prostředků a zbraně, aby jejich použití ze strany příslušníků bylo vždy adekvátní. Zároveň mám za to, že více znalostí a zkušeností s použitím donucovacích prostředků a zbraně může vést ke zvýšení sebejistoty celníků během reálného služebního zákroku.

Ze všech respondentů je 18 odpovídajících na dotazník přesvědčeno o faktu, že se během služební přípravy naučili s donucovacími prostředky a zbraní manipulovat výborně a 104 celníků má za to, že se s donucovacími prostředky a zbraní naučili během služební přípravy manipulovat dostatečně. Celkem 18 dotazovaných se s donucovacími prostředky a zbraní nenaučili během služební přípravy manipulovat dostatečně a 1 se domnívá, že se s těmito prostředky a zbraní manipulovat nenaučil. Tyto informace vyplývají z grafu na následující straně.

Poprvé byly donucovací prostředky pro celní správu stanoveny zákonem č. 217/1992 Sb., kterým se mění a doplňuje zákon č. 44/1974 Sb., ve znění pozdějších předpisů, a to v ustanovení § 14. Zkoumáním uvedeného předpisu bylo zjištěno, že celníci se tehdy seznamovali s hmaty, chvaty, údery a kopy sebeobranou, slzotvorným prostředkem, obuškem, pouty, služebním psem, technickým a jiným prostředkem k zabránění odjetí vozidla a k násilnému zastavení vozidla, úderem střelnou zbraní, hrozbou namířenou střelnou zbraní a varovným výstřelem do vzduchu.<sup>124</sup> V současné době se i nadále používají veškeré uvedené donucovací prostředky a s účinností zákona o CS ČR mohou využívat celníci další donucovací prostředky. Dnes tedy mají příslušníci celní správy více možností k dosažení účelu sledovaného služebním zákrokem. Manipulace s jednotlivými donucovacími prostředky a zbraní je pro úspěšné dokončení služebního zákroku naprosto nezbytná.

---

<sup>124</sup> ČESKÁ A SLOVENSKÁ FEDERATIVNÍ REPUBLIKA. Zákon č. 217/1992 Sb., kterým se mění a doplňuje zákon č. 44/1974 Sb., ve znění pozdějších předpisů. In *Sbírka zákonů, Česká a Slovenská federativní republika*. 1992, částka 44, s. 1123.

Od zavedení donucovacích prostředků u celní správy uplynulo již 50 let. Za toto časové období prošli jednotlivé technické donucovací prostředky značným vývojem a jejich dnešní podoba, vlastnosti a možnosti využití přinášejí podle mého názoru pro příslušníky odd. 62 Mobilního dohledu značné výhody v postavení během výkonu služby, popř. služebních zákrocích. Je proto žádoucí tyto prostředky ovládat tak, aby byly co možná v největší míře využity jejich funkční vlastnosti. Ve 21. století, kdy nastal značný rozkvět pořádání zápasů v bojových umění, je na místě vždy předpokládat, že osoba, proti níž celník zakročuje, může ovládat jeden nebo více bojových sportů. Jsou známé případy, kdy právě takový zápasník napadl jinou osobu, která měla značné nižší zkušenosti s bojem. Celník, jakožto příslušník ozbrojeného bezpečnostního sboru České republiky by měl mít vlastní zájem se v této problematice vzdělávat, a to především, pokud se domnívá, že jeho schopnosti a dovednosti nejsou na dostačující úrovni. Během služebního zákroku by vůbec nemělo dojít k situacím, kdy se donucovacích prostředků celníka zmocní osoba, proti níž služební zákrok směřuje.

Graf 5 Úroveň manipulace s donucovacími prostředky a zbraní<sup>125</sup>

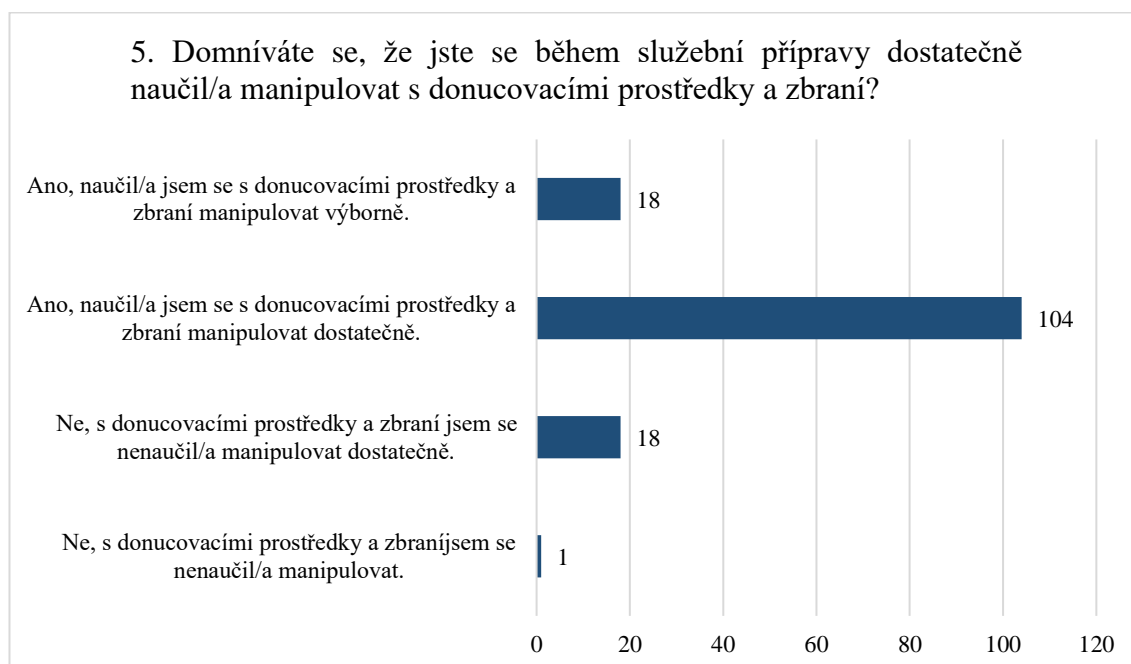

### Obava z použití donucovacích prostředků a zbraně

S touto otázkou je úzce spjata otázka předchozí. Jak již bylo uvedeno, větší zkušenost s používáním donucovacích prostředků a zbraně může dle mého názoru zvýšit

<sup>125</sup> Vlastní zdroj, 2024

sebejistotu celníků, pokud by mělo dojít k jejich použití v průběhu služby. Pokud dojde ke služebnímu zákroku, je potřeba, aby všichni zúčastnění celníci spolupracovali.

Z použití donucovacích prostředků nebo zbraně nemá dle grafu na následující straně obavu 39 respondentů. Nejpočetnější skupinu tvoří celníci, kteří odpověděli, že z tohoto spíše obavu nemají. Ze všech dotazovaných z použití donucovacích prostředků nebo zbraně spíše má obavu 28 dotazovaných a 3 celníci z toho obavu mají.

Graf 6 Obavy z použití donucovacích prostředků nebo zbraně<sup>126</sup>

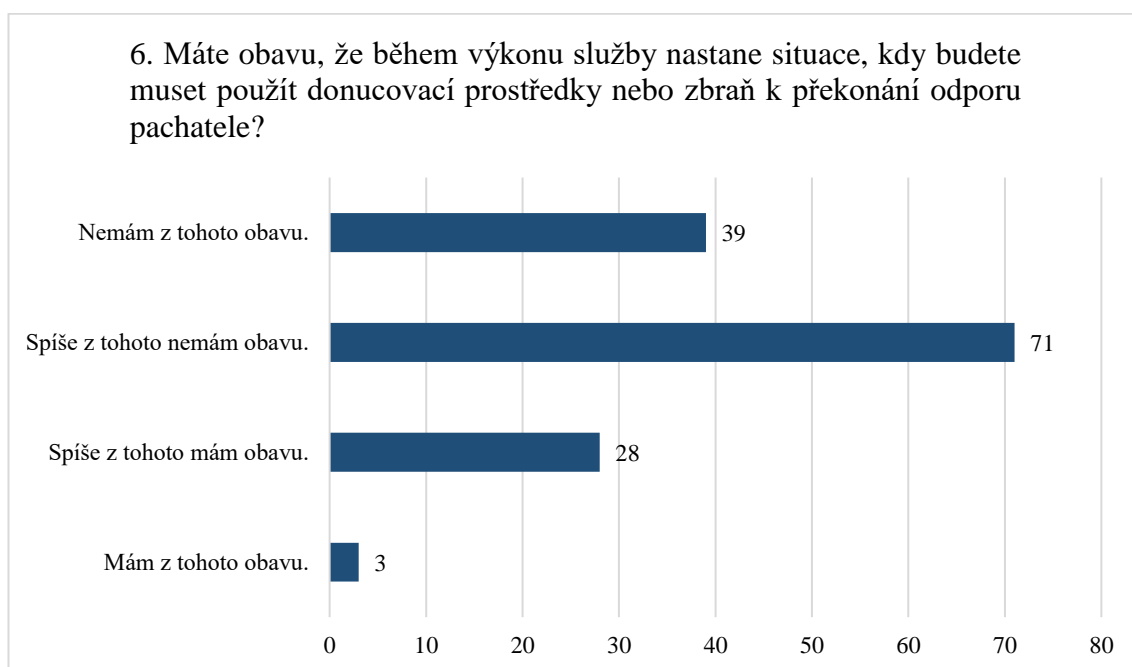

Vzhledem ke skutečnosti, že více dotazovaných celníků volilo odpověď, ve které uvedli, že z použití donucovacích prostředků nebo zbraně obavu nemají nebo spíše nemají, je hypotéza č. 2 potvrzena. Nabízí se však otázka, co celníky vede k obavám z použití donucovacích prostředků nebo zbraně při výkonu služby. Může to být opět spojeno s tím, že nepovažují jim poskytované vzdělávání v této problematice za dostačující. Zkrátka se může jednat o příslušníky, kteří k tomu, aby dosáhli lepší manipulaci s donucovacími prostředky a zbraní potřebují služební přípravu ve větším rozsahu. Příčinou může být také nízké sebevědomí, které vede tyto příslušníky do ústraní a jejich postavení při případném konfliktu pro ně bude nevýhodné. Mezi další příčiny může patřit např. i obava z následného prošetřování oprávněnosti použití donucovacích prostředků nebo zbraně. Celník se tak může obávat nejrůznějších postihů.

<sup>126</sup> Vlastní zdroj, 2024



Na následujícím obrázku jsou znázorněny počty celníků v jednotlivých krajích České republiky, kteří mají obavu nebo spíše mají obavu, že během výkonu jejich služby dojde k situaci, kdy budou muset donucovací prostředky nebo zbraň použít a zároveň považují poskytované vzdělávání v této oblasti za nedostačující nebo spíše nedostačující. Pro vytvoření tohoto schématu byla podstatná důkladná analýza otázky dotazníku č. 4 a č. 6. V hlavním městě Praha a dále v Jihočeském kraji, Karlovarském kraji, Ústeckém kraji, Pardubickém kraji, Olomouckém kraji a Moravskoslezském kraji žádný takový příslušník odd. 62 Mobilního dohledu celní správy není. Ve Středočeském kraji, Libereckém kraji, Královéhradeckém kraji a Zlínském kraji je vždy na krajském celním úřadu takový příslušník pouze 1 z dotazovaných. Celkem 2 respondenti jsou v Jihomoravském kraji. V kraji Vysočina jsou takoví příslušníci celní správy 3. Nejvíce celníků zařazených na odd. 62 Mobilního dohledu, kteří mají jakékoli obavy z použití donucovacích prostředků nebo zbraně při výkonu služby a dle jejich názoru není poskytované vzdělávání v této problematice dostačující, je v Plzeňském kraji v celkovém počtu 4. V rámci celé České republiky se tedy jedná o 13 příslušníků celní správy.

Obrázek 1 Počet celníků, kteří mají obavy z použití donucovacích prostředků nebo zbraně a vzdělávání v této oblasti nepovažují za dostačující<sup>127</sup>

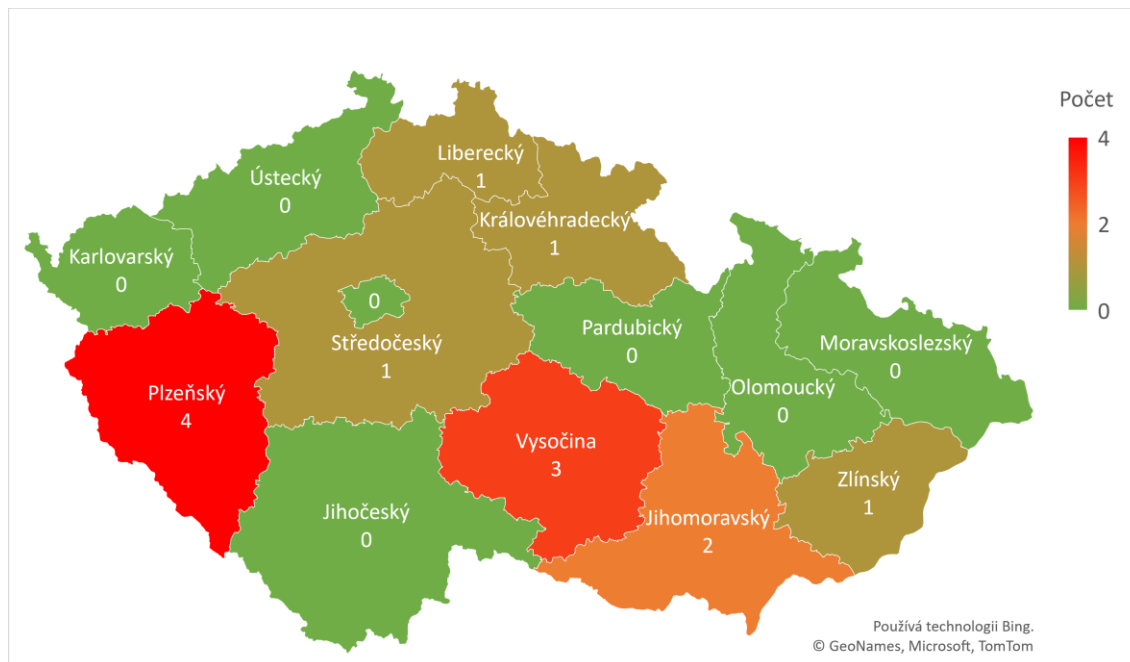

Podrobnější analýzou dotazníku, především otázky č. 4, č. 5 a č. 6, bylo zjištěno, že z výše uvedeného počtu 13 celníků se 7 celníků domnívá, že se s donucovacími prostředky a zbraní nenaučili dostatečně manipulovat. V hlavním městě Praha a dále ve

<sup>127</sup> Vlastní zdroj, 2024

Středočeském kraji, v Jihočeském kraji, Karlovarským kraji, Libereckém kraji, Pardubickém kraji, Olomouckém kraji, Moravskoslezském kraji a Zlínském kraji není na základě vyhodnocení dotčených otázek dotazníků evidovaný nikdo. Situace se mění v Plzeňské kraji, Ústeckém kraji a Královéhradeckém kraji, kde je vždy takový příslušník 1, dále v kraji Vysočina a Jihomoravském kraji jsou známy v každém z nich 2 celníci.

Obrázek 2 Počet celníků, kteří mají obavu z použití donucovacích prostředků nebo zbraně, nenaučili se s nimi dostatečně manipulovat a nepovažují vzdělávání v této oblasti za dostatečné<sup>128</sup>

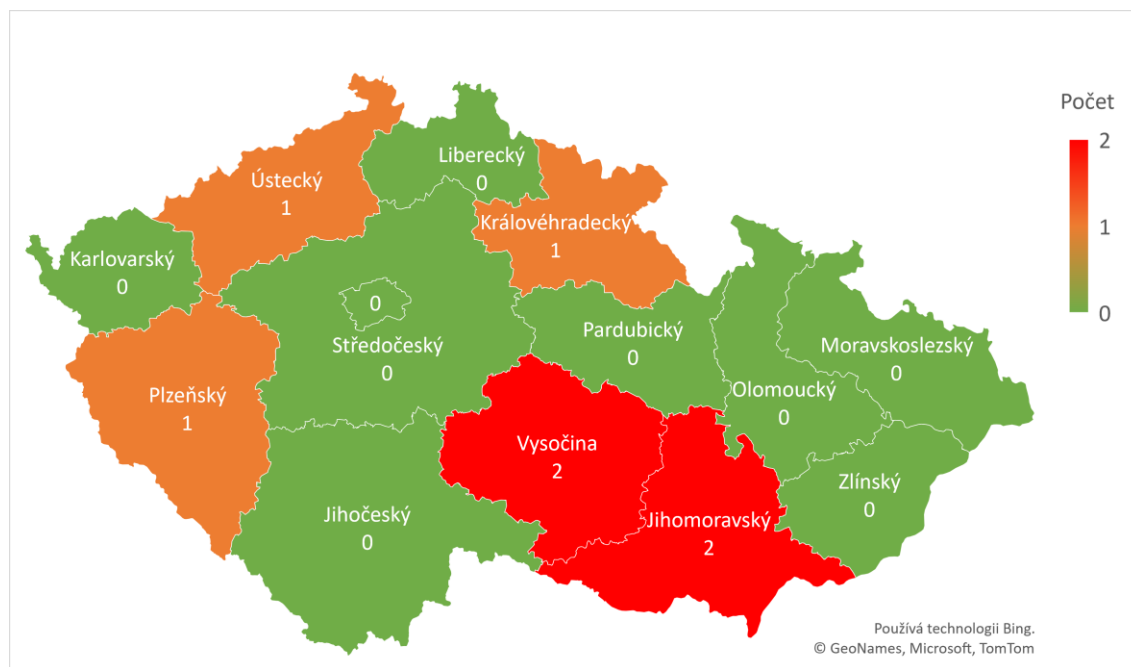

Příčinou těchto výsledků může být dle mého uvážení neefektivita služební přípravy, která má celníkům poskytnout potřebné vzdělávání právě v oblasti donucovacích prostředků a zbraně a naučit je správné manipulaci s uvedenými prostředky. Není ovšem vyloučeno, že za těmito počty stojí také nezáměr ze strany samotných příslušníků celní správy, a to z jakýchkoli důvodů. Řešením by mohlo být zvýšení intenzity průběhu konaných jednotlivých služebních příprav s větším zaměřením např. na modelové situace konfliktů, které jsou z reálných událostí známé v rámci výkonu kompetencí celní správy. Neměl by být také opomíjen důraz na častější účast všech celníků na služební přípravě. Příprava pro případný služební zákrok je z mého pohledu velmi důležitá, neboť každý z celníků se může ocitnout v situaci, kdy bude muset donucovací prostředky nebo zbraň použít. Aby tak mohl učinit dle všech ustanovení příslušného zákona, musí mu být poskytnuty informace, které jsou v takovém zákoně obsaženy. Pokud se tedy služební přípravy pojí s manipulací s donucovacími prostředky

<sup>128</sup> Vlastní zdroj, 2024

a zbraní, je potřeba se zamyslet nad tím, zda by nebylo vhodné se zároveň zabývat i neoddelitelnými povinnostmi, které jsou uloženy zákonem.

### **Použití donucovacích prostředků a zbraně během výkonu služby**

Příslušníci odd. 62 Mobilního dohledu byly dotazovány také na skutečnost, zda již během výkonu služby použili donucovací prostředky a zbraň či nikoli. Celkem 48 respondentů uvedlo, že použili donucovací prostředky. Použití zbraně bylo evidováno u 3 odpovídajících a 9 dotazovaných uvedlo, že použili donucovací prostředky i zbraň. Nadpoloviční většina v počtu 81 odpověděla, že doposud donucovací prostředky ani zbraň při výkonu služby nepoužili.

*Graf 7 Použití donucovacích prostředků nebo zbraně<sup>129</sup>*

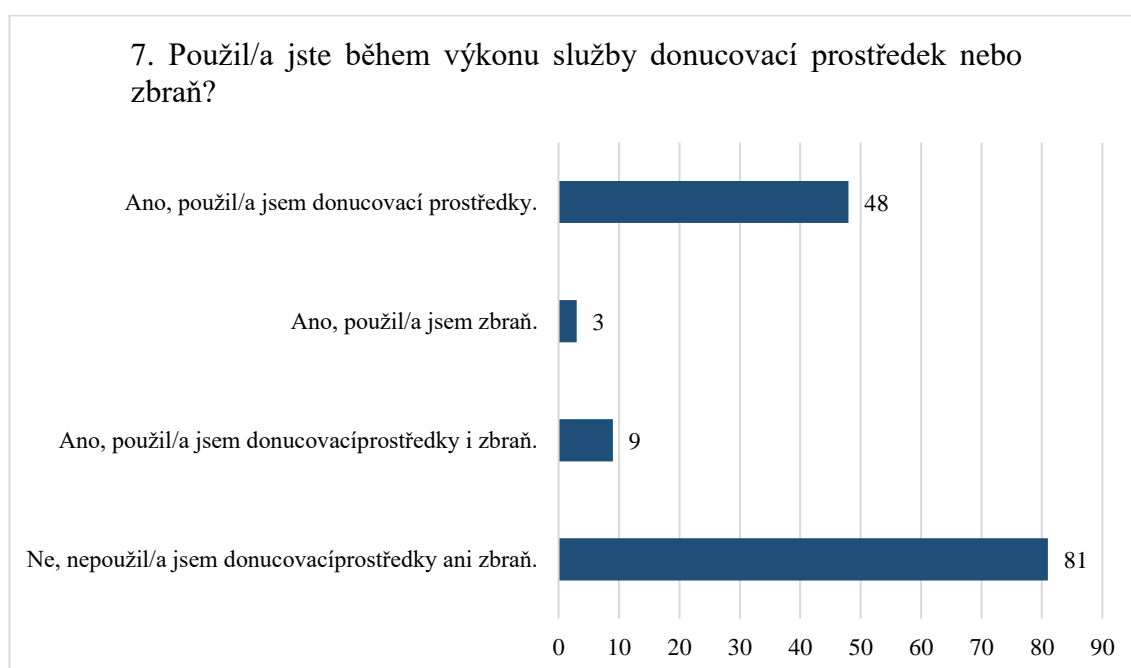

Dotazníkovým šetřením bylo zjištěno, že více než polovina příslušníků zařazených na odd. 62 Mobilního dohledu během výkonu služby nepoužila donucovací prostředky nebo zbraň. Touto informací je hypotéza č. 3 nepotvrzena.

### **Četnost použití jednotlivých donucovacích prostředků a důvody použití**

Celní správa České republiky disponuje podle zákona č. 17/2012 Sb., o Celní správě České republiky celkem 13 donucovacími prostředky. Mezi nejčastěji používaný donucovací prostředek patří na základě dotazníku pouta, která byla použita v 56

<sup>129</sup> Vlastní zdroj, 2024

případech. Hmaty, chvaty, údery a kopy použilo během služebního zákroku 29 dotazovaných. Jako třetí nejpoužívanější donucovací prostředek je na základě odpovědí respondentů hrozba namířenou střelnou zbraní, kterou využilo 21 celníků zúčastněných průzkumu. V počtu 11 byl v přímém výkonu služby využit technický prostředek k zabránění odjezdu vozidla. Mezi dotazovanými příslušníky odd. 62 Mobilního dohledu bylo 6 celníků, kteří použili obušek nebo jiný úderný prostředek a 2 celníci použili slzotvorný, elektrický nebo jiný obdobně dočasně zneschopňující prostředek. V 1 případě byl celníkem jako donucovací prostředek použit služební pes. Ve stejném počtu byl použit také varovný výstřel, předmět k zamezení prostorové orientace a vytlačování vozidlem. Žádný z dotazovaných celníků nepoužil jako donucovací prostředek zásahovou výbušku. Uvedená data jsou zpracována v pruhovém grafu na následující straně.

Graf 8 Četnost použití donucovacích prostředků<sup>130</sup>

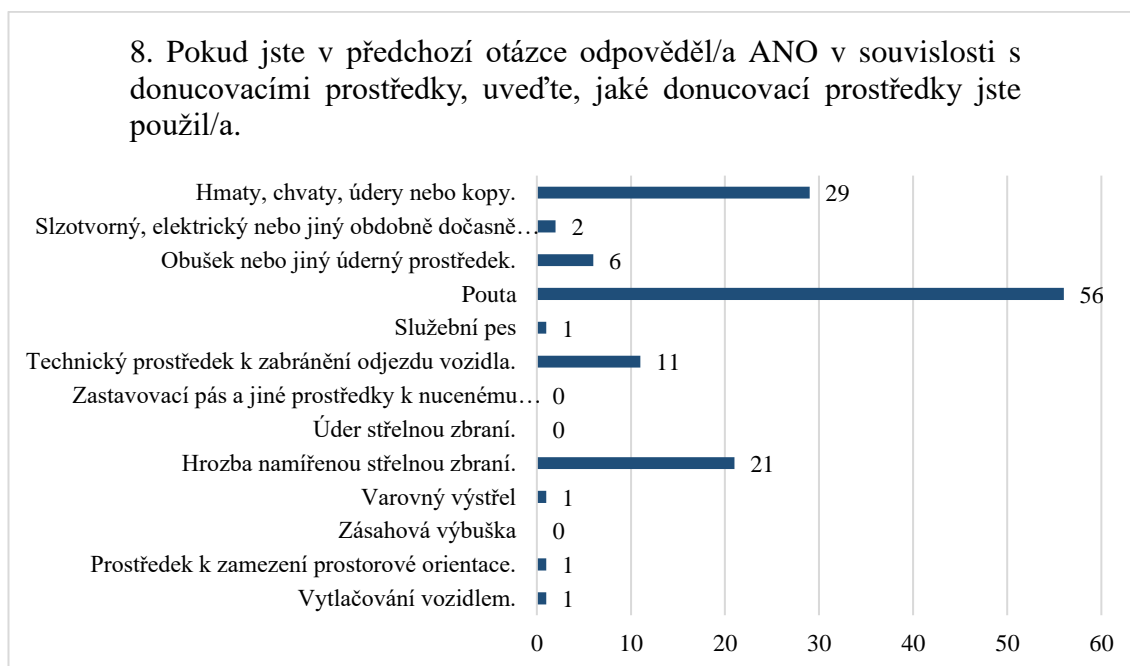

Dle tabulky na následující straně je, dle odpovědí respondentů, nejvíce případů v souvislosti s použitím donucovacích prostředků při zajištění pachatele, a to v 37 případech, ve 21 případech se jednalo o neuposlechnutí výzvy. Celkem 17 případů bylo uvedeno ve spojení s nezastavením vozidla. Dotazovaní uvedli 14 případů, kdy použili donucovací prostředky, aby zamezili útěku pachatele. Příslušníci, kteří se zúčastnili dotazníku, provedli celkem 5 eskort, během kterých byly donucovací prostředky použity.

<sup>130</sup> Vlastní zdroj, 2024

S agresivním odporem pachatele se celníci setkali ve 4 případech. Celkem je tedy dle následující tabulky evidováno 98 případů, kdy došlo k použití donucovacích prostředků.

Tabulka 1 Důvody použití donucovacích prostředků<sup>131</sup>

<b>Důvod použití donucovacích prostředků</b>	
<b>Důvod</b>	<b>Počet případů</b>
Zajištění pachatele	37
Eskorta pachatele	5
Útěk pachatele	14
Nezastavení vozidla	17
Neuposlechnutí výzvy	21
Agresivní odpor pachatele	4
<b>Celkem</b>	<b>98</b>

### Četnost použití zbraně a důvody použití

Za naprosto nejdůraznější prostředek vynucení práv a povinností považují zbraň. Celkem 10 dotazovaných celníků použilo zbraň, aby zamezili útěku nebezpečného pachatele, kterého nebylo možné zadržet jiným způsobem. Zbraň v 8 případech celníci použili, aby přinutili k zastavení dopravního prostředku. Ve 2 případech došlo dle respondentů k použití zbraně, neboť se pachatel na výzvu nevzdal a zdráhal se opustit svůj úkryt. Stejný počet případů je evidováno v souvislosti s agresivním odporem pachatele, který nebylo možné překonat jiným způsobem. Celníci také uvedli 2 případy, kdy použili zbraň, aby odvrátili nebezpečný útok, který ohrožoval chráněný objekt orgánů celní správy nebo jiný objekt dle příslušného zákona. Pouze 1 z dotazovaných použil zbraň v případě krajní nouze nebo nutné obrany. Stejně tak 1 dotazovaný použil zbraň, neboť donucovací prostředky hrozba namířenou střelnou zbraní a varovný výstřel nebyly účinné.

Domnívám se, že právě na oprávnění použití zbraně by měl být v rámci vzdělávání celníků kladen velký důraz. Zbraň jako taková je prostředek, kterým lze vyvolat silný psychologický efekt a přinutit tak osobu následující zákonné výzvy uposlechnout. Po neuváženém použití může celník způsobit škody nejen na majetku, ale také na zdraví a životě lidí, kdy může způsobit takové poranění, které bude neslučitelné se životem.

<sup>131</sup> Vlastní zdroj, 2024

Graf 9 Četnost případů použití zbraně<sup>132</sup>

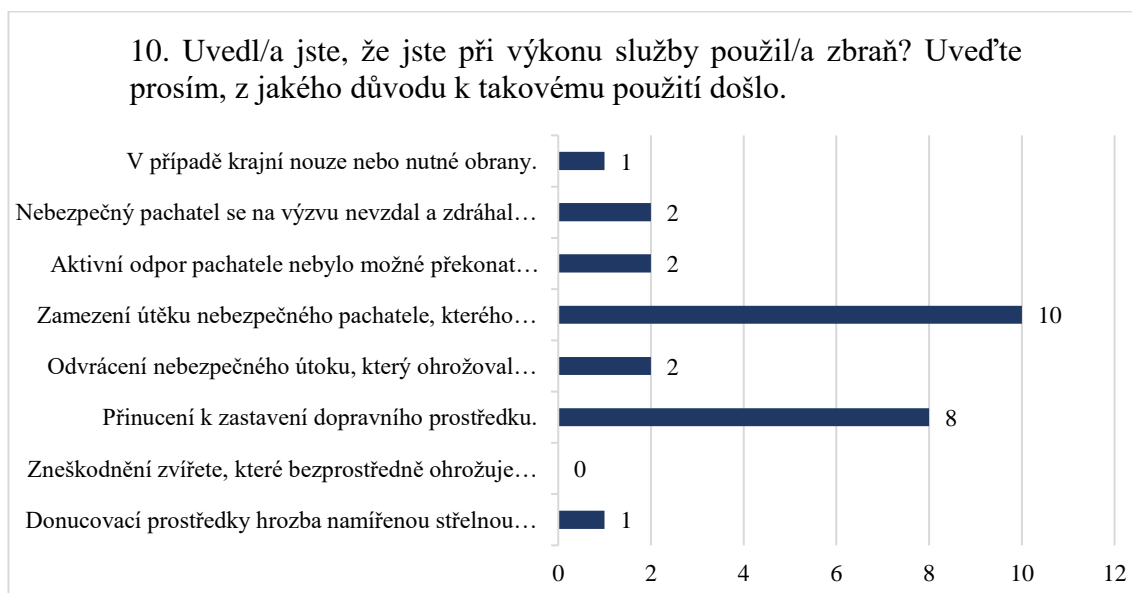

### Četnost použití donucovacích prostředků a zbraně v krajích České republiky

Pro vypracování analýzy a následné mapy bylo důležité věnovat se jednotlivým odpovědím v dotazníku na otázku č. 7. Součtem odpovědí, ze kterých vyplývá, že v daném kraji došlo ze strany příslušníků odd. 62 Mobilního dohledu celní správy k použití donucovacích prostředků nebo zbraně, byl zjištěn celkový počet případů v jednotlivých krajích České republiky, kdy k takovému použití skutečně došlo. Na mapě níže je zřejmé, že nejvíce případů, kdy došlo k použití donucovacích prostředků nebo zbraně je na základě odpovědí respondentů zaznamenáno v celkovém počtu 8 případů v Olomouckém kraji. V Libereckém kraji je takových případů známo 7. V hlavním městě Praha, ve Středočeském kraji, Královéhradeckém kraji a kraji Vysočina je na základě odpovědí respondentů takových případů 6 v každém z nich. Dotazovaní celníci z Plzeňského kraje a Ústeckého kraje uvedli 4 případy v každém uvedeném kraji, kdy došlo v průběhu služby ke služebnímu zákroku, kdy byly použity donucovací prostředky nebo zbraň. Respondenti z Pardubického kraje, Moravskoslezského kraje a Zlínského kraje uvedli 3 případy, kdy bylo potřebné vynutit povinnost za použití síly. Pro Jihomoravský kraj byly v dotazníku vykázány takové případy 2. Karlovarský kraj a Jihočeský kraj eviduje pouze 1 případ.

<sup>132</sup> Vlastní zdroj, 2024

Obrázek 3 Použití donucovacích prostředků a zbraně<sup>133</sup>

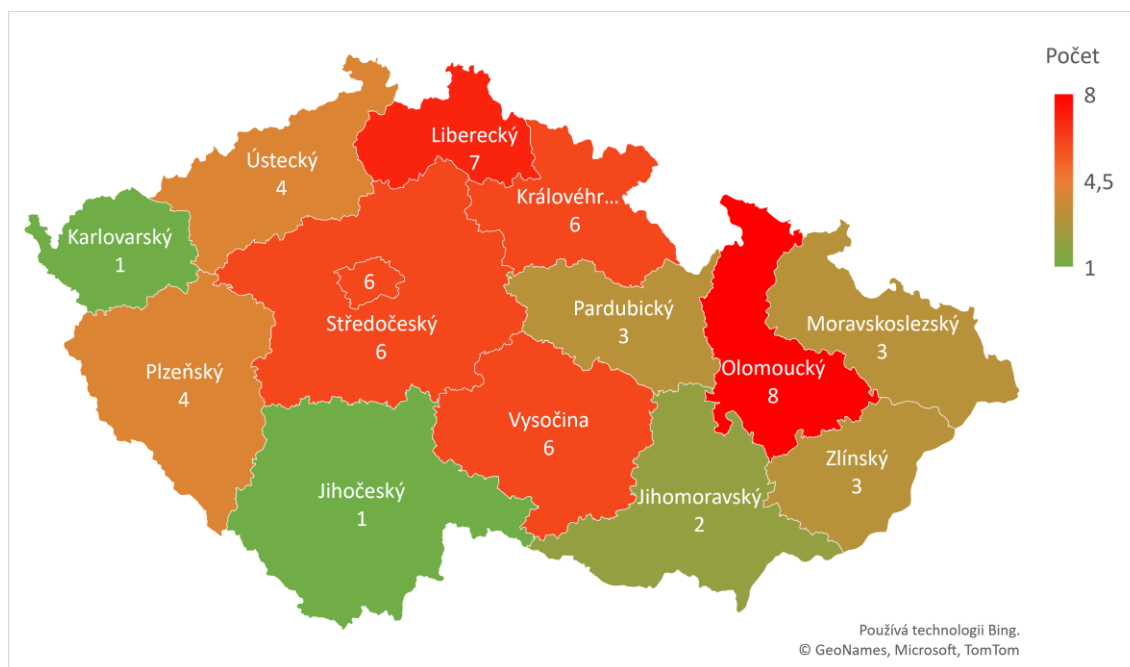

Respondenti nejčastěji uváděli, že k použití donucovacích prostředků nebo zbraně došlo v souvislosti s omamnými a psychotropními látkami nebo prekursory, což jsou chemické látky, které se používají pro nedovolenou výrobu návykových látek. Pro získání těchto informací bylo nutné věnovat zvláštní pozornost odpovědím na otázku dotazníku č. 9. Pečlivou analýzou odpovědí bylo tak zjištěno, že donucovací prostředky nebo zbraň jsou často používány také v souvislosti s útekem pachatele, který má uložený zákaz řízení nebo dokonce s nelegální migrací, kdy řidič přepravující osoby ilegálně pobývající na území České republiky odmítl na výzvu vozidlo zastavit. Data jsou zpracována v tabulce na následující straně.

Dle statistiky Celní správy České republiky bylo v roce 2021 během kontrol zjištěno celkem 25 547 g omamných a psychotropních látek a 120 856 g prekursorů. Během následujícího roku 2022 bylo takto zjištěno 17 165 g omamných a psychotropních látek a 1 558 504 g prekursorů. V roce 2023 bylo celní správou zjištěno 18 364 g omamných a psychotropních látek a 825 419 g prekursorů.<sup>134</sup>

<sup>133</sup> Vlastní zdroj, 2024

<sup>134</sup> Statistika OPL CS 2021–2025, vybrané druhy OPL a množství 2023

Tabulka 2 Počty souvislosti s případy použití donucovacích prostředků nebo zbraně<sup>135</sup>

<b>Nejčastější souvislosti s případy použití donucovacích prostředků nebo zbraně</b>	
<b>Souvislost</b>	<b>Počet případů</b>
Omamné a psychotropní látky / prekursory	23
Zákaz řízení	6
Nelegální migrace	2
Jiné blíže nespecifikované	19
<b>Celkem</b>	<b>50</b>

Problém týkající se omamných a psychotropních látek je problémem celé České republiky. Příslušníci celní správy se tak často setkávají s případy, kdy během kontrolní činnosti zjistí vnitrostátní nebo přeshraniční přepravu omamných a psychotropních látek. Jak již bylo uvedeno na předešlé straně, druhým nejčastějším případem, kdy dochází k použití donucovacích prostředků je, že řidič motorového vozidla má uložený zákaz řízení. Takový řidič si je často vědom svého protiprávního jednání, kdy se dopouští trestného činu maření úředního rozhodnutí a vykázaní dle ustanovení § 337 zákona č. 40/2009 Sb., trestní zákoník. Dochází tak ze strany řidiče vozidla k neuposlechnutí zákonných výzev ze strany celníků, kdy se takové situace mohou stát nebezpečné pro další účastníky silničního provozu. Stejně tak nebezpečné mohou být i situace, kdy se jedná o řidiče, který se dopouští trestného činu organizování a umožnění nedovoleného překročení státní hranice dle ustanovení § 340 zákona č. 40/2009 Sb., trestní zákoník. Česká republika proti nelegální migraci zavedla důrazné opatření v roce 2022, kdy od 29. září došlo k uzavření státní hranice se Slovenskou republikou, a to až do 25. ledna 2023. Do tohoto opatření byli zapojeni také celníci ze všech krajských úřadů.

Považuji za žádoucí, aby celníci odd. 62 Mobilního dohledu, byli řádně proškoleni na možné situace, kdy vozidlo bude nutné zastavit násilným způsobem. Doposud se celníci věnují během služební přípravy pouze taktice, kdy vozidlo ke kontrole zastaví. Ne každý celník může ojedinělou situaci vyhodnotit správným způsobem. Proto by bylo na místě využít prostory, které má celní správa k dispozici, pro nácvik taktiky k zastavení vozidla, jehož řidič na výzvy nebo opakované výzvy nereaguje a ujíždí. Tento výcvik se může stát součástí kurzů, jichž se celníci zúčastňují.

<sup>135</sup> Vlastní zdroj, 2024



## Závěr

Bakalářská práce se věnovala problematice použití donucovacích prostředků včetně zbraně příslušníky odd. 62 Mobilního dohledu Celní správy České republiky. Hlavním cílem této práce bylo zjistit, jaké jsou donucovací prostředky dle zákona č. 17/2012 Sb., o Celní správě České republiky a stanovit jejich kvality. Další náplní práce bylo porovnat zbraně, které celní správa využívala před přezbrojením a modernizací výzbroje. Dílčím cílem bylo jednoznačně stanovit a následně také zhodnotit zákonné podmínky pro použití donucovacích prostředků a zbraně.

Teoretická část se věnovala kompetencím a zákonným oprávněním příslušníků odd. 62 Mobilního dohledu celní správy, aby byla činnost tohoto oddělení přiblížena veřejnosti. Pomocí studie právních předpisů a jiné odborné literatury a internetových zdrojů byly v práci vymezeny pojmy, jako např. služební úkon a služební zákrok. Vysvětleny byly povinnosti celníka při služebních úkonech, jako je poučovací povinnost a výjimka z této povinnosti, uvedeny byly také podmínky pro provedení služebního úkonu a zákazu jeho provedení. Opomenuta nebyla také interpretace právních norem týkajících se výzvy během provádění služebního zákroku. Dále byla v bakalářské práci objasněna právní úprava okolností vylučujících protiprávnost dle zákona č. 40/2009 Sb., trestní zákoník. Provedena byla také komparace okolností vylučující protiprávnost podle platného trestního práva Slovenské republiky. Přiblíženy byly také jednotlivé donucovací prostředky a stanovení jejich vlastností, které přinášejí pro celníky výhody pro služební zákroky.

Empirická část práce byla zpracována na základě kvantitativního sběru dat prostřednictvím dotazníkového šetření. Cílem dotazníkového šetření bylo zjistit, jak je celníky vnímáno jim poskytované vzdělávání v souvislosti s donucovacími prostředky a zbraní, dále souvislosti, se kterými dochází nejčastěji ke služebním zákrokům, kdy jsou použity donucovací prostředky nebo zbraň a jaká je míra obav z použití takových prostředků na základě subjektivních pocitů jednotlivých dotazovaných příslušníků.

Na základě dotazníkového šetření bylo zjištěno, že nadpoloviční většina zúčastněných dotazovaných považuje vzdělávání, které je poskytováno příslušníkům Celní správou České republiky, za dostačující. Domnívám se, že na vzdělávání celníků v této problematice by měl být kladen větší důraz a pozornost. Pokud by byla během

služební přípravy věnována pozornost také zákonné úpravě, věřím, že by se v této problematice zvýšila vzdělanost celníků. Více praktických cvičení s donucovacími prostředky a zbraní by mohly vést k nárůstu počtu příslušníků celní správy, kteří by s donucovacími prostředky získali lepší schopnost manipulace. V důsledku tohoto by poté počty těch, kteří se domnívají, že se s těmito prostředky nenaučili dostatečně manipulovat, mohl klesnout na minimum. Snížit by se mohla také obava z možných služebních zákroků během výkonu služby odd. 62 Mobilního dohledu. Největším přínosem by uvedené řešení mohlo být pro příslušníky Plzeňského kraje, kraje Vysočiny a Jihomoravského kraje, kde byl analýzou dotazníkového šetření zjištěn nejvyšší počet celníků, kteří mají obavy z použití donucovacích prostředků nebo zbraně a vzdělávání v této oblasti nepovažují za dostačující. Bakalářská práce je navíc obohacena o několik zajímavých příloh.

Na základě podrobné analýzy odpovědí dotazníků bylo zjištěno, že k použití donucovacích prostředků dochází nejčastěji v souvislosti se zajišťováním pachatele, s eskortou pachatele, útekem pachatele, nezastavením vozidla, neuposlechnutím výzvy nebo dokonce s agresivním odporem pachatele. Tyto získané poznatky by mohly být návodem pro zaměření výcviku celníků v rámci služební přípravy.

Ze získaných informací a také z podstaty věci vyvozují, že by vzdělávání příslušníků Celní správy České republiky mělo klást větší důraz na problematiku použití donucovacích prostředků a zbraně. Z právního hlediska se jedná o velmi rozsáhlé téma a jeho pochopení vnímám jako důležité pro zákonné použití donucovacích prostředků nebo zbraně během služebních zákroků. Neoddělitelnou součástí toho je také manipulace se všemi uvedenými prostředky. Instruktóři služební přípravy by této problematice měli věnovat zvýšenou pozornost a intenzivně se věnovat modelovým situacím. V motorovém vozidle, které si hlídka celníků zastaví ke kontrole, může být kdokoli a je potřeba být připraven.

Tato bakalářská práce by mohla být využita jako studijní materiál pro příslušníky Celní správy České republiky, a to jak při Základním celním kurzu, tak pro další vzdělávání v průběhu trvání služebního poměru. Během sestavování teoretické části bylo zjištěno, že celníci nemají k dispozici zákon č. 17/2012 Sb., o Celní správě České republiky s komentářem a není vypracován ani komplexní vzdělávací blok, který se podrobně týká této problematiky, proto se domnívám, že by tato práce mohla přispět k rozšíření vzdělávání celníků.

## Seznam použitých zdrojů

### Literární zdroje

1. ADAMS, J. R., MCTERNAN, T. M., REMSBERG, CH. *Street Survival: Tactics for Armed Encounters*. Calibre Press, 1987. 403 s. ISBN 0935878009.
2. FENCL, J. *Samopal vz. 58*. Praha: Naše vojsko, 2016. 148 s. ISBN 978-80-206-0765-2.
3. GŘIVINA, T., SCHEINOST, M., ZOUBKOVÁ, I., a kol. *Kriminologie*. 5. vydání. Praha: Wolters Kluwer ČR, 2019. 588 s. ISBN 978-80-7598-554-5.
4. JELÍNEK, J., a kol. *Trestní zákoník a trestní řád s poznámkami a judikaturou*. Praha: Leges, 2020. 1424 s. ISBN 978-80-7502-395-7.
5. KOMENDA, J. *Manipulace se zbraní při zkoušce odborné způsobilosti – pro žadatele o zbrojní průkaz*. Brno: Legraf, 2018. 102 s. ISBN 978-80-907257-0-6.
6. MATRAS, A. *Sebeobrana*. Praha: Naše vojsko, 1956. 191 s.
7. MCNAB, C. *Glock: světová pistole*. Praha: Naše vojsko, 2017. 224 s. ISBN 978-80-206-1641-8.
8. MILLER, R. , KANE, L. *Přiměřená sebeobrana*. Praha: Mladá fronta, 2018. 287 s. ISBN 978-80-204-5038-8.
9. NÁCHODSKÝ, Z. *Učebnice sebeobrany pro každého*. Praha: Futura a.s., 1992. 358 s. ISBN 80-85523-01-09.
10. NOVOTNÝ, T. *Nesmrtící zbraně a další technické prostředky*. Praha: Euromedia Group, a.s., 2021. 208 s. ISBN 978-80-242-7418-8.
11. ONDRUŠOVÁ, M., ONDRUŠ, R., VYTOPIL, P. *Zákon o odpovědnosti za přestupky a řízení o nich. Praktický komentář k zákonu č. 250/2016 Sb*. Praha: Leges, 2017. 776 s. ISBN 978-80-7502-212-7.
12. PAVELKA, R., STICH, J. *Sebeobrana*. Praha: Ikar, 2015. 112 s. ISBN 978-80-249-2800-5.
13. SDE-OR, I., YANILOV, E. *KRAV MAGA, umění čelit ozbrojenému útočníkovi*. Praha: Naše vojsko, 2010. 246 s. ISBN 80-206-0689-0.
14. TINTĚRA. B. *9mm PISTOLE vz. 82*. Praha: Federální ministerstvo národní obrany, 1987. 82 s.
15. ZÁRUBA, J. *Zbrojní průkaz – právní předpisy a testy ke zkoušce odborné způsobilosti*. Praha: Leges, 2017. 328 s. ISBN 978-80-7502-232-5.

## Firemní literatura

1. GENERÁLNÍ ŘEDITELSTVÍ CEL. *Celní správa České republiky: Celní unie*. [brožura] Praha: Generální ředitelství cel, © 2015
2. STEHLÍK, T. Neplatit pokuty se nevyplácí. *CLO-DOUANE, měsíčním Celní správy České republiky*. Praha: GENERÁLNÍ ŘEDITELSTVÍ CEL, 2022, leden 2022. 19 s. ISSN 0323-0023.

## Elektronické zdroje

1. ARMÁDA ČESKÉ REPUBLIKY, *7,62 mm samopal vzor 52* [online] © 2023 [cit. 2023.11.09]. Dostupné z WWW: <<https://acr.army.cz/technika-a-vyzbroj/pechotni/-7-62mm-samopal-vzor-58-89705/>>.
2. ARMÁDA ČESKÉ REPUBLIKY, *CZ SCORPION EVO 3 S1* [online] © 2023 [cit. 2023.11.09]. Dostupné z WWW: <<https://acr.army.cz/technika-a-vyzbroj/pechotni/cz-scorpion-evo-3-s1-209522/>>.
3. ČESKÁ ZBROJOVKA A.S., *CZ SCORPION EVO 3 S1*. [online] © 2023 [cit. 2023.10.30]. Dostupné z WWW: <<https://www.czub.cz/firearms-and-products-product/cz-scorpion-evo-3-s1>>.
4. ESP PRODUCT, S.R.O., *Kalený teleskopická obušek* [online] © 1992-2023, [cit. 2023.10.25]. Dostupné z WWW: <<http://www.euro-security.info/cs/teleskopicke-obusky/kaleny-teleskopicky-obusek.html>>.
5. ESP PRODUCT, S.R.O., *Kovová policejní pouta*. [online] © 1992–2023, [cit. 2023.10.25]. Dostupné z WWW: <<https://www.euro-security.info/cs/kovova-policejni-pouta.html>>.
6. ESP PRODUCT, S.R.O., *Sprejová svítilna TORNADO (obranný sprej se svítilnou)* [online] © 1992–2023, [cit. 2023.10.25]. Dostupné z WWW: <<https://www.euro-security.info/cs/sprejove-svitilny/tornado.html>>.
7. ESP PRODUCT, S.R.O., *Textilní pouta*. [online] © 1992–2023, [cit. 2023.10.25]. Dostupné z WWW: <<https://www.euro-security.info/cs/textilni-jednorazova-pouta.html>>.
8. GLOCK GESELLSCHAFT M. B. H., *GLOCK 17 T Gen4 9 mm FX®/ 9 mm FOF*. [online] © 2023 [cit. 2023.11.16]. Dostupné z WWW: <<https://eu.glock.com/en/products/pistols/g17-t-gen4-fx-fof>>.
9. GLOCK GESELLSCHAFT M. B. H., *GLOCK Safe Action® System*. [online] © 2023 [cit. 2023.11.16]. Dostupné z WWW: <<https://eu.glock.com/en/Technology/Safe-Action-System>>.

10. NÁRODNÍ PEDAGOGICKÝ INSTITUT ČESKÉ REPUBLIKY, *Vymezení kategorie tělesného postižení*. [online] © 2023 [cit. 2023.11.08]. Dostupné z WWW: <<https://digifolio.rvp.cz/view/view.php?id=15665>>.
11. SLOVENSKÝ ZVÄZ VOJAKOV V ZÁLOHE A ŠPORTOVO-BRANNÝCH AKTIVÍT, *Předpis Děl 21-5 7,62 mm SAMOPAL* vz. 58. [online] © 2018–2022 [cit. 2023.11.18]. Dostupné z WWW: <<https://www.szvvz.sk/wp-content/uploads/2018/11/sa58-armadni-predpis.pdf>>.
12. STOP STICK LTD. *Stop Stick*. [online] © 2023 [cit. 2023.11.23]. Dostupné z WWW: <<https://stopstick.com/product/terminator/>>.

### Legislativní dokumenty

1. JAREŠOVÁ, J., *17/2012 Sb. Zákon o Celní správě České republiky: Komentář* [Systém ASPI] Praha: Wolters Kluwer [cit. 2023.10.20]. ASPI\_ID KO17\_2012CZ. Dostupné v Systému ASPI. ISSN 2336-517X.
2. PROCHÁZKA, V., *Listina základních práv a svobod: Komentář*. [Systém ASPI]. Wolters Kluwer [cit. 2023-10-020]. ASPI\_ID KO2\_1993CZ. Dostupné v Systému ASPI. ISSN 2336-517X.
3. STRAKOŠ, J., *251/2016 Sb. Zákon o některých přestupcích: Praktický komentář* [Systém ASPI] Praha: Wolters Kluwer [cit. 2023.10.21]. ASPI\_ID KO251\_2016CZ. Dostupné v Systému ASPI. ISSN 2336-517X.
4. VOČKA, V., *40/2009 Sb. Trestní zákoník: Komentář* [Systém ASPI] Praha: Wolters Kluwer [cit. 2023.12.08.] ASPI\_ID KO40\_2009CZ. Dostupné v Systému ASPI. ISSN 2336-517X.
5. ZPĚVÁK, A., *Zákon o integrovaném záchranném systému: Komentář*. [Systém ASPI]. Wolters Kluwer [cit. 2023-10-20]. ASPI\_ID KO239\_2000CZ. Dostupné v Systému ASPI. ISSN 2336-517X.
6. ÚRAD VLÁDY SLOVENSKEJ REPUBLIKY, *300/2005 Z. z. Trestný zákon*. [online] © 2024 [cit.2024.01.03]. Dostupné z WWW: <<https://www.slovlex.sk/pravne-predpisy/SK/ZZ/2005/300/20231020>>
7. ČESKO. *Rozsudek Nejvyššího soudu České republiky sp. zn. 32 Cdo 2484/2012 Dodržení lhůty bez zbytečného odkladu* [Systém ASPI] Praha: Wolters Kluwer [cit. 2023.12.11] ISSN 2336-517X.
8. ČESKO. *Rozsudek Nejvyššího soudu České republiky sp. zn. 30 Cdo 530/2014 Lhůta bez zbytečného odkladu* [Systém ASPI] Praha: Wolters Kluwer [cit. 2023.12.11] ISSN 2336-517X.

9. ČESKÁ A SLOVENSKÁ FEDERATIVNÍ REPUBLIKA. Zákon č. 217/1992 Sb., kterým se mění a doplňuje zákon č. 44/1974 Sb., ve znění pozdějších předpisů. In *Sbírka zákonů, Česká a Slovenská federativní republika*. 1992, částka 44.

### **Služební předpisy**

1. GENERÁLNÍ ŘEDITELSTVÍ CEL, *Služební předpis č. 12/2004: Použití donucovacích prostředků a služební zbraně*. [intranet Celní správy České republiky] Praha: Generální ředitelství cel. 2004.

### **Ostatní zdroje**

Kromě výše uvedených zdrojů byly při zpracování bakalářské práce využity následující materiály:

- dotazník Použití donucovacích prostředků a zbraně příslušníky odd. 62 Mobilního dohledu,
- Statistika OPL CS 2021–2025, vybrané druhy OPL a množství 2023
- vlastní archiv fotografií

## **Seznam zkratek**

CS ČR – Celní správa České republiky

FOF – Force of Force

FX – barvící střelivo

odd. – oddělení

OPL – omamné a psychotropní látky

NARK II – Narcotics Analysis Reagent Kit (sada činidel pro analýzu narkotik)

NIK – Narcotics Investigation Kit (sada pro určování narkotik)

SA/DA – single action /double action (jednočinné/dvojčinné)

## Seznam tabulek a grafů

Graf 1 Počet mužů a žen v rámci odd. 62 Mobilního dohledu .....	50
Graf 2 Věkové kategorie příslušníků odd. 62 Mobilního dohledu.....	51
Graf 3 Počet příslušníků odd. 62 Mobilního dohledu v krajích České republiky.....	52
Graf 4 Úroveň vzdělávání v řešené oblasti v rámci Celní správy České republiky.....	53
Graf 5 Úroveň manipulace s donucovacími prostředky a zbraní.....	55
Graf 6 Obavy z použití donucovacích prostředků nebo zbraně .....	56
Graf 7 Použití donucovacích prostředků nebo zbraně .....	59
Graf 8 Četnost použití donucovacích prostředků.....	60
Graf 9 Četnost případů použití zbraně .....	62
Tabulka 1 Důvody použití donucovacích prostředků .....	61
Tabulka 2 Počty souvislostí s případy použití donucovacích prostředků nebo zbraně...	64



## Seznam obrázků

Obrázek 1 Počet celníků, kteří mají obavy z použití donucovacích prostředků nebo zbraně a vzdělávání v této oblasti nepovažují za dostačující.....	57
Obrázek 2 Počet celníků, kteří mají obavu z použití donucovacích prostředků nebo zbraně, nenačili se s nimi dostatečně manipulovat a nepovažují vzdělávání v této oblasti za dostatečné .....	58
Obrázek 3 Použití donucovacích prostředků a zbraně .....	63
Obrázek 4 Znak Celní správy České republiky.....	76
Obrázek 5 Znak oddělení 62 Mobilního dohledu ve třech provedení.....	76
Obrázek 6 Nové logo Celní správy České republiky .....	76
Obrázek 7 Zleva: služební odznak s identifikačním číslem, služební průkaz.....	77
Obrázek 8 Zleva: Škoda Octavia s nápisem CELNÍ SPRÁVA, Škoda Octavia v civilním provedení.....	77
Obrázek 9 Příslušník odd. 62 Mobilního dohledu ve služebním stejnokroji .....	77
Obrázek 10 Test DrugWipe v nerozbaleném a rozbaleném stavu sloužící pro odhalení přítomnosti omamných a psychotropních látek v těle osoby .....	78
Obrázek 11 Test Deteck 4 Drugs pro identifikaci omamných a psychotropních látek s vyobrazením pozitivního výsledku na přítomnost marihuany .....	78
Obrázek 12 Testy NARK II pro identifikaci omamných a psychotropních látek.....	79
Obrázek 13 Testy NIK pro identifikaci omamných a psychotropních látek.....	79
Obrázek 14 Test MobileDetect pro detekci látky LSD .....	80
Obrázek 15 Obrázek 13 Zajištěná marihuana a metamfetamin odd. 62 Mobilního dohledu .....	80
Obrázek 16 Slzotvorný prostředek Police Tornado .....	81
Obrázek 17 Teleskopický obušek v rozloženém stavu .....	82
Obrázek 18 Teleskopický obušek v zavřeném stavu .....	82
Obrázek 19 Vyobrazení otevření a zavření teleskopického obušku .....	82
Obrázek 20 Kovová pouta.....	83
Obrázek 21 Textilní pouta.....	83
Obrázek 22 Vyobrazení nasazování textilních pout.....	84
Obrázek 23 Vyobrazení řezání textilních pout při rozpoutávání osoby.....	84
Obrázek 24 Technický prostředek k zabránění odjezdu vozidla pro osobní nebo dodávkové automobily .....	85

Obrázek 25 Technický prostředek k zabránění odjezdu vozidla pro nákladní automobily s hmotností nad 12 tun .....	85
Obrázek 26 Prostředek k násilnému zastavení vozidla Terminator .....	86
Obrázek 27 Zleva: díl s hrotem, zaoblená strana pro přetočení po vhození .....	86
Obrázek 28 Dutý hrot pro vypuštění vzduchu z pneumatik vozidla .....	86
Obrázek 29 Technický náčrt pistole CZ 82 bez závěru .....	87
Obrázek 30 Technický náčrt závěru pistole CZ 82 .....	88
Obrázek 31 Technický náčrt rozloženého zásobníku pistole CZ 82 .....	88
Obrázek 32 Pistole CZ 82 v rozloženém stavu .....	89
Obrázek 33 Technický náčrt pistole Glock 17 .....	90
Obrázek 34 Vyobrazení pojistek systému Safe Action u pistole Glock 17 .....	91
Obrázek 35 Vyobrazení mechanické pojistky spouště .....	91
Obrázek 36 Vyobrazení mechanismu pojistky úderníku .....	91
Obrázek 37 Vyobrazení mechanismu pádové pojistky .....	91
Obrázek 38 Pistole Glock 19 Gen 3 .....	92
Obrázek 39 Zásobníky s náboji pro pistole Glock 19 Gen 3 .....	92
Obrázek 40 Pohled z boční strany a pohled shora na samopal CZ vz. 58 .....	93
Obrázek 41 Zleva: nasazený bodák; kovová sklopná pažba v rozloženém stavu .....	93
Obrázek 42 Náboj 7,62 mm vz. 43 .....	94
Obrázek 43 Popis samopalu SCORPION EVO 3 S1 .....	95
Obrázek 44 Samopal SCORPION EVO 3 S1 s rozloženou pažbou .....	95
Obrázek 45 Samopal SCORPION EVO 3 S1 s odejmutou pažbou .....	95
Obrázek 46 Technický náčrt pistolového náboje 9 mm .....	96
Obrázek 47 Zleva: náboj Makarov 9x18 mm; náboj Luger 9x19 mm .....	96
Obrázek 48 Cvičná pistole Glock FX/FOF .....	97
Obrázek 49 Náboj FX s modrou střelou .....	97

## **Seznam příloh**

Příloha č. I – Oddělení 62 Mobilního dohledu

Příloha č. II – Prostředky na detekci omamných a psychotropních látek

Příloha č. III – Slzotvorný prostředek Police Tornado

Příloha č. IV – Teleskopický obušek

Příloha č. V – Pouta

Příloha č. VI – Technický prostředek k zabránění odjezdu vozidla

Příloha č. VII – Zastavovací pás

Příloha č. VIII – Pistole CZ 82

Příloha č. IX – Pistole Glock a systém Safe Action

Příloha č. X – Samopal vz. 58 a náboj 7,62 mm vz. 43

Příloha č. XI – Samopal SCORPION EVO 3 S1

Příloha č. XII – Pistolový náboj Marakov 9 mm a Luger 9 mm

Příloha č. XIII – Glock FX/FOF a cvičné střelivo

Příloha č. XIV – Anonymní dotazník

## Přílohy

### Příloha č. I – Oddělení 62 Mobilního dohledu

Obrázek 4 Znak Celní správy České republiky<sup>136</sup>



Obrázek 5 Znak oddělení 62 Mobilního dohledu ve třech provedení<sup>137</sup>



Obrázek 6 Nové logo Celní správy České republiky<sup>138</sup>



<sup>136</sup> Vlastní zdroj

<sup>137</sup> Vlastní zdroj

<sup>138</sup> Vlastní zdroj

Obrázek 7 Zleva: služební odznak s identifikačním číslem, služební průkaz<sup>139</sup>



Obrázek 8 Zleva: Škoda Octavia s nápisem CELNÍ SPRÁVA, Škoda Octavia v civilním provedení<sup>140</sup>



Obrázek 9 Příslušník odd. 62 Mobilního dohledu ve služebním stejnokroji<sup>141</sup>



<sup>139</sup> Vlastní zdroj

<sup>140</sup> Vlastní zdroj

<sup>141</sup> Vlastní zdroj

## Příloha č. II – Prostředky na detekci omamných a psychotropních látek

Obrázek 10 Test DrugWipe v nerozbaleném a rozbaleném stavu sloužící pro odhalení přítomnosti omamných a psychotropních látek v těle osoby<sup>142</sup>



Obrázek 11 Test Detect 4 Drugs pro identifikaci omamných a psychotropních látek s vyobrazením pozitivního výsledku na přítomnost marihuany<sup>143</sup>



<sup>142</sup> Vlastní zdroj

<sup>143</sup> Vlastní zdroj

Obrázek 12 Testy NARK II pro identifikaci omamných a psychotropních látek<sup>144</sup>



Obrázek 13 Testy NIK pro identifikaci omamných a psychotropních látek<sup>145</sup>



<sup>144</sup> Vlastní zdroj

<sup>145</sup> Vlastní zdroj

Obrázek 14 Test MobileDetect pro detekci látky LSD<sup>146</sup>



Příslušníci odd. 62 Mobilního dohledu nové používají testy MobileDetect. Jedná se o testy pro detekci omamných a psychotropních látek, kterým je možné určit, o jakou látku se jedná. Tyto jednorázové orientační testy jsou vyhodnocovány prostřednictvím QR kódu a mobilní aplikace, jež slouží k vyhodnocení testu na základě zbarvení a poskytne podrobnou zprávu.

Obrázek 15 Obrázek 13 Zajištěná marihuana a metamfetamin odd. 62 Mobilního dohledu<sup>147</sup>



<sup>146</sup> Vlastní zdroj

<sup>147</sup> Vlastní zdroj



## Příloha č. III – Slzotvorný prostředek Police Tornado

Obrázek 16 Slzotvorný prostředek Police Tornado<sup>148</sup>



1 – nádobka slzotvorného prostředku obsahující chemické složení nehořlavé náplně; 2 – otočná hlavice; 3 – krycí víčko; 4 – LED dioda; 5 – ústí slzotvorného prostředku; 6 – aplikační tlačítko

---

<sup>148</sup> Vlastní zdroj

## Příloha č. IV – Teleskopický obušek

Obrázek 17 Teleskopický obušek v rozloženém stavu<sup>149</sup>



Obrázek 18 Teleskopický obušek v zavřeném stavu<sup>150</sup>



Obrázek 19 Vyobrazení otevření a zavření teleskopického obušku<sup>151</sup>

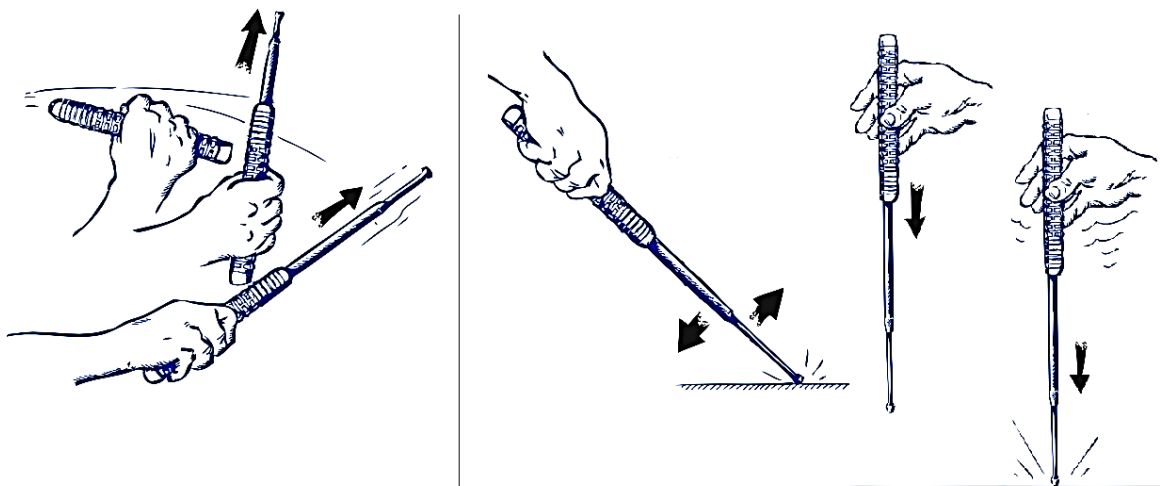

<sup>149</sup> Vlastní zdroj

<sup>150</sup> Vlastní zdroj

<sup>151</sup> Kalený teleskopický obušek. [online] ESP Products, s.r.o.: 1992–2023. [cit. 2023.11.15] Dostupné z <http://www.euro-security.info/cs/>.

## Příloha č. V – Pouta

Obrázek 20 Kovová pouta<sup>152</sup>



A – pohyblivé čelisti; B – ozubení; C – zámkový mechanismus; D – otvor pro odemykání klíčkem

Obrázek 21 Textilní pouta<sup>153</sup>



A – oko pout; B – zámkový mechanismus

---

<sup>152</sup> Vlastní zdroj

<sup>153</sup> Vlastní zdroj

Obrázek 22 Vyobrazení nasazování textilních pout<sup>154</sup>

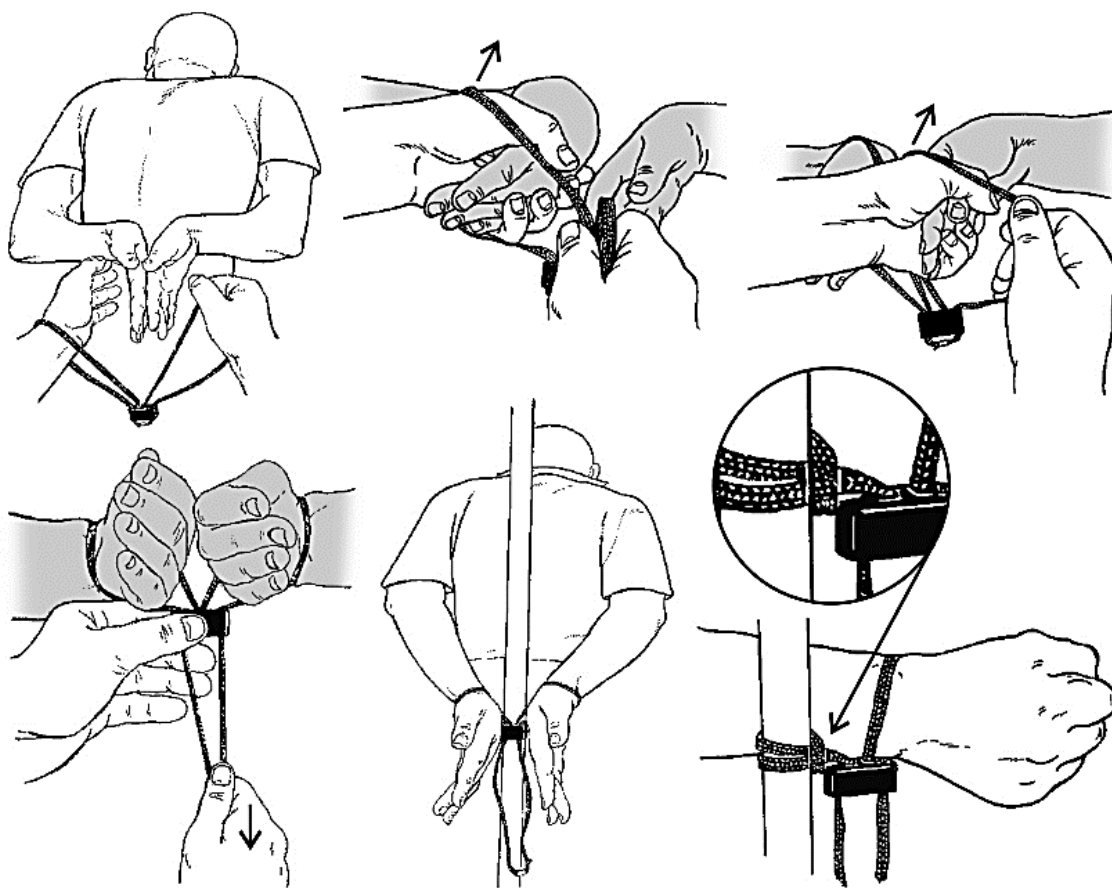

Obrázek 23 Vyobrazení řezání textilních pout při rozpoutávání osoby<sup>155</sup>

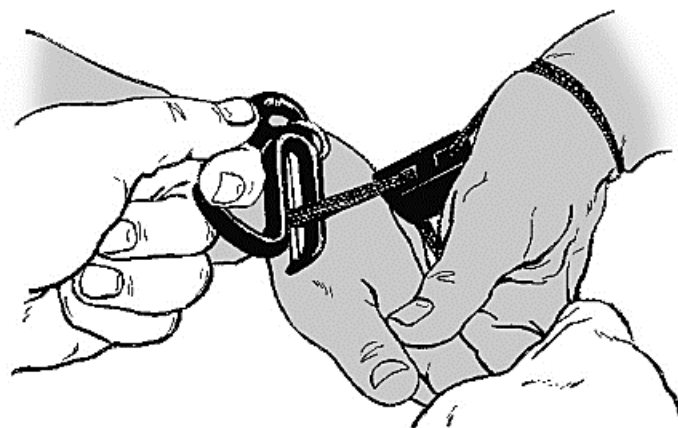

<sup>154</sup> *Textilní pouta*. [online] ESP Products, s.r.o.: 1992–2023. [cit. 2023.11.15] Dostupné z <http://www.euro-security.info/cs/>.

<sup>155</sup> *Textilní pouta*. [online] ESP Products, s.r.o.: 1992–2023. [cit. 2023.11.15] Dostupné z <http://www.euro-security.info/cs/>.

## Příloha č. VI – Technický prostředek k zabránění odjezdu vozidla

Obrázek 24 Technický prostředek k zabránění odjezdu vozidla pro osobní nebo dodávkové automobily<sup>156</sup>



Obrázek 25 Technický prostředek k zabránění odjezdu vozidla pro nákladní automobily s hmotností nad 12 tun<sup>157</sup>



---

<sup>156</sup> Vlastní zdroj

<sup>157</sup> Vlastní zdroj

## Příloha č. VII – Zastavovací pás

Obrázek 26 Prostředek k násilnému zastavení vozidla Terminator<sup>158</sup>



Obrázek 27 Zleva: díl s hrotem, zaoblená strana pro přetočení po vhození<sup>159</sup>



Obrázek 28 Dutý hrot pro vypuštění vzduchu z pneumatik vozidla<sup>160</sup>



---

<sup>158</sup> Vlastní zdroj

<sup>159</sup> Vlastní zdroj

<sup>160</sup> Vlastní zdroj

## Příloha č. VIII – Pistole CZ 82

Obrázek 29 Technický náčrt pistole CZ 82 bez závěru<sup>161</sup>

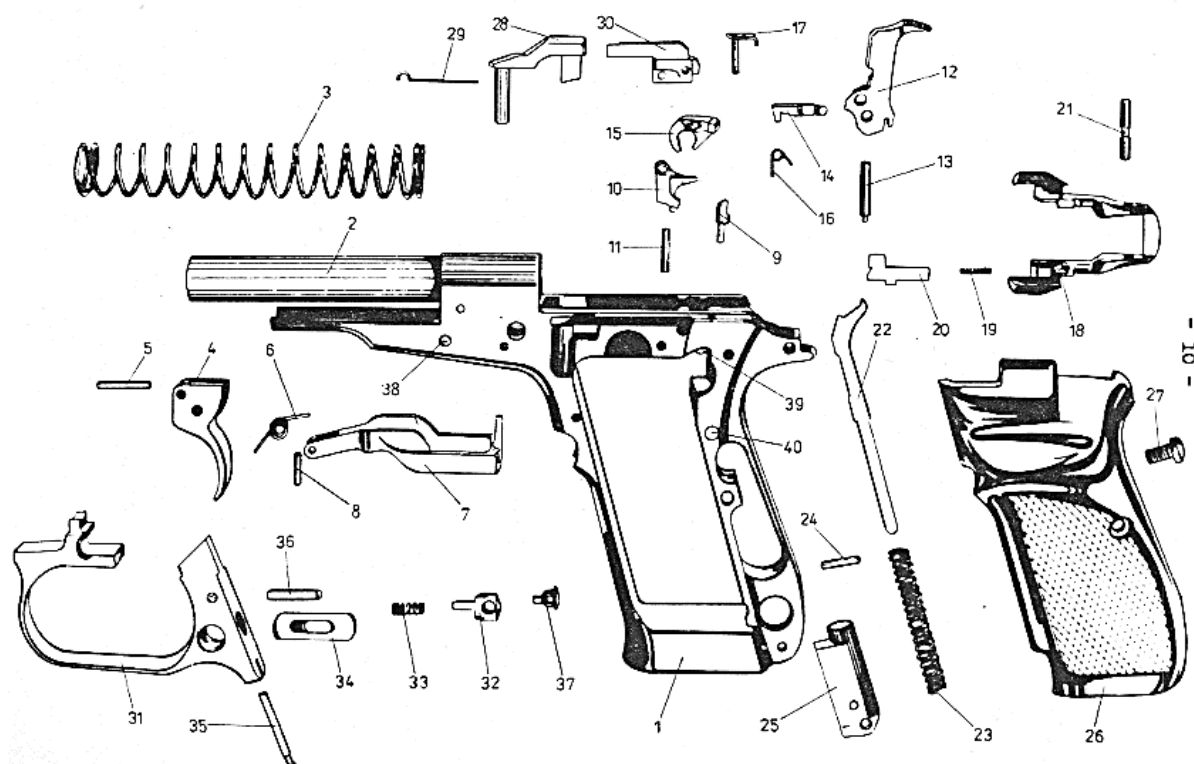

1 – tělo pistole; 2 – hlaveň; 3 – vratná pružina; 4 – spoušť; 5 – čep spouště; 6 – pružina spouště; 7 – táhlo; 8 – čep táhla; 9 – přerušovač; 10 – záchyt kohoutku; 11 – čep záchytu kohoutku; 12 – kohoutek; 13 – čep kohoutku; 14 – páka kohoutku; 15 – samočinná pojistka; 16 – pružina záchytu kohoutku; 17 – čep samočinné pojistky; 18 – pojistka; 19 – pružina západky pojistky; 20 – západka pojistky; 21 – čep pojistky; 22 – vodící tyčinka; 23 – úderná pružina; 24 – kolík vložky; 25 – vložka rámu; 26 – levá pažbička; 27 – šroub pažbičky; 28 – záchyt závěru; 29 – pružina záchytu závěru; 30 – vyhazovač; 31 – lučík; 32 – záchyt zásobníku; 33 – pružina záchytu zásobníku; 34 – tlačítko záchytu zásobníku; 35 – čep páky záchytu; 36 – čep lučíku; 37 – páka záchytu zásobníku; 38 – kolík lučíku; 39 – vypínač táhla; 40 – nýt vypínače<sup>162</sup>

<sup>161</sup> TINTĚRA. B. *9mm PISTOLE* vz. 82. Praha: Federální ministerstvo národní obrany, 1987. s 10.

<sup>162</sup> TINTĚRA. B. *9mm PISTOLE* vz. 82. Praha: Federální ministerstvo národní obrany, 1987. s 11.

Obrázek 30 Technický náčrt závěru pistole CZ 82<sup>163</sup>

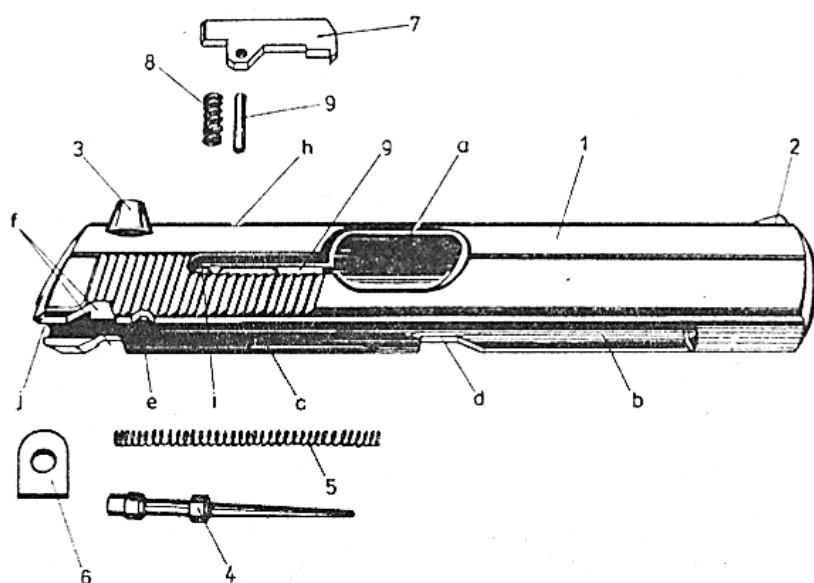

1 – závěr; 2 – muška; 3 – hledí; 4 – úderník se zápalníkem; 5 – pružina úderníku; 6 – opěrná deska úderníku; 7 – vytahovač; 8 – pružina vytahovače; 9 – čep vytahovače; a – výhozné okénko; b – lůžko pro hlaveň; c – vodící lišty; d – vybrání pro raménko záchytu závěru; e – vybrání pro přerušovač; f – vybrání pro pojistku; g – vybrání pro vytahovač; h – otvor pro čep vytahovače; i – lůžko pro pružinu vytahovače; j – výřez pro koutek<sup>164</sup>

Obrázek 31 Technický náčrt rozloženého zásobníku pistole CZ 82<sup>165</sup>

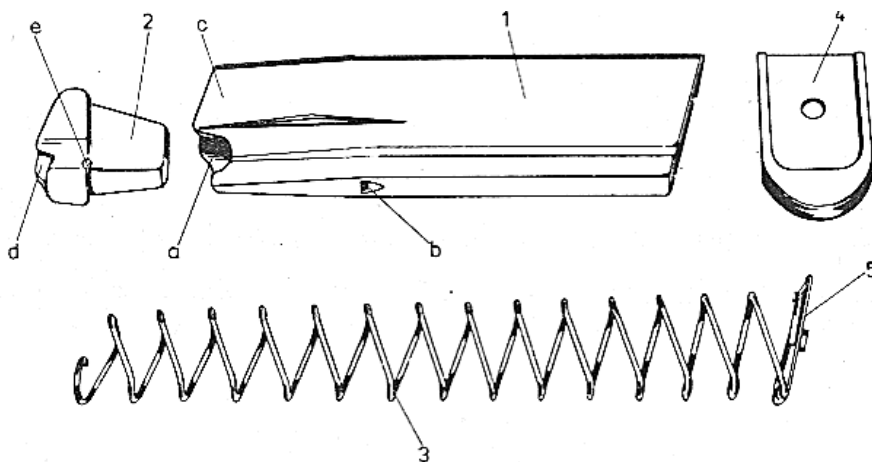

1 – pouzdro zásobníku; 2 – podavač; 3 – pružina zásobníku; 4 – dno zásobníku; 5 – plechová opěrka; a – výřez pro raménko záchytu závěru; b – výřez pro záchyt závěru;

<sup>163</sup> TINTĚRA. B. *9mm PISTOLE vz. 82*. Praha: Federální ministerstvo národní obrany, 1987. s 13.

<sup>164</sup> TINTĚRA. B. *9mm PISTOLE vz. 82*. Praha: Federální ministerstvo národní obrany, 1987. s 13.

<sup>165</sup> TINTĚRA. B. *9mm PISTOLE vz. 82*. Praha: Federální ministerstvo národní obrany, 1987. s 23.



c – přídržky nábojů; d – vybrání pro raménko záchytu závěru; e – otvor pro pružinu zásobníku<sup>166</sup>

Obrázek 32 Pistole CZ 82 v rozloženém stavu<sup>167</sup>



<sup>166</sup> TINTĚRA. B. *9mm PISTOLE vz. 82*. Praha: Federální ministerstvo národní obrany, 1987. s 23.

<sup>167</sup> Vlastní zdroj

## Příloha č. IX – Pistole Glock

Obrázek 33 Technický nákres pistole Glock 17<sup>168</sup>

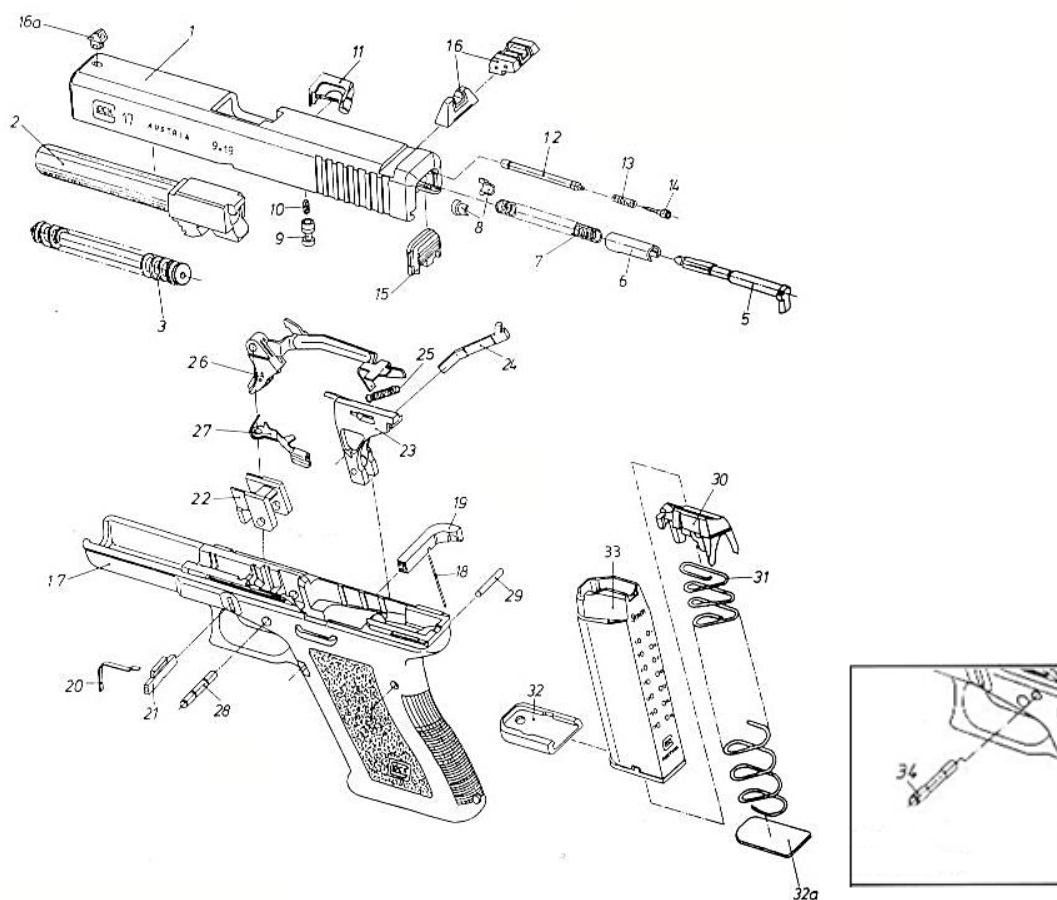

1 – závěr; 2 – hlaveň; 3 – vratná pružina; 4 – tyčka vratné pružiny; 5 – zápalník; 6 – distanční pouzdro; 7 – pružina zápalníku; 8 – matice zápalníku; 9 – pojistka zápalníku; 10 – pružina pojistky; 11 – vytahovač; 12 – tyčka vytahovače; 13 – pružina vytahovače; 14 – kolík pružiny vytahovače; 15 – kryt závěru; 16 – hledí; 16a – muška; 17 – tělo pistole; 18 – pružina záchyty zásobníku; 19 – záchyt zásobníku; 20 – pružina záchyty zásobníku; 21 – záchyt hlavně; 22 – zámkový blok; 23 – vytahovač; 24 – stojina spouště; 25 – pružina spouště; 26 – spoušť se spoušťovým táhlem a spoušťovou pojistkou; 27 – záchyt závěru s pružinou; 28 – čep; 29 – kolík vyhazovače; 30 – podavač; 31 – pružina zásobníku; 32 – dno zásobníku; 32a – plášť zásobníku; 33 – plášť zásobníku; 34 – kolík zámkového bloku (model G17/17C/17L/19/19C/25)<sup>169</sup>

<sup>168</sup> MCNAB, C. *Glock: světová pistole*. Praha: Naše vojsko, 2017. s. 24. ISBN 978-80-206-1641-8.

<sup>169</sup> MCNAB, C. *Glock: světová pistole*. Praha: Naše vojsko, 2017. s. 24. ISBN 978-80-206-1641-8.

Obrázek 34 Vyobrazení pojistek systému Safe Action u pistole Glock 17<sup>170</sup>



1 – pojistka spouště; 2 – pojistka úderníku; 3 – pádová pojistka

Obrázek 35 Vyobrazení mechanické pojistky spouště<sup>171</sup>



Obrázek 36 Vyobrazení mechanismu pojistky úderníku<sup>172</sup>

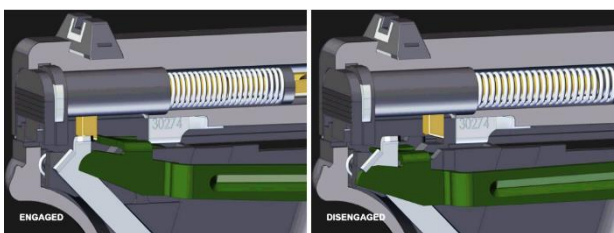

Obrázek 37 Vyobrazení mechanismu pádové pojistky<sup>173</sup>

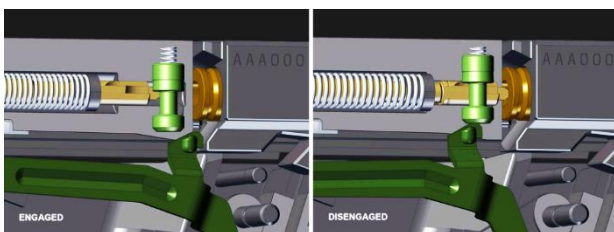

<sup>170</sup> GLOCK Safe Action® System. [online]. Glock Gesellschaft m. b. H.: 2023. [cit. 2023.11.08] Dostupné z <http://eu.glock.com/>.

<sup>171</sup> GLOCK Safe Action® System. [online]. Glock Gesellschaft m. b. H.: 2023. [cit. 2023.11.08] Dostupné z <http://eu.glock.com/>.

<sup>172</sup> GLOCK Safe Action® System. [online]. Glock Gesellschaft m. b. H.: 2023. [cit. 2023.11.08] Dostupné z <http://eu.glock.com/>.

<sup>173</sup> GLOCK Safe Action® System. [online]. Glock Gesellschaft m. b. H.: 2023. [cit. 2023.11.08] Dostupné z <http://eu.glock.com/>.

Obrázek 38 Pistole Glock 19 Gen 3<sup>174</sup>



Obrázek 39 Zásobníky s náboji pro pistole Glock 19 Gen 3<sup>175</sup>



---

<sup>174</sup> Vlastní zdroj

<sup>175</sup> Vlastní zdroj

## Příloha č. X – Samopal vz. 58 a náboj 7,62 mm vz. 43

Obrázek 40 Pohled z boční strany a pohled shora na samopal CZ vz. 58<sup>176</sup>

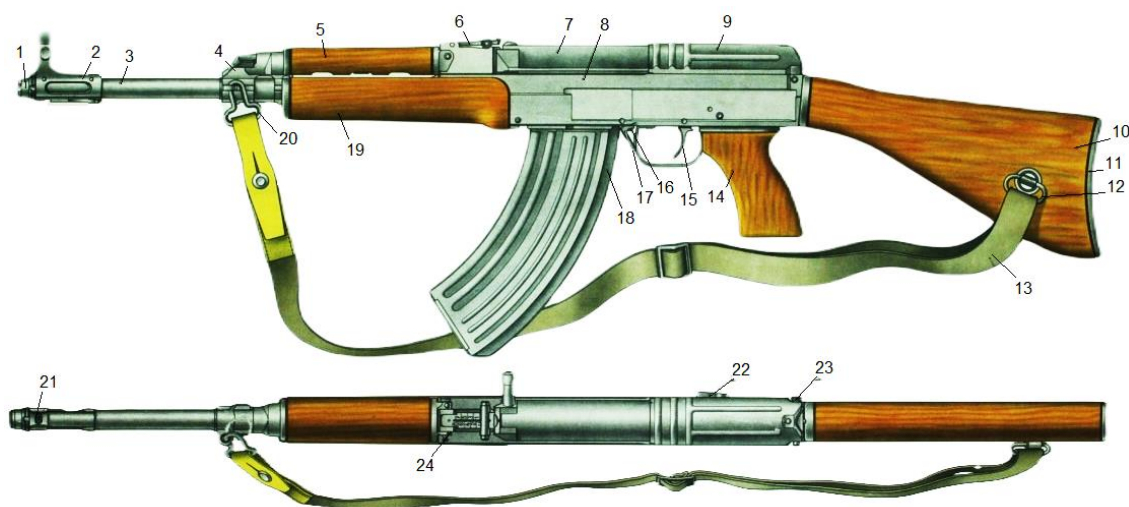

1 – chránítko závitu; 2 – nosič mušky; 3 – hlaveň; 4 – plynový násadec; 5 – kolík nadpažbí; 6 – hledí; 7 – nosič závorníku; 8 – pouzdro závěru; 9 – víko pouzdra závěru; 10 – pažba; 11 – botka; 12 – zadní poutko; 13 – jednotný popruh ručních zbraní; 14 – pažbička; 15 – spoušť; 16 – záchyt závěru; 17 – záchytky zásobníku; 18 – zásobník; 19 – podpažbí; 20 – přední poutko; 21 – muška; 22 – pojistka a přeřazovač; 23 – kolík víka pouzdra závěru; 24 – kolík podpažbí

Obrázek 41 Zleva: nasazený bodák; kovová sklopná pažba v rozloženém stavu<sup>177</sup>

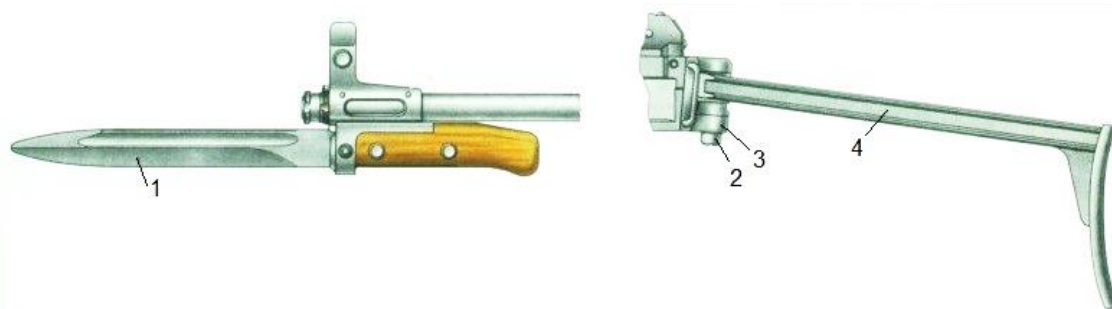

1 – bodák; 2 – stiskátko pro západky ramenní opěry; 3 – držák ramenní opěry; 4 – ramenní opěra

<sup>176</sup> FENCL, J. *Samopal vz. 58*. Praha: Naše vojsko, 2016. s. 107. ISBN 978-80-206-0765-2.

<sup>177</sup> FENCL, J. *Samopal vz. 58*. Praha: Naše vojsko, 2016. s. 107. ISBN 978-80-206-0765-2.

Obrázek 42 Náboj 7,62 mm vz. 43<sup>178</sup>

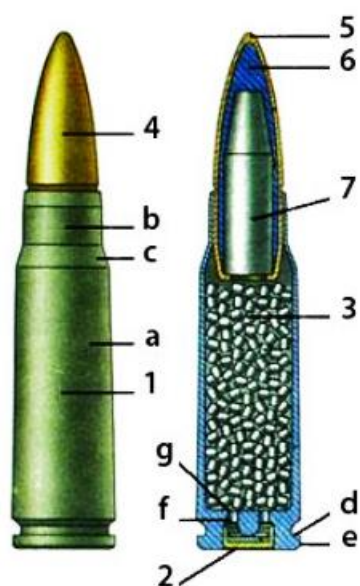

1 – nábojnice; 2 – zápalka; 3 – prachová náplň; 4 – střela; 5 – plášť střely; 6 – olověná košilka; 7 – ocelové nekalené jádro; a – tělo nábojnice; b – krček; c – opěrný kužel; d – drážka; e – obruba; f – zátravky; g – kovadlinka

<sup>178</sup> *Předpis Dělnice 21-5 7,62 mm SAMOPAL vz. 58* [online] Slovenský zväz vojakov v zálohe a športovo-branných aktivít: 2018-2022 [cit. 2023.11.18]. Dostupné z <http://www.szvvz.sk/>

## Příloha č. XI – Samopal SCORPION EVO 3 S1

Obrázek 43 Popis samopalu SCORPION EVO 3 S1<sup>179</sup>

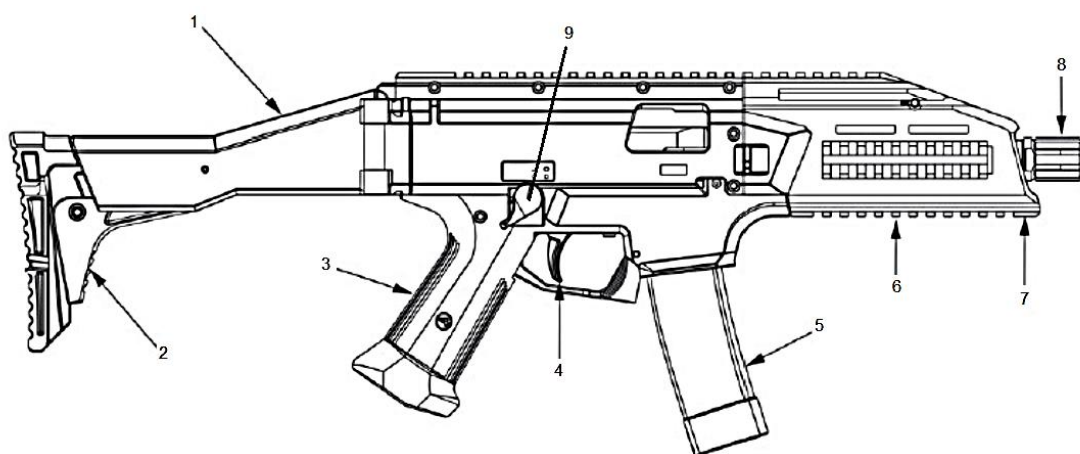

1 – ramenní opěra; 2 – polohovač ramenní opěry; 3 – pažbička; 4 – spoušť; 5 – zásobník; 6 – upínací držák; 7 – předpažbí; 8 – hlaveň; 9 – pojistka

Obrázek 44 Samopal SCORPION EVO 3 S1 s rozloženou pažbou<sup>180</sup>



Obrázek 45 Samopal SCORPION EVO 3 S1 s odejmutou pažbou



<sup>179</sup> CZ SCORPION EVO 3 S1. [online] Česká zbrojovka a.s. 2023 [cit. 2023.11.19.] Dostupné z <http://www.czub.cz/>.

<sup>180</sup> CZ SCORPION EVO 3 S1 [online] Ministerstvo obrany České republiky. 2023 [cit. 2023.11.19] Dostupné z <http://acr.army.cz/>.

## Příloha č. XII – Pistolový náboj 9 mm

Obrázek 46 Technický nákres pistolového náboje 9 mm<sup>181</sup>

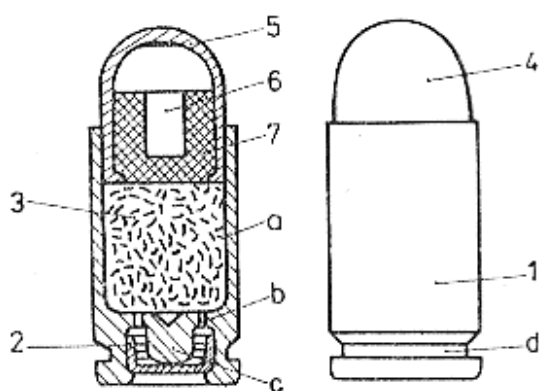

1 – nábojnice; 2 – zápalka; 3 – výmetná slož; 4 – střela; 5 – plášť střely; 6 – ocelové jádro; 7 – olověná košilka; a – tělo nábojnice; b – zážehový otvor; c – kovadlinka; d – drážka

Obrázek 47 Zleva: náboj Makarov 9x18 mm; náboj Luger 9x19 mm<sup>182</sup>



<sup>181</sup> TINTĚRA. B. *9mm PISTOLE* vz. 82. Praha: Federální ministerstvo národní obrany, 1987. s 28.

<sup>182</sup> Vlastní zdroj



## Příloha č. XIII – Glock FX/FOF a cvičné střelivo

Obrázek 48 Cvičná pistole Glock FX/FOF<sup>183</sup>



Obrázek 49 Náboj FX s modrou střelou<sup>184</sup>



<sup>183</sup> GLOCK 17 T Gen4 9 mm FX®/9 mm FOF. [online]. Glock Gesellschaft m. b. H.: 2023. [cit. 2023.11.16] Dostupné z <http://eu.glock.com/>.

<sup>184</sup> Vlastní zdroj

## **Příloha č. XIV – Anonymní dotazník**

### **Použití donucovacích prostředků a zbraně příslušníky odd. 62 Mobilního dohledu**

Vážení kolegové,

tento dotazník byl vypracován v rámci bakalářské práce, která se věnuje tématu použití donucovacích prostředků v rámci výkonu kompetencí příslušníků odd. 62 Mobilního dohledu Celní správy České republiky.

Dotazník Vám byl zaslán v rámci zjišťování Vašich subjektivních názorů ohledně této problematiky. Obsahuje celkem 10 otázek, z čehož je 7 otázek povinných, 2 otázky nepovinné a 1 nepovinná otázka s otevřenou odpovědí. Cílem dotazníku je zjistit, jaké jsou Vaše zkušenosti s donucovacími prostředky a zbraní z výkonu služby. Vaše jména i emailové adresy nebudou uveřejněny ani jinak shromažďovány. Vyplňte jej prosím s Vaším nejlepším svědomím a vědomím.

pprap. Kristýna Netrhová, DiS.

---

**\* Označuje povinnou otázku**

#### **1. Jaké je Vaše pohlaví?\***

Tato otázka slouží k procentuálnímu zjištění složení dotazovaných příslušníků odd. 62 Mobilního dohledu.

- Žena
- Muž

#### **2. Jaký je Váš věk?\***

Jedná se o otázku, která má za úkol zjistit procentuální počet dotazovaných příslušníků odd. 62 Mobilního dohledu v jednotlivých věkových kategoriích. Věková rozmezí jsou zde stanovena dle takových kategorií, která jsou stanovena pro posuzování fyzické způsobilosti.

- do 30 let
- 31 až 40 let
- 41 až 50 let
- nad 50 let

**3. Na kterém krajském celním úřadu jste zařazen/a?\***

Na základě Vašich odpovědí bude možné zmapovat, zda se tohoto dotazníků zúčastnili příslušníci odd. 62 Mobilního dohledu napříč celou Českou republikou.

- Celní úřad pro Hlavní město Praha
- Celní úřad pro Středočeský kraj
- Celní úřad pro Jihočeský kraj
- Celní úřad pro Plzeňský kraj
- Celní úřad pro Karlovarský kraj
- Celní úřad pro Ústecký kraj
- Celní úřad pro Liberecký kraj
- Celní úřad pro Královéhradecký kraj
- Celní úřad pro Pardubický kraj
- Celní úřad pro Kraj Vysočina
- Celní úřad pro Jihomoravský kraj
- Celní úřad pro Olomoucký kraj
- Celní úřad pro Moravskoslezský kraj
- Celní úřad pro Zlínský kraj

**4. Je podle Vás poskytované vzdělávání v oblasti oprávnění použití donucovacích prostředků a zbraně dostačující?\***

Jedná se o výuku legislativní úpravy zabývající se touto problematikou, a to jak na Základním celním kurzu a Odborném celním kurzu, tak také v rámci služební přípravy.

- Naprosto dostačující.
- Dostačující.
- Spíše nedostačující.
- Nedostačující.

**5. Domníváte se, že jste se během služební přípravy dostatečně naučil/a manipulovat s donucovacími prostředky a zbraní?\***

Tato otázka je úzce spjata s průběhem služební přípravy, který se může lišit v každém kraji České republiky v závislosti na instruktorovi služební přípravy. Důležitý je ale Váš subjektivní pocit.

- Ano, naučil/a jsem se s donucovacími prostředky a zbraní manipulovat výborně.
- Ano, naučil/a jsem se s donucovacími prostředky a zbraní manipulovat dostatečně.

- Ne, s donucovacími prostředky a zbraní jsem se nenaučil/a manipulovat dostatečně.
- Ne, s donucovacími prostředky a zbraní jsem se nenaučil/a manipulovat.

**6. Máte obavu, že během výkonu služby nastane situace, kdy budete muset použít donucovací prostředky nebo zbraň k překonání odporu pachatele?\***

Takovou situací je myšlen okamžik, kdy během výkonu služby přijdete do kontaktu s osobou, která se bude chovat agresivně a nebude s Vámi spolupracovat.

- Nemám z tohoto obavu.
- Spíše z tohoto nemám obavu.
- Spíše z tohoto mám obavu.
- Mám z tohoto obavu.

**7. Použil/a jste během výkonu služby donucovací prostředek nebo zbraň?\***

Tato otázka se netýká zadržení tabulek státní poznávací značky nebo zabránění v jízdě motorového vozidla v souvislosti s ustanovením § 35c zákona č. 17/2012 Sb., o Celní správě České republiky.

- Ano, použil/a jsem donucovací prostředky.
- Ano, použil/a jsem zbraň.
- Ano, použil/a jsem donucovací prostředky i zbraň.
- Ne, nepoužil/a jsem donucovací prostředky ani zbraň.

**8. Pokud jste v předchozí otázce odpověděl/a ANO v souvislosti s donucovacími prostředky, uveďte, jaké donucovací prostředky jste použil/a.**

Jestliže jste v předchozí otázce odpověděl/a NE, pokračujte dále.

Otázka se netýká použití donucovacího prostředku technický prostředek k zabránění odjezdu vozidla dle ustanovení § 35c zákona č. 17/2012 Sb., o Celní správě České republiky. Pokud jste použil/a více donucovacích prostředků, je zde možné označit více odpovědí.

- Hmaty, chvaty, údery nebo kopy.
- Slzotvorný, elektrický nebo jiný obdobně dočasně zneschopňující prostředek.
- Obušek nebo jiný úderný prostředek.
- Pouta.
- Služební pes.
- Technický prostředek k zabránění odjezdu vozidla.
- Zastavovací pás a jiné prostředky k nucenému zastavení vozidla.
- Úder střelnou zbraní.

- Hrozba namířenou střelnou zbraní.
- Varovný výstřel.
- Zásahová výbuška.
- Prostředek k zamezení prostorové orientace.
- Vytlačování vozidlem.

**9. Pokud jste použil/a donucovací prostředky, popište situaci, během které k použití došlo.**

Uveďte stručný popis situace, během které jste při služebním zákroku použil/a donucovací prostředek. Můžete také uvést, proti jakému pachateli byl takový zákrok veden.

Vaše odpověď:

**10. Uvedl/a jste, že jste při výkonu služby použil/a zbraň? Uveďte prosím, z jakého důvodu k takovému použití došlo.**

Uveďte prosím, z jakého důvodu dle ustanovení § 45 zákona č. 17/2012 Sb., o Celní správě České republiky, došlo k použití zbraně. Je možné vybrat více odpovědí. Pokud jste zbraň použil/a z jiného důvodu, stručně tento důvod uveďte.

- V případě krajní nouze nebo nutné obrany.
- Nebezpečný pachatel se na výzvu nevzdal a zdráhal se opustit svůj úkryt.
- Aktivní odpor pachatele nebylo možné překonat jiným způsobem.
- Zamezení útěku nebezpečného pachatele, kterého nebylo možné zadržet jiným způsobem.
- Odvrácení nebezpečného útoku, který ohrožoval chráněný objekt orgánů celní správy nebo jiný objekt dle uvedeného zákona.
- Přinucení k zastavení dopravního prostředku.
- Zneškodnění zvířete, které bezprostředně ohrožuje život nebo zdraví osob nebo jiná zvířata.
- Donucovací prostředky hrozba namířenou střelnou zbraní a varovný výstřel nebyly účinné.
- Jiné: